

NEU

LASTENHEBER SBH 15-255



Lastenheber SBH

EN und NFPA geprüft.

Einsatzgebiete:

Zum Anheben von Straßenbahnen,
U-Bahnen, LKWs oder Busse, Maschinen.

- Hydraulisch feinfühlig heben und senken (Doppelwirkend).
- Mit allen WEBER-Aggregaten einsetzbar.
- Einzigartige WEBER-Steuerung für feinfühliges, millimetergenaues Arbeiten.

Max. Hubkraft	149 kN
Hubkraft Hebeklaue:	100 kN
Einschubhöhe:	39,5 mm
Gewicht:	20,9 kg

- Mobile Steuereinheit zum unabhängigen Heben / Senken von zwei Lastenhebern.
- Minimale Rüstzeit.

Notwendiges Zubehör:

Steuereinheit MSE 15-255

Teile-Nr. 283.944.0

zur Steuerung von 2 Lastenheber

Schlauchpaar ölbefüllt mit Kupplungen
ohne Schnellstop in Ausführung
5 m, 10 m oder 20 m Länge.

Lastenheber SBH 15-255, Teile-Nr. 283.907.5

Technische Daten:

Nenndruck P_N	630 / 700 bar
max. Druckkraft	149,0 kN
Gewicht	20,9 kg
Hubvolumen	0,6 l

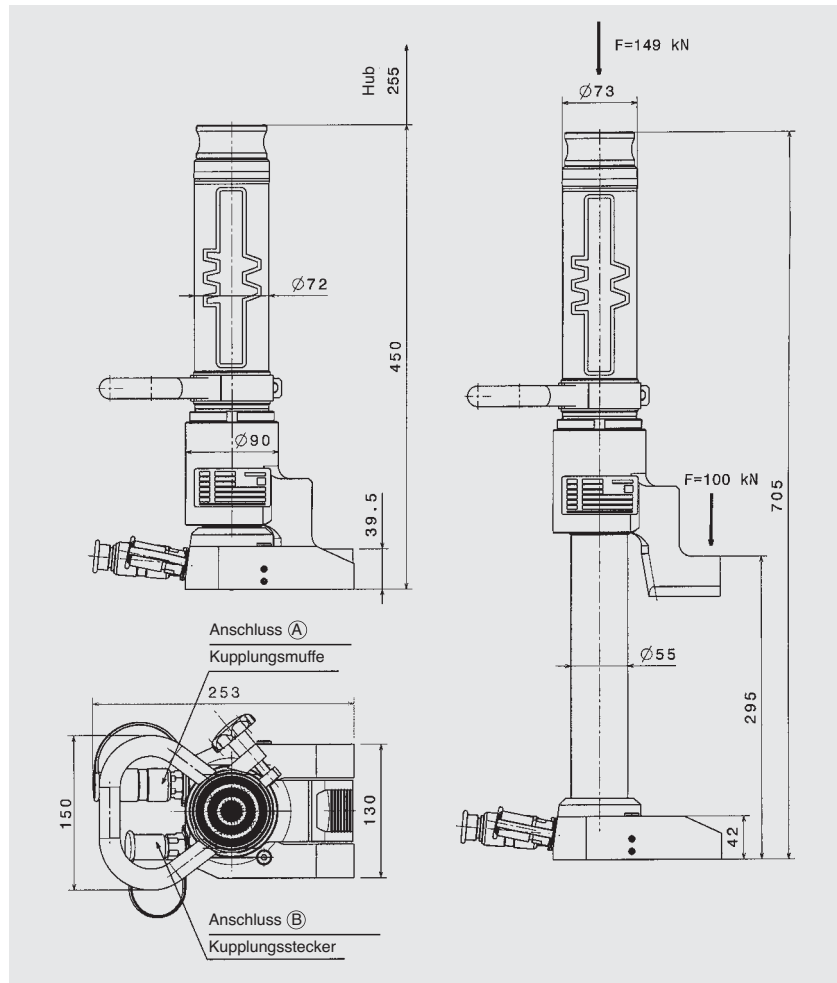

Steuereinheit MSE 15-255, Teile-Nr. 283.944.0

Technische Daten:

Nenndruck P_N	630 / 700 bar
Gewicht	8,55 kg
Gleichzeitiger Betrieb	

Steuerung:

Sicherheitssteuerung
entsprechend DIN 14751.
Ist kein Knopf gedrückt läuft Öl
drucklos um.

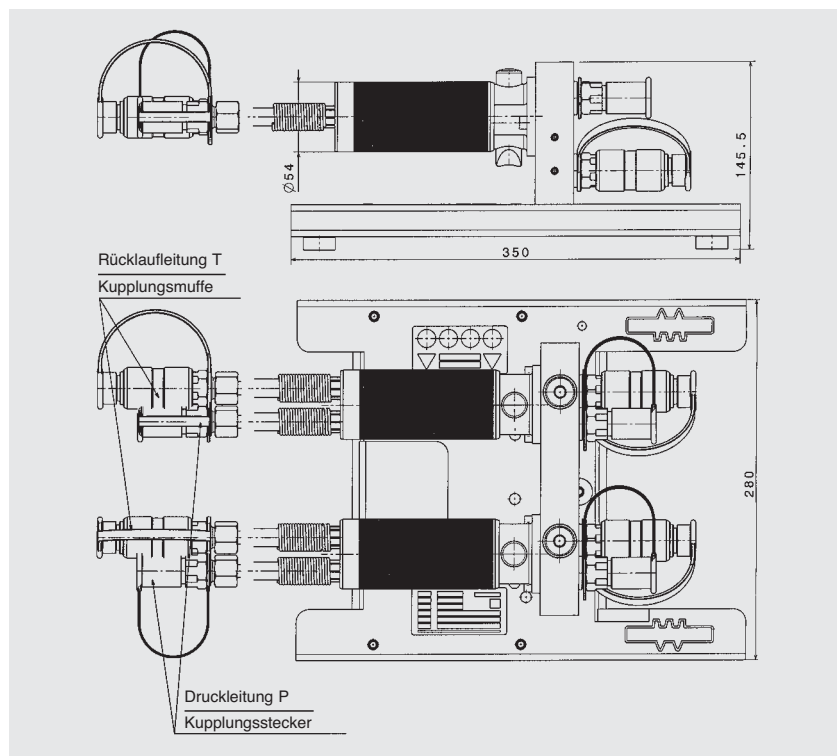

Abbildungen unverbindlich. Technische Änderungen vorbehalten.