



PANORAMA X CLT



QUICK START GUIDE	4
FUNCTIONS	6
SPARE PARTS	8
ENGLISH	11
FRANÇAIS	12
DEUTSCH	13
SVENSKA	14
ITALIANO	15
ESPAÑOL	16
PORTUGUÊS	17
NEDERLANDS	18
SUOMI	19
DANSK	20
NORSK	21
POLSKI	22
ČEŠTINA	23
中文	24
MAGYAR	25
TÜRKÇE	26
日本語	27
ЕЛМНІКА	28
БЪЛГАРСКИ	29
SLOVENSKY	30
SLOVENSKI	31
ROMÂNĂ	32
EESTI	33
LIETUVIŠKAI	34
LATVIEŠU	35
РУССКИЙ	36
HRVATSKI	37
GAEILGE	38
MALTI	39

1

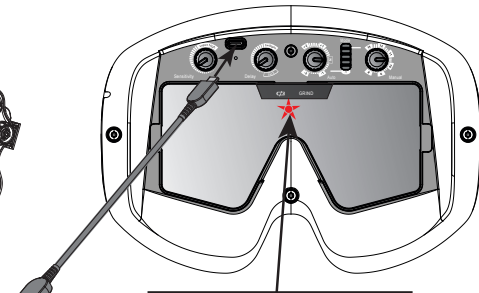

Charging



Low battery (blinking)



Charging battery



Fully charged battery

2

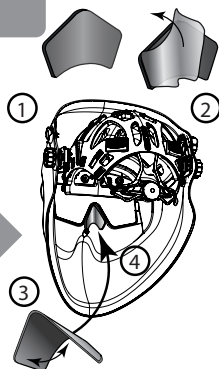

Nose pad

QUICK START GUIDE

6

Grinding



inside

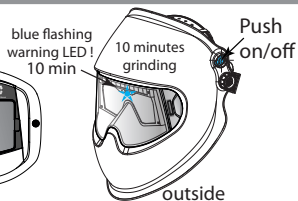

outside

blue flashing warning LED!
10 min

10 minutes grinding

Push on/off

5

Welding



Auto mode



Sensitivity

choose sensitivity



Delay

choose delay

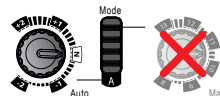

choose Auto & shade level correction

Manual mode



Sensitivity

choose sensitivity



Delay

choose delay

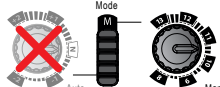

choose Manual & shade level

4



Front/inside cover lens exchange

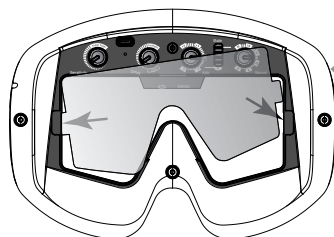
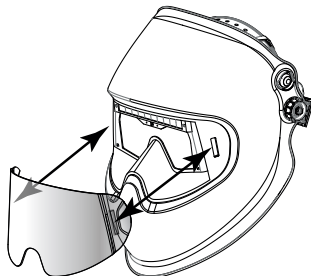
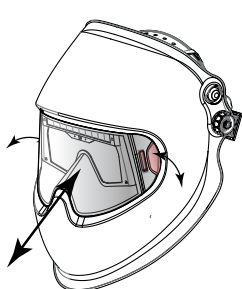

3 a Head size adjustment

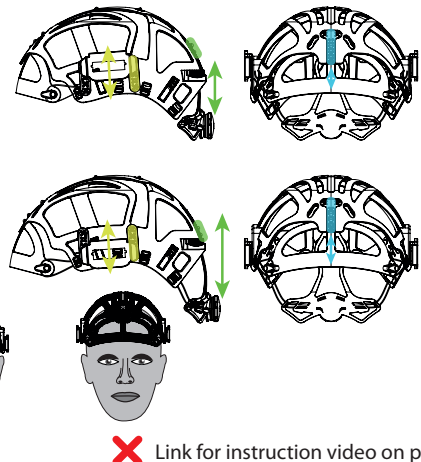
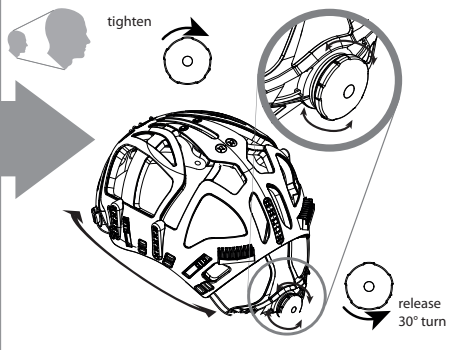

3 b

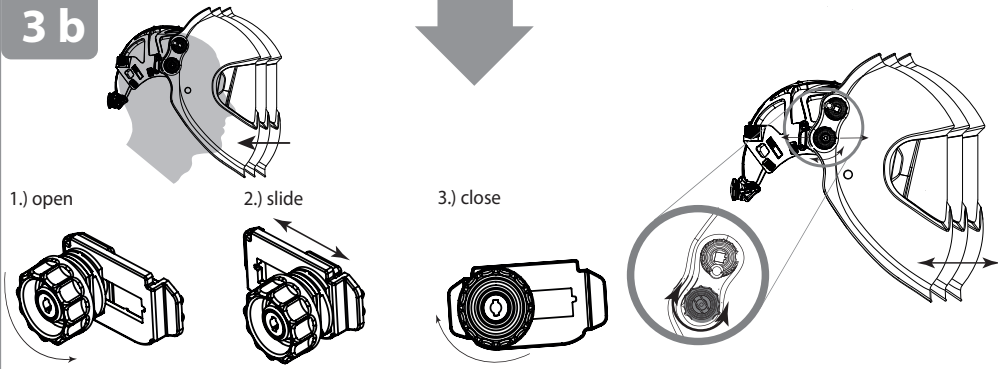

3 c

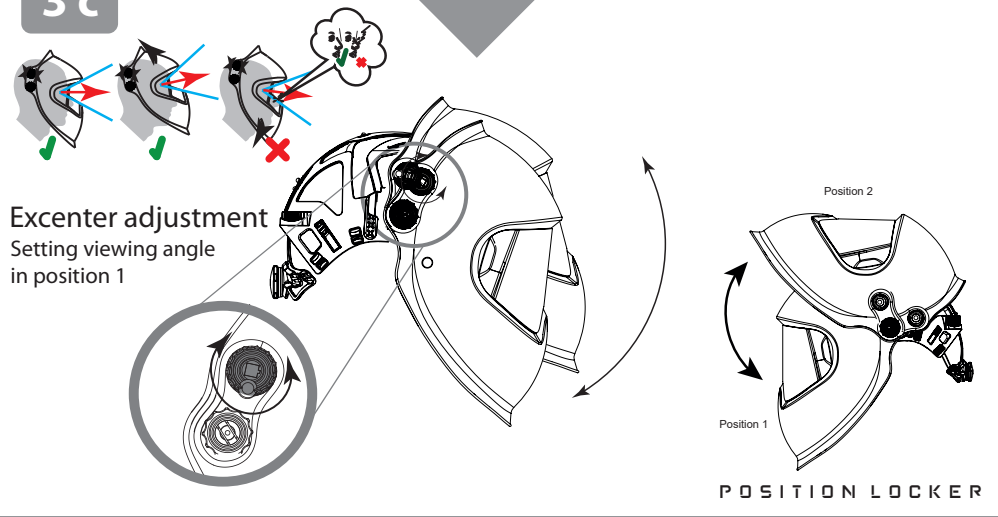

I Sensitivity

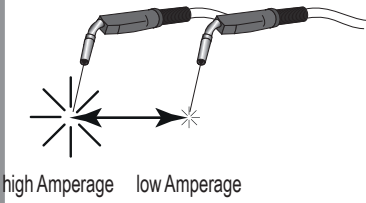

welding

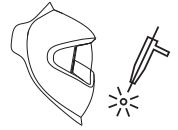

Functions

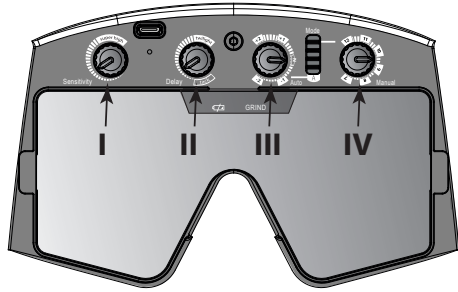

II Delay and Twilight Function

contineous welding

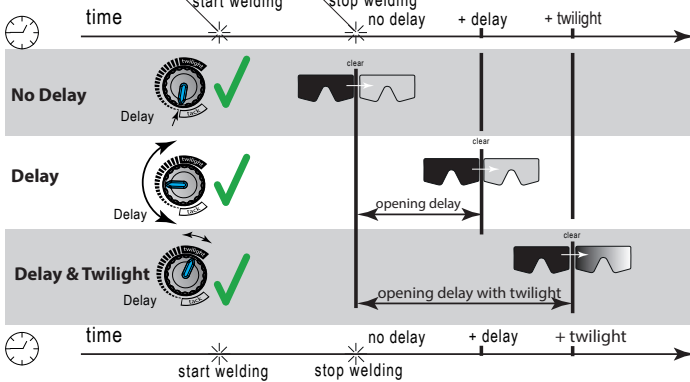
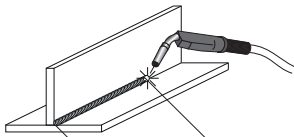

tack welding

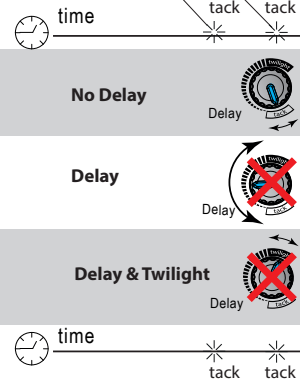
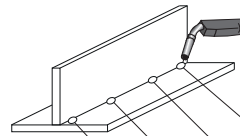

III

Auto mode

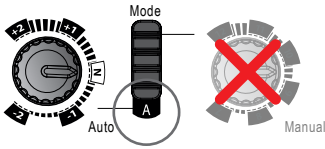

Autopilot

individual shade level correction +/- 2 shade levels

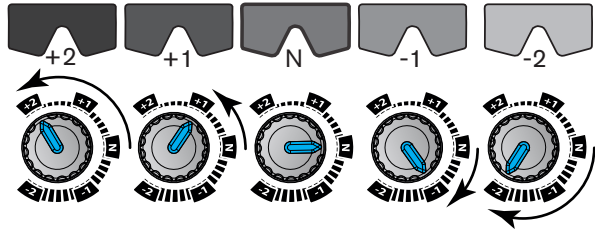

IV

Manual mode

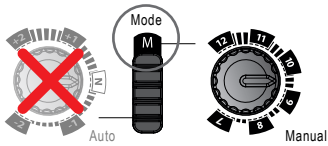

Manual Shade level adjustment
shade level 7 up to shade level 12

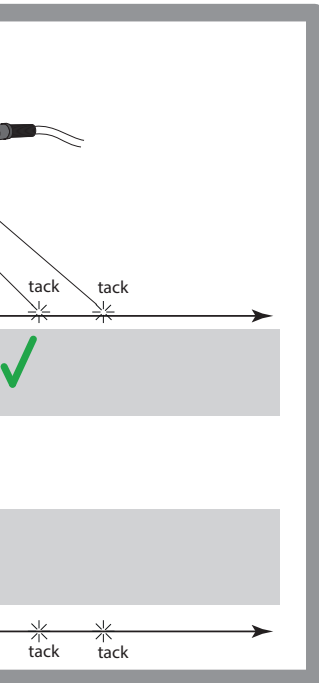
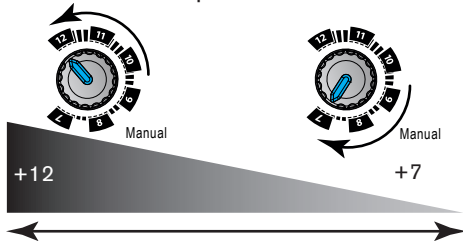

V grinding

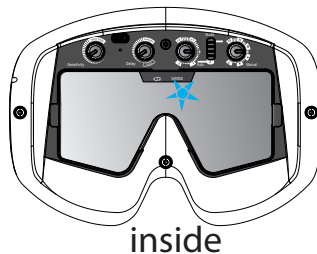
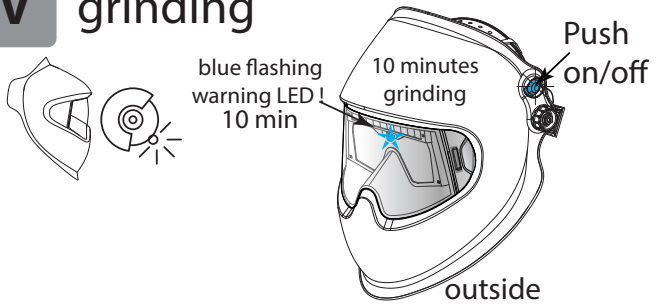

Comfort Pad



Position locker

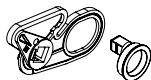

Sequential arrangement

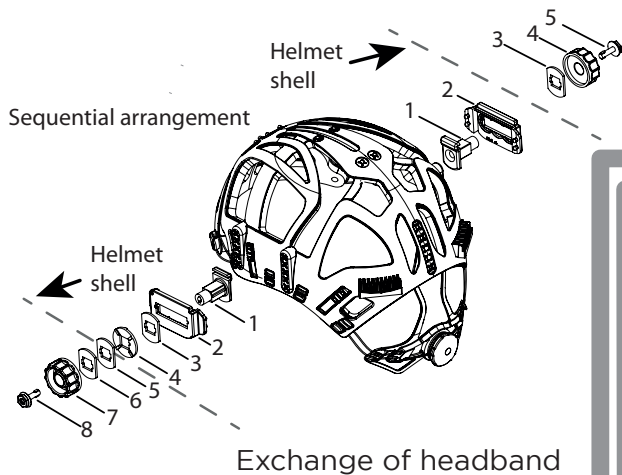

Nose protection

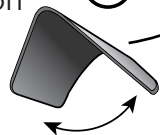

Exchange of front cover lens & inside cover lens

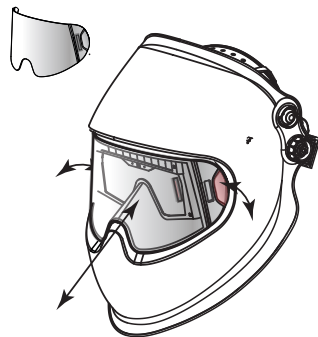

Front cover lens

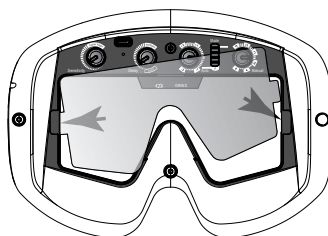
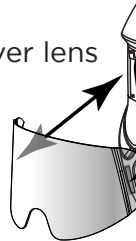

Inside cover lens

Nose protection

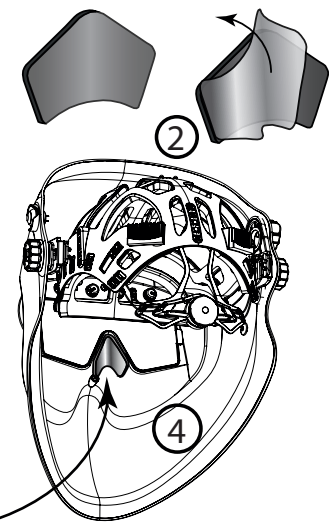

Micro USB cable/ USB dust protection

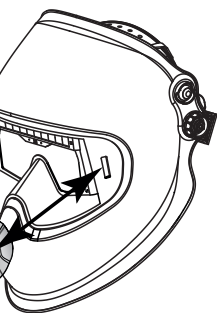
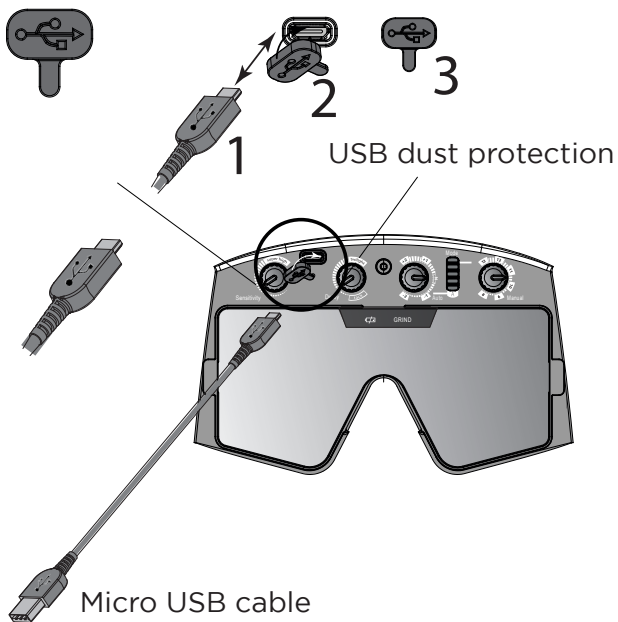

Spare parts

see 3rd / 2nd last page







	SP01
	SP02
	SP03
	SP04
	SP05
	SP06
	SP07
	SP08

Schutzstufentabelle EN169

Shade level chart EN169

Tableau des niveaux de protection EN169

Tabella dei livelli di protezione EN169

Process	Ampere																					
	1.5	6	10	15	30	40	60	70	100	125	150	175	200	225	250	300	350	400	450	500	600	
MMA 	8						9		10		11		12		13		14					
MIG heavy metals 	8						9		10		11		12		13		14					
MIG light metals, Al, Stainless 	8						9		10		11		12		13		14					
TIG 	8			9			10			11			12			13						
MAG 	8						9		10		11		12		13							
Plasma cutting 	8						9		10		11		12		13							
Micro plasma welding 	4	5	6	7	8	9	10	11	12													

Je nach persönlichem Empfinden kann die nächst höhere oder tiefere Schutzstufe verwendet werden.

According to the perception of the welder it is possible to use the next higher or lower shade number.

Selon la perception du soudeur il est possible d'utiliser un échelon de protection plus haut ou plus bas.

A seconda della sensibilità personale è possibile impostare il livello di protezione immediatamente superiore o inferiore.

Die auf dem Schweißerschutzfilter angebrachte Kennzeichnung bedeutet:

2/ 7-12 OS / 1 / 1 / 1 / 1 / 2 EN379
 2/ 4<12M OS / 1 / 1 / 1 / 1 / 2 EN379

Helmschale
 Dunkelstufen
 Hersteller
 Optische Klasse
 Streulichtklasse
 Homogenität
 Blickwinkelabhängigkeit
 Nummer der Norm

The marking on the welding filter indicates:

2/ 7-12 OS / 1 / 1 / 1 / 1 / 2 EN379
 2/ 4<12M OS / 1 / 1 / 1 / 1 / 2 EN379

Light shade
 Dark Shade range
 Manufacturer
 Optical Class
 Diffusion of light class
 Homogeneity
 Angular dependence
 Number of the standard

Le marquage apposé sur le filtre de protection pour soudeur signifie :

2/ 7-12 OS / 1 / 1 / 1 / 1 / 2 EN379
 2/ 4<12M OS / 1 / 1 / 1 / 1 / 2 EN379

Echelon de protection à l'état clair
 Echelon de protection à l'état foncé
 Identification du fabricant
 Classe optique
 Classe de la diffusion de la lumière
 Homogénéité
 Angulaire dépendance
 Marque de certifications

IlI contrassegno riportato di protezione per saldato contiene i seguenti dati:

2/ 7-12 OS / 1 / 1 / 1 / 1 / 2 EN379
 2/ 4<12M OS / 1 / 1 / 1 / 1 / 2 EN379

Grado di protezione in stato chiaro
 Grado di protezione in stato scuro
 Identificazione del fabbricante
 Classe ottica
 Classe della diffusione della luce
 Omogeneità

Kennzeichnung Helmschale:

OS EN 175 B

Hersteller
 Nummer der Norm
 Mittlere Stossenergie

Marking helmet shell:

OS EN 175 B

Manufacturer
 Number of the standard
 Medium energy impact

Marquages masque :

OS EN 175 B

Identification du fabricant
 Marque de certifications
 Impact moyenne énergie

Marcaggi maschera:

OS EN 175 B

Identificazione del fabbricante
 Numero della norma
 Impatto media energia

Kennzeichnung Sicherheitsschutzscheibe:

OS 1 B EN 166

Hersteller
 Optische Klasse
 Mittlere Stossenergie
 Nummer der Norm

Marking safety protection lens:

OS 1 B EN 166

Manufacturer
 Optical class
 Medium energy impact
 Number of the standard

Marquages écran de protection :

OS 1 B EN 166

Identification du fabricant
 Classe optique
 Impact moyenne énergie
 Marque de certifications

Marcaggi vetro di protezione:

OS 1 B EN 166

Identificazione del fabbricante
 Classe ottica
 Impatto media energia
 Numero della norma

Introduction

A welding helmet is an item of headgear that is used to protect the eyes, face and neck from burns, UV light, sparks, infrared light and heat during certain welding operations. The helmet consists of several parts (see spare parts list). An automatic welding filter combines a passive UV filter and a passive IR filter with an active filter whose light transmittance in the visible range of the spectrum varies depending on the light intensity in the welding arc. The light transmittance of the automatic welding filter has a high initial value (light state). After switching on the welding arc and within a defined response time, the light transmittance of the filter changes to a low value (dark state). Depending on the model, the helmet can be combined with a safety helmet and/or a PAPR (Powered Air Purifying Respirator) system.

Safety instructions

Read the instruction manual before using the helmet. Make sure the finisher is mounted correctly. If faults cannot be remedied, the ADF must no longer be used. For further information, please contact your authorised retailer.

Precautions & protective restrictions / risks

During the welding process, heat and radiation are released; this can cause eye and skin injuries. This product provides protection for the eyes and face. Your eyes are always protected against ultraviolet and infrared radiation when wearing the helmet, regardless of the protection level selected. Appropriate protective clothing must also be worn to protect the rest of your body. Particles and substances released during the welding process can trigger allergic skin reactions in persons with this disposition. With sensitive persons, skin contact with the head part can lead to allergic reactions. The welding helmet may only be used for welding and grinding and not for other applications. The manufacturer accepts no liability if the welding helmet is not used as intended or not used in accordance with the instructions for use. It's not allowed to apply Stickers or similar to the helmet. The helmet is suitable for all common welding processes, **except gas and laser welding**. Please note the protection level recommendation according to EN169 on the wrapper.

The helmet does not replace a safety helmet. Depending on the model, the helmet can be combined with a safety helmet. The design features of the helmet may affect the field of vision (no peripheral vision without turning the head) and the light transmittance of the automatic darkening filter may affect colour perception. As a result, signal lamps or warning indicators may not be seen. Furthermore, there is a risk of impact due to the larger contour (head with helmet). The helmet also impairs hearing and reduces the sensation of heat. Warning: For the overall marking of the safety class of the helmet, the lowest of all components used is always decisive. For use in extreme temperatures, pay attention to the appropriate labeling: FT, BT or AT. When wearing glasses, shocks can be transferred directly from the helmet to the head.

Colour view

To increase convenience and safety, you can recognize colours with this welding helmet.

Sleep mode

The ADF has an automatic switch-off function that increases the battery life. If less than 1 lux of light reaches the ADF for approx. 10 minutes, the ADF switches off automatically. To switch the cassette back on, the solar cells must be briefly exposed to daylight. If the ADF can no longer be activated or does not darken when the welding arc is ignited, the batteries must be replaced.

Warranty & liability

The warranty conditions can be found in the instructions of the manufacturer's national sales organisation. Contact your authorised specialist retailer for more details. A warranty is only given for material and manufacturing defects. In the event of damage due to improper use, unauthorised intervention or use not provided for by the manufacturer, the warranty and liability are void. The liability and warranty are also void if spare parts other than those distributed by the manufacturer are used.

Expected Lifetime

The welding helmet does not have an end-of-life date. The product can be used as long as no visible or invisible damage or malfunctions occur.

Application (Quick Start Guide p. 4-5/ Functions p. 6-7)

Correct adjustment of the headband is very important for this product, because the benefits of the large field of view are only ensured if the headband is correctly adjusted.

- Headband head size/circumference. Adjust the upper adjustment strap to your head size. Push in the ratchet knob and turn until the headgear fits well but does not exert pressure. Make sure that your eyes are approximately in the centre of the field of vision. (p. 5 no.3a)
- Eye distance. You can loosen the locking buttons to adjust the distance between the cassette and the eyes. Position the helmet as close as possible to the eyes (the closer the ADF is to the eyes, the larger your field of vision will be). Adjust both sides equally without tilting. Then tighten the locking buttons again. (p. 5 no.3b)
- Helmet angle (excentre) The helmet angle can be adjusted using the rotary knob. Adjust the angle so that the nose does not touch the cut-out for the nose. Carefully perform a test to ensure that the helmet shell does not touch your nose, even when you nod (use the supplied nose pad to protect your nose). (p. 5 no.3c)
- Operating mode automatic/manual. You can use the slide switch to select the protection level adjustment mode. In automatic mode, the protection level is automatically adapted to the intensity of the arc by means of sensors (EN 379-2003 standard). In manual mode, the protection level can be set by turning the knob (p. 7 No. III + IV).
- Protection level. Manual mode: In "Manual" mode, you can choose between protection levels 7 to 12 by turning the protection level control knob. (Protection mode correction is disabled in manual mode). (p. 7 No. IV)
Auto mode: In Auto mode, the protection level is automatically adjusted and corresponds to protection level 4 > 13 according to EN 379 when the rotary knob is set to position "N". By turning the knob, the automatically set protection level can be corrected by up to two protection levels upwards or downwards depending on your personal preferences (the absolute minimum and maximum protection levels, 5 and 12, respectively cannot be undershot or exceeded, regardless of the correction setting). (p. 7 No. II)
- Opening time controller/delay. The opening time controller (Delay) (p. 6) allows you to select the opening time delay from dark to light. The rotary knob supports continuous adjustment from dark to light between 0.1 and 2.0 s (p. 6 no. II)
- Twilight effect. The twilight effect's smooth transition from dark to light offers even better protection of the eyes to prevent fatigue and irritation caused by afterglow from objects; it gives the eyes the time they need to acclimatise to the brightness (p. 6 no. II)
CAUTION: For quick tack welding, do not set the rotary knob to the Twilight range. The "Tack" range with a minimal opening delay is best suited.

- Grinding mode. You can press the Grind button to set the ADF to grinding mode. In this mode, the cassette is deactivated and remains in light mode for 10 minutes. Active grinding mode is indicated by the blue LED flashing from the outside and by the reflection of the helmet's front cover lens on the inside. To switch off grinding mode, press the Grind button again. (p. 7 no. V)
- Sensitivity. With the sensitivity button the light sensitivity is adjusted according to the welding arc and the ambient light. This can be individually adjusted by turning the rotary knob. A very high light sensitivity is achieved in the "Super High" range; this guarantees darkening even with weak arcs. (p. 6 no. I)
- Sensors. This welding helmet has 5 sensors; 4 sensors detect the welding light and 1 sensor is responsible for detecting the light intensity (automatic mode) and the innovative Stay-Dark function.

Cleaning and disinfection

The ADF and the finisher must be cleaned regularly with a soft cloth. Do not use strong cleaning agents, solvents, alcohol or cleaning agents containing abrasives. Scratched or damaged lenses should be replaced.

Storage

The welding helmet must be stored at room temperature and low humidity. To extend the life of the batteries, store the helmet in a light environment.

Replacing the front cover lens (p. 4 no. 4)

When changing the attachment disc, caution is required. Do not deform the helmet, as otherwise the welding filter can be damaged.

- The front cover lens be removed from the anchorage and removed by pulling the tab on the side backwards.
- Hook the new finisher into one side clip. Pull the finisher across to the second side clip and lock it in place. This manual action requires some application of pressure so that the seal on the finisher exhibits the desired effect.

Battery/charging process (p. 4 no. 1)

The helmet has a high performance lithium polymer (LiPo) battery. Before using the battery for the first time, fully charge it with the supplied Micro-USB cable via a commercially available USB connector (not included). After charging, the Micro-USB socket on the helmet must be protected from dust and dirt with the protective cap. The battery is also charged by external light sources (ceiling light, welding light) via the solar cell. If the helmet is used frequently, the battery will very rarely need charging. We recommend charging the helmet completely every 6 months. If the battery is discharged, charging for approx. 15 minutes is sufficient for an operating time of approx. 8 hours.

State of charge:

- Red flash: Battery is almost discharged (charge immediately)
- Orange permanently lit: Battery is charging
- Green permanently lit: Battery is fully charged

If the helmet fails to darken when the welding arc is ignited, please check the state of charge (press the grinding button: if the LED no longer flashes blue, the battery is completely discharged). If the ADF does not function correctly when the battery is charged, contact your authorised retailer.

A defective battery can be replaced by the manufacturer or an approved service centre.

Troubleshooting

ADF fails to darken

- Adjust the sensitivity (p. 6 no. I) → Deactivate grinding mode (p. 7 no. 5)
- Clean the sensors or front cover lens → Charge the battery (p. 4 no. 1)
- Switch off the opening delay - switch to "tack" for fast tack welding (p. 6 no. II)

Protection level too bright

- In manual mode, select a higher protection level (p. 7 no. IV)
- In automatic mode, set the rotary knob to +1 or +2 (p. 7 no. III)
- Replace the front cover lens (p. 8 no. 4)

Protection level too dark

- In manual mode, select a lower protection level (p. 7 no. IV)
- In automatic mode, set the rotary knob to -1 or -2 (p. 7 no. III)

ADF flickers

- Adjust the position of the opening time control (delay) to suit the welding process (p. 6 no. II)
- Adjust the sensitivity controller to control the welding process (p. 6 no. I)
- Charge the battery (p. 4 no. 1)

Poor visibility

- Clean the front cover lens or ADF
- In manual mode, adjust the protection level to suit the welding process (p. 7 no. IV)
- In automatic mode adapt the protection level correction to suit the welding process (p. 7 no. III)
- Increase the ambient light

Welding helmet slips

- Re-adjust/tighten the headband (p. 5 no. 3a- 3c)

Specifications (We reserve the right to make technical changes)

Protection level	auto mode: 2 (light mode)	4 < 12 (dark mode)
	manual mode: 2 (light mode)	7-12 (dark mode)
UV/IR protection	Maximum protection in light and dark modes	
Switching time from light to dark	90µs (23°C/73°F) 70µs (55°C/131°F)	
Switching time from dark to light	fast = 0.1 - 2.0 s with "twilight effect"	
Power supply	Solar cells, lithium polymer battery	
Weight	Silver 610 g / 21.5 oz with PAPR: 780 g / 27.5 oz black 600 g / 21.2 oz with PAPR: 770 g / 27.2 oz	
Operating temperature	-10°C - 55°C / 14°F - 131°F	
Storage temperature	-20°C - 70°C / -4°F - 158°F	
Classification according to EN379	Optical class = 1	Homogeneity = 1
	Scattered light = 1	Dependence on angle of view = 2
Approvals	CE, EAC, ANSI, AS/NZS, complies with CSA, pr ISO 16321 "WIG+	
Additional markings for PAPR version (notified body CE1024)	EN12941 (TH3 in combination with e3000 or e3000X, TH2 for versions with hardhat and e3000 or e3000X) EN14594 (Class 3B in combination with supplied air)	

Declaration of conformity

See the Internet address on the last page.

Legal information

This document complies with the requirements of EU Regulation 2016/425 section 1.4 of Annex II.

Notified body

For detailed information see last page.

FRANÇAIS

Introduction

Un casque de soudage est un couvre-chef qui sert à protéger les yeux, le visage et le cou contre les brûlures, les rayons UV, les étincelles, la lumière infrarouge et la chaleur lors de certains travaux de soudage. Le casque se compose de plusieurs parties (voir la liste des pièces détachées). Un filtre de soudage automatique combine un filtre à UV passif et un filtre à IR passif avec un filtre actif dont la transmission de la lumière dans la plage visible du spectre varie en fonction de la luminosité de l'arc de soudage. La valeur initiale de la transmission de la lumière du filtre de soudage automatique est élevée (état clair). Après l'allumage de l'arc de soudage et dans un temps de réaction défini, la transmission de la lumière du filtre change à une valeur plus faible (état sombre). Selon le modèle, le casque peut être combiné avec un casque de protection ou un système PAPR (appareil filtrant à ventilation assistée).

Consignes de sécurité

Veillez lire les instructions d'utilisation avant de mettre le masque en service. Vérifiez que l'écran de protection est bien monté. Si les erreurs survenues ne peuvent pas être corrigées, la cassette optélectronique ne doit plus être utilisée. Veuillez contacter votre distributeur officiel pour plus d'informations à ce sujet.

Précautions et restrictions de la protection / risques

La chaleur et le rayonnement dégagés lors du processus de soudure peuvent provoquer des blessures oculaires et cutanées. Ce produit offre une protection des yeux et du visage. Quel que soit le degré de protection, lorsque vous portez ce masque, vos yeux sont toujours protégés des rayonnements ultraviolets et infrarouges. Pour assurer la protection du reste du corps, il convient en outre de porter des vêtements de protection appropriés. Les produits et substances libérées lors du processus de soudage sont susceptibles de déclencher des réactions allergiques chez certaines personnes. Les matériaux entrant en contact avec la peau peuvent causer des réactions allergiques chez les personnes sensibles. Le masque de soudage, exclusivement destiné au soudage et ponçage, ne doit pas être utilisé pour d'autres applications. Si le masque d'usage n'est pas utilisé conformément à sa destination ou que les instructions d'utilisation ne sont pas respectées, la responsabilité de la société Optrel n'est pas engagée. Il n'est pas permis d'appliquer de la colle ou un produit similaire sur le casque. Le masque convient pour tous les procédés de soudage courants, hormis le soudage au gaz et à l'arc. *Veillez tenir compte des recommandations de protection selon EN1619 figurant sur la jaquette. Le fabricant ne saurait être tenu pour responsable si le casque de soudage n'est pas utilisé conformément à sa destination ou en respectant les instructions d'utilisation.*

Le casque ne remplace pas un casque de protection. Suivant le modèle, le casque peut être combiné avec un casque de protection. Du fait de ses caractéristiques de construction, le casque peut affecter le champ de vision (pas de visibilité latérale sans rotation de la tête) ainsi que la perception des couleurs en raison de la transmission de la lumière du filtre à assombrissement automatique. De ce fait, il a la possibilité que les feux de signalisation ou les indicateurs d'alerte ne soient pas vus. Il existe en outre un risque de choc en raison de la taille plus importante (tête avec casque). Le casque réduit également l'audition et la sensibilité à la chaleur Attention: Pour le marquage global de la classe de sécurité du casque, le plus bas de tous les composants utilisés est toujours déterminant. Pour une utilisation à des températures extrêmes, faites attention à l'étiquetage approprié: FT, BT ou AT. Lorsque vous portez des lunettes, les chocs peuvent être transférés directement du casque à la tête.

Vision en couleurs

Pour plus de confort et de sécurité, ce casque de soudage vous permet de distinguer les couleurs.

Mode veille

Le casque de soudage est équipé d'une fonction d'extinction automatique pour augmenter la durée de vie de la batterie. Si le capteur reçoit une lumière inférieure à 1 lux pendant 10 minutes environ, le casque s'éteint automatiquement. Pour rallumer le casque, l'exposer brièvement à la lumière du jour. Si vous ne parvenez pas à rallumer le casque ou s'il ne s'assombrit pas lors de l'allumage de l'arc électrique, veuillez recharger la batterie.

Garantie et responsabilité

Vous trouverez les conditions de garantie dans les indications de l'organisation de vente nationale du fabricant. Vous trouverez plus d'informations à ce sujet auprès de votre distributeur autorisé. Nous déclinons toute garantie ou responsabilité dans le cas de dommages causés par une utilisation inadaptée, une intervention non autorisée ou par une utilisation non prévue par le fabricant.

Durée de vie prévue

Le casque de soudage n'a pas un date d'expiration. Le produit peut être utilisé tant que aucun dommage visible ou invisible ou des problèmes fonctionnels se produisent.

Utilisation (Quick Start Guide p. 4-5 / Fonctions p. 6-7)

Il est très important de bien régler le serre-tête de ce produit car cela est indispensable pour profiter des avantages du grand champ de vision.

- 1. Sangle serre-tête.** Ajustez la sangle de réglage à la taille de votre tête. Appuyez sur le bouton d'arrêt et tournez-le jusqu'à ce que la sangle serre-tête repose à plat mais sans serrer. (p. 5ⁿ 3a)
- 2. Distance aux yeux.** Réglez la distance entre la cassette et les yeux en ajustant les boutons de serrage. Positionnez le casque le plus près possible des yeux (plus la cassette optélectronique est proche des yeux, plus le champ de vision sera étendu). Le réglage doit être identique des deux côtés pour que le masque soit bien droit. Resserrez ensuite à nouveau les boutons d'arrêt. (p. 5ⁿ 3b)
- 3. Inclinaison du casque (excentrique de bouton).** Vous pouvez ajuster l'inclinaison du casque à l'aide du bouton rotatif. Réglez l'inclinaison de façon à ce que votre nez ne touche pas la découpe pour le nez. Assurez-vous également que votre nez ne touche pas la paroi du masque lorsque vous hochez la tête (utilisez la plaquette nasale fournie pour protéger votre nez). (p. 5ⁿ 3c)
- 4. Mode automatique / manuel.** Le mode de réglage du degré de protection peut être sélectionné à l'aide de l'interrupteur à coulisse (p. 5). En mode automatique, le degré de protection est automatiquement ajusté en fonction de l'intensité de l'arc électrique à l'aide d'un système électronique de capteurs (norme EN 379:2003). En mode manuel, le degré de protection peut être réglé en tournant le bouton (p. 7ⁿ II+V).
- 5. Degré de protection. Mode manuel:** Vous pouvez sélectionner le mode « Manual » en tournant la molette de réglage du niveau de protection entre les niveaux de protection 8 et 13. (En mode manuel, la correction du niveau de protection est désactivée). (p. 7ⁿ V)
- Mode automatique:** En mode « Auto », le niveau de protection s'ajuste automatiquement et il correspond au niveau de protection 4 > 13, conformément à la norme EN 379, lorsque le bouton rotatif est en position « N ». (Il faut savoir qu'il n'est pas possible d'aller en-dessous du niveau de protection 4 et au-dessus du niveau 13, quel que soit le réglage de la correction) (p. 7ⁿ III)
- 6. Temporisateur.** Le bouton de réglage de l'ouverture (Delay) (p. 6) permet de définir le délai d'ouverture de la cassette, avant qu'elle ne s'éclaircisse de nouveau. Le bouton rotatif permet de régler la luminosité en continu de sombre à clair entre 0.1 et 2.0 avec effet crêpeuse possible. (p. 6ⁿ II)
- 7. Effet crêpeuse / Twilight.** La transition fluide de sombre à clair de l'effet crêpeuse « Twilight » protège encore mieux les yeux contre la fatigue ou les irritations dues à des objets incandescents et elle leur donne le temps de s'adapter à la luminosité. (p. 6ⁿ III)
ATTENTION: Pour un pointage rapide, ne pas positionner le bouton rotatif dans la plage Twilight. De

par son retard d'ouverture minimal, la plage de pointage « Tack » est la plus adaptée.

- 8. Mode meulage.** Appuyez sur le bouton de réglage du degré de protection pour activer le mode meulage de la cassette optélectronique. Dans ce mode, la cassette est désactivée et elle reste en mode clair pendant 10 minutes. Le mode veille se reconnaît à la LED bleue clignotante, à l'extérieur, et à la réflexion sur l'écran de protection frontale du casque, à l'intérieur. Pour désactiver le mode meulage, réappuyez sur le bouton de réglage du degré de protection. (p. 7ⁿ V)
- 9. Sensibilité.** Avec le bouton de sensibilité, la sensibilité à la lumière est ajustée en fonction de l'arc de soudage et de la lumière ambiante. Le point rouge sur l'échelle de réglage représente la sensibilité recommandée pour une situation standard. (p. 6ⁿ I)
- 10. Curseur de capteur.** Ce casque de soudage est équipé de 5 capteurs. 4 capteurs servent à détecter la lumière de soudage et 1 capteur sert à détecter l'intensité de la lumière (mode automatique) et la nouvelle fonction Stay Dark.

Nettoyage et désinfection

Contactez votre distributeur officiel si la cassette de protection anti-éblouissement ne fonctionne toujours pas correctement après avoir chargé la batterie. Une batterie défectueuse peut être remplacée par le fabricant ou un centre de service certifié.

Stockage

Le masque de soudage doit être stocké à température ambiante et à un taux d'humidité bas. Afin de prolonger la durée de vie de la batterie, rangez le casque en le réglant en mode clair.

Remplacement de l'écran de protection frontale (p. 4ⁿ 4)

Lorsque vous changez le disque de fixation, vous devez faire preuve de prudence. Ne déformez pas le casque, sinon le filtre de soudage pourrait être endommagé.

1. Vous pouvez détacher l'écran de protection frontale de sa fixation en tirant vers l'arrière la languette située sur le côté.
2. Insérer le nouvel écran de protection frontale dans un clip latéral. Pousser l'écran de protection frontale dans le deuxième clip latéral et le bloquer. Exercer une pression suffisante sur la poignée pour que l'écran de protection frontale produise l'effet escompté.

Batterie (charge) (p. 4ⁿ 1)

Le casque est équipé d'une batterie Lithium-Polymère (LiPo) très performante. Avant la première utilisation, chargez complètement la batterie à l'aide du câble Micro-USB fourni d'un port USB disponible dans le commerce (non fourni). Après le chargement, protéger le câble Micro-USB du casque contre la poussière et l'encrassement à l'aide du capuchon de protection. Il est également possible de charger la batterie avec la cellule photovoltaïque et des sources de lumière externes (lumière du plafond, lumière de soudage). Même en cas d'utilisation fréquente, il n'est pas nécessaire de charger souvent la batterie. Il est recommandé de charger complètement le casque tous les 6 mois. Si la batterie est déchargée, 15 minutes de charge suffisent pour une autonomie d'environ 8h.

État de charge : 1) Lumière rouge clignotante: la batterie est presque déchargée (la recharger immédiatement)

2) Lumière orange: le rechargement de la batterie est en cours.

3) Lumière verte: le rechargement de la batterie est terminé.

Si le casque ne s'assombrit pas lors de l'allumage de l'arc électrique, veuillez vérifier l'état de charge (tourner le bouton, si la LED bleue ne clignote plus, c'est que la batterie est complètement déchargée). Si la cassette optélectronique ne fonctionne pas correctement alors que la batterie est chargée, il est conseillé de vous adresser à votre revendeur Optrel. Une batterie défectueuse peut être remplacée par Optrel ou un service technique agréé.

Dépannage

La cassette optélectronique ne s'obscurcit pas

- Régler la sensibilité (p. 6ⁿ I)
- Désactiver le mode meulage (p. 7ⁿ 5)
- Désactiver le retard d'ouverture - pour un pointage rapide, passer sur « Tack » (p. 6ⁿ II)

Degré de protection clair

- En mode manuel, sélectionner un niveau de protection plus élevé (p. 7ⁿ IV)
- En mode automatique, régler le bouton tournant sur +1 ou +2 (p. 7ⁿ III)
- Changer d'écran de protection frontale (p. 8ⁿ 4)

Degré de protection sombre

- En mode manuel, sélectionner un niveau de protection plus faible (p. 7ⁿ IV)
- En mode automatique, régler le bouton tournant sur -1 ou -2 (p. 7ⁿ III)

La cassette optélectronique vacille

- Corriger la position du bouton de réglage de l'ouverture (p. 6ⁿ II)
- Ajuster la molette de réglage de la sensibilité en fonction du procédé de soudage (p. 6ⁿ I)
- Charger la batterie (p. 4ⁿ 1)

La vue est mauvaise

- Nettoyez l'écran de protection frontale ou le filtre → Augmentez la lumière ambiante
- En mode manuel, adapter le niveau de protection au procédé de soudage (p. 7ⁿ IV)
- En mode automatique, adapter la correction du niveau de protection au procédé de soudage (p. 7ⁿ III)

Le masque de soudage glisse

- Ajustez / resserrez la sangle serre-tête (p. 5ⁿ 3a-3c)

Caractéristiques (sous réserve de modifications techniques)

Degré de protection	auto mode: 2 (à l'état clair)	4 < 12 (à l'état sombre)	manuel mode: 2 (à l'état clair)	7-12 (à l'état sombre)
Protection UV/IR	Protection maximale à l'état clair et à l'état sombre			
Temps de passage de clair à sombre	90 us (23 °C / 73 °F) 70 us (55 °C / 131 °F)			
Temps de passage de sombre à clair	0.1 - 2.0s avec "Twilight Function"			
Tension d'alimentation	Photopies			
Poids	Silver 610 g / 21.5 oz. / with PAPR: 780 g / 27.5 oz black 600 g / 21.2 oz. / with PAPR: 770 g / 27.2 oz			
Température de service	-10°C - 55°C / 14°F - 131°F			
Température de stockage	-20°C - 70°C / -4°F - 158°F			
Classification selon EN379	Classe optique = 1			Homogénéité = 1
	Lumière diffusée = 1			Longue durée de vie = 2
Homologations	CE, EAC, ANSI, AS/NZS, complies with CSA, pr ISO 16321 WIG+			
Marquages supplémentaires pour la version avec PAPR (Organisme notifié CE 1024)	EN12941 (TH3 en combinaison avec e3000 ou e3000X, TH2 pour versions avec hardhat et e3000 ou e3000X) EN14594 (Class 3B en combinaison avec suppléaire)			

Certificat de conformité

Voir l'adresse Internet à la dernière page.

Informations légales

Le présent document est conforme aux exigences du Règlement UE 2016/425, alinéa 1.4 de l'Annexe II.

Organisme notifié

Voir les informations détaillées à la dernière page.

DEUTSCH

Einführung

Ein Schweißhelm ist eine Kopfbedeckung, die bei bestimmten Schweißarbeiten dazu dient, Augen, Gesicht und Hals vor Verbrennungen, UV-Licht, Funken, Infrarotlicht und Hitze zu schützen. Der Helm besteht aus mehreren Teilen (siehe Ersatzteilliste). Ein automatischer Schweißfilter kombiniert einen passiven UV- und einen passiven IR-Filter mit einem aktiven Filter, dessen Lichtdurchlässigkeit im sichtbaren Bereich des Spektrums abhängig von der Leuchtkraft des Schweißbogens variiert. Die Lichtdurchlässigkeit des automatischen Schweißfilters hat einen hohen Anfangswert (heller Zustand). Nach dem Einschalten des Schweißbogens und innerhalb einer definierten Ansprechzeit ändert sich die Lichtdurchlässigkeit des Filters auf einen niedrigen Wert (dunkler Zustand). Je nach Modell kann der Helm mit einem Schutzhelm und/oder einem PAPR-System (Powered Air Purifying Respirator) kombiniert werden.

Sicherheitshinweise

Lesen Sie die Bedienungsanleitung bevor Sie den Helm in Gebrauch nehmen. Überprüfen Sie die korrekte Montage der Vorsatzeiche. Können Fehler nicht behoben werden, darf die Blendschutzkassette nicht mehr benutzt werden. Weitere Informationen erhalten Sie von Ihren offiziellen Händler.

Vorsichtsmassnahmen & Schutzbeschränkung / Risiken

Beim Schweißprozess werden Wärme und Strahlung freigesetzt, welche zu Augen- und Hautverletzungen führen können. Dieses Produkt bietet Schutz für Augen und Gesicht. Ihre Augen sind beim Tragen des Helms unabhängig von der Wahl der Schutzstufe immer gegen ultraviolette und infrarote Strahlung geschützt. Zum Schutz des restlichen Körpers ist zusätzlich entsprechende Schutzbekleidung zu tragen. Partikel und Substanzen, die durch den Schweißprozess freigesetzt werden, können unter Umständen bei entsprechend veranlagten Personen allergische Hautreaktionen auslösen. Bei empfindlichen Personen kann der Hautkontakt mit dem Kopfteil zu allergischen Reaktionen führen. Der Schweißerschutzhelm darf nur zum Schweißen und Schmelzen und nicht für andere Anwendungen verwendet werden. Der Hersteller übernimmt keine Haftung, wenn der Schweißhelm nicht bestimmungsgemäß oder nicht gemäß der Gebrauchsanleitung verwendet wird. Das Anbringen von Aufklebern oder ähnlichem am Helm ist nicht gestattet. Der Helm ist für alle gängigen Schweißverfahren geeignet, **ausgenommen Gas- und Laserschweißen**. Bitte beachten Sie die *Schutzstufenempfehlung gemäss EN169 auf dem Umschlag*. Der Helmschutzkeil schützt, je nach Modell kann der Helm mit einem Schutzhelm kombiniert werden. Der Helm kann aufgrund konstruktiver Merkmale das Sichtfeld (keine Sicht zur Seite ohne Drehung des Kopfes) und aufgrund der Lichtdurchlässigkeit des automatischen Verdunkelungsfilters die Farbwahrnehmung beeinträchtigen, infolgedessen werden Signalleuchten oder Warnanzeigen möglicherweise nicht gesehen. Des Weiteren besteht eine Reststoffgefahr aufgrund des größeren Umfangs (Kopf mit Helm). Der Helm reduziert zudem das Hör- und Wärmepemfunden.

Warnung: Für die Gesamtkennzeichnung der Sicherheitsklasse des Helms ist immer die niedrigste von allen verwendeten Komponenten massgebend. Für den Einsatz bei extremen Temperaturen ist auf die entsprechende Kennzeichnung zu achten: FT, BT oder AT. Beim Tragen einer Brille können Stösse direkt vom Helm auf den Kopf übertragen werden.

Farbsicht

Zur Erhöhung des Komforts und der Sicherheit, können sie mit diesem Schweißhelm Farben wahrnehmen.

Schlafmodus

Die Blendschutzkassette verfügt über eine automatische Ausschaltfunktion, welche die Batterie Lebensdauer erhöht. Fällt während ca. 10 Min. weniger als 1 Lux Licht auf die Blendschutzkassette, schaltet sich die Blendschutzkassette automatisch aus. Zum Wiedereinschalten der Kassette müssen die Solarzellen kurz dem Tageslicht ausgesetzt werden. Sollte sich die Blendschutzkassette nicht mehr aktivieren lassen oder beim Zünden des Schweißbogens nicht mehr verdunkeln, muss der Akku geladen werden.

Garantie & Haftung

Die Garantiebestimmungen entnehmen Sie bitte den Angaben der nationalen Vertriebsorganisation des Herstellers. Weitere Informationen hierzu erhalten Sie bei Ihrem autorisierten Fachhändler. Garantie wird nur auf Material- und Fabrikationsfehler gewährt. Im Falle von Schäden aufgrund unsachgemässer Anwendung, unerlaubten Eingriffen oder durch den Hersteller nicht vorgesehene Verwendung entfällt Garantie und Haftung. Ebenfalls entfällt Haftung und Garantie, wenn andere als durch den Hersteller vertriebene Ersatzteile verwendet werden.

Erwartete Lebensdauer

Der Schweißhelm hat kein Verfallsdatum. Das Produkt kann verwendet werden, solange keine sichtbaren oder unsichtbaren Beschädigungen oder Funktionsstörungen auftreten.

Anwendung (Quick Start Guide S. 4-5) Functions S. 6-7)

Die korrekte Einstellung des Kopfbandes ist bei diesem Produkt sehr wichtig, da nur durch eine korrekte Einstellung des Kopfbandes die Vorzüge des grossen Sichtfeldes ermöglicht werden.

- Kopfband Kopfgrosse / Umfang.** Passen Sie das obere Verstellband an Ihre Kopfgrosse an. Ratschennopf hineindrücken und drehen bis das Kopfband satt aber ohne Druck anliegt. Beachten sie, dass das Ihre Augen ungefähr in der Mitte des Sichtfeld liegen. (S. 5 Nr. 3a)
- Augenabstand.** Durch das Lösen der Arretierknöpfe wird der Abstand zwischen dem Helm und Augen eingestellt. Positionieren Sie den Helm so nahe wie möglich vor dem Auge (je näher Sie die Blendschutzkassette bei den Augen haben desto grösser wird ihr Sichtfeld). Stellen sie beide Seiten gleich ein ohne zu verkannten. Anschliessend die Arretierknöpfe wieder anziehen. (S. 5 Nr. 3b)
- Helmeigung (Exzenter Knopf)** Die Helmeigung lässt sich durch den Drehknopf anpassen. Stellen sie die Neigung so ein, dass die Nase den Nasenausschnitt nicht berührt. Testen sie vorsichtig, dass auch beim Nicken die Helmschleife die Nase nicht berührt (Benutzen sie das mitgelieferte Nasenpad um ihre Nase zu schützen). (S. 5 Nr. 3c).
- Betriebsmodus automatisch / manuell.** Mit dem Schiebesehalter lässt sich der Modus der Schutzstufeneinstellung wählen. Im automatischen Modus wird die Schutzstufe mittels Sensorik automatisch an die Intensität des Lichtbogens angepasst (Norm EN 379:2003). Im manuellen Modus lässt sich die Schutzstufe durch Drehen des Knopfes einstellen.
- Schutzstufe.** (S. 7 Nr. III + IV)
Manuel Modus: Im Modus „Manual“ kann durch Drehen des Schutzstufenreglers zwischen den Schutzstufen 8 bis 13 gewählt werden. (Die Schutzstufenkorrektur ist im manuellen Modus deaktiviert). (S. 7 Nr. IV)
Auto Modus: Im Automatikmodus „Auto“ wird die Schutzstufe automatisch angepasst und entspricht der Schutzstufe 4 + 13 gemäss der Norm EN 379, wenn der Drehknopf auf Position „N“ steht. Durch Drehen des Knopfes kann die automatisch eingestellte Schutzstufe je nach persönlichem Empfinden um bis zu zwei Schutzstufen nach oben oder unten korrigiert werden (wobei das absolute Minimum und Maximum Schutzstufe 4 respektive 13 ist nicht unter- oder überschritten werden können, unabhängig von der Korrektureinstellung). (S. 7 Nr. III)
- Öffnungszeitregler / Delay.** Der Öffnungszeitregler (Delay) (S. 6) erlaubt die Wahl der Öffnungsverzögerung von dunkel auf hell. Der Drehknopf erlaubt eine stufenlose Einstellung von dunkel zu hell zwischen 0,1 - 2,0s. (S. 6 Nr. II)
- Dämmerungseffekt / Twilight.** Der fließende Übergang von Dunkel zu Hell des Dämmerungs-Effekt "Twilight" bietet einen noch besseren Schutz der Augen vor Ermüdungen und Irritationen bei nachglühenden Objekten und gibt dem Auge die Zeit, die es braucht sich an die Helligkeit zu gewöhnen. (S. 6 Nr. I)
ACHTUNG: Für schnelles Heftschiessen den Drehknopf nicht in den Twilight Bereich stellen. Am besten eignet sich der Heftbereich "tack" mit minimaler Öffnungsverzögerung.

- Schleifmodus.** Durch Drücken des Grindknopfes wird der Helm in den Schleifmodus versetzt. In diesem Modus ist die Kassette deaktiviert und bleibt für 10 Minuten im Hellzustand. Der aktivierte Schleifmodus ist an der blau blinkenden LED von aussen und im Inneren durch die Reflexion an der Vorsatzeiche des Helms erkennbar. Zum Ausschalten des Schleifmodus erneut den Grindknopf drücken. (S. 7 Nr. V)
- Empfindlichkeit.** Mit dem Empfindlichkeitsknopf wird die Lichtempfindlichkeit entsprechend dem Schweißlichtbogen und dem Umgebungslicht eingestellt. Durch Drehen des Drehknopfes kann diese individuell angepasst werden. Im Bereich "Super High" wird eine sehr hohe Lichtempfindlichkeit erreicht um auch bei schwachen Lichtbogen ein Abblenden zu garantieren. (S. 6 Nr. I)
- Sensoren.** Dieser Schweißhelm verfügt über 5 Sensoren. 4 Sensoren dienen der Detektion des Schweißlichtes und 1 Sensor ist für die Detektion der Lichtintensität (Automatikmodus) und der neuartigen Stay-Dark Funktion verantwortlich.

Reinigung und Desinfektion

Die Blendschutzkassette und die Vorsatzeiche müssen regelmässig mit einem weichen Tuch gereinigt werden. Es dürfen keine starken Reinigungsmittel, Lösungsmittel, Alkohol oder Reinigungsmittel mit Schleifmittelanteil verwendet werden. Zerkratze oder beschädigte Sichtscheiben sollen ersetzt werden.

Lagerung

Der Schweißhelm ist bei Raumtemperatur und tiefer Luftfeuchtigkeit zu lagern. Der Helm ist dunkel zu lagern.

Vorsatzeiche auswechseln (S. 4 Nr. 4)

- Beim Wechseln der Vorsatzeiche ist Vorsicht geboten. Helm nicht verformen, da ansonsten der Schweißfilter beschädigt werden kann.
- Die Vorsatzeiche kann durch nach hinten ziehen der Lasche auf der Seite aus der Verankerung gelöst und abgezogen werden.
- Neue Vorsatzeiche in einem Seitenteil einhängen. Vorsatzeiche zum zweiten Seitenteil herumspringen und einrasten. Dieser Handgriff braucht etwas Druck, damit die Dichtung auf der Vorsatzeiche die gewünschte Wirkung zeigt.

Akku Ladevorgang (S. 4 Nr. 1)

Der Helm verfügt über einen hochleistungs Lithium-Polymer (LiPo) Akku. Laden sie den Akku vor dem ersten Gebrauch mit dem mitgelieferten Micro-USB Kabel an über einen handelsüblichen USB Ladeadapter (nicht im Lieferumfang enthalten) vollständig auf. Nach dem Laden muss die Micro-USB Buchse am Helm mit der Schutzkappe vor Staub und Schutz geschützt werden.

Ladestatus: 1) rotes Blinken: Akku ist fast leer (umgehend Aufladen)

- 2) oranges Leuchten: Akku wird geladen
- 3) grünes Leuchten: Akku ist vollständig geladen

Sollte sich der Helm beim Zünden des Schweißbogens nicht mehr verdunkeln, bitte Ladestatus überprüfen (Schleifknopf drücken, wenn die LED nicht mehr blau blinkt ist der Akku komplett entleert). Falls die Blendschutzkassette trotz dem Laden des Akkus nicht korrekt funktioniert, wenden sie sich an ihren offiziellen Händler. Ein defekter Akku darf nur durch den Hersteller oder einem durch den Hersteller zertifizierten Service ausgetauscht werden.

Problemösung

Blendschutzkassette dunkelt nicht ab

- Empfindlichkeit (Sensitivität) anpassen (S. 6 Nr. I) → Schleifmodus deaktivieren (S. 7 Nr. 5)
- Sensoren oder Vorsatzeiche reinigen → Akku laden (S. 4 Nr. 1)
- Öffnungsverzögerung ausschalten - beim schnellen Heften auf "Tack" umschalten (S. 6 Nr. II)

Schutzstufe zu hell

- Im manuellen Modus eine höhere Schutzstufe wählen (S. 7 Nr. IV)
- Im automatischen Modus Drehknopf auf +1 oder +2 stellen (S. 7 Nr. III)
- Vorsatzeiche wechseln (S. 8 Nr. 4)

Schutzstufe zu dunkel

- Im manuellen Modus eine tiefere Schutzstufe wählen (S. 7 Nr. IV)
- Im automatischen Modus Drehknopf auf -1 oder -2 stellen (S. 7 Nr. III)

Blendschutzkassette flackert

- Position des Öffnungszeitregler (Delay) an Schweißverfahren anpassen (S. 6 Nr. II)
- Empfindlichkeitsregler an Schweißverfahren anpassen (S. 6 Nr. I)
- Akku laden (S. 4 Nr. 1)

Schlechte Sicht

- Vorsatzeiche oder Blendschutzkassette reinigen
- Im manuellen Modus die Schutzstufe dem Schweißverfahren anpassen (S. 7 Nr. IV)
- Im automatischen Modus Schutzstufenkorrektur auf das Schweißverfahren anpassen S. 7 Nr. III)
- Umgebungslicht erhöhen

Schweißhelm rutsch

→ Kopfband erneut anpassen / anziehen (S. 5 Nr. 3a- 3c)

Spezifikationen (Technische Änderungen vorbehalten)

Schutzstufe	Auto Mode: 2 (Hellzustand) 4 < 12 (Dunkelzustand)	Manual Mode: 2 (Hellzustand) 7 - 12 (Dunkelzustand)
UV/IR Schutz	Maximaler Schutz im Hell- und Dunkelzustand	
Schaltzeit von Hell auf Dunkel	90s (23°C / 73°F)	70s (55°C / 131°F)
Schaltzeit von Dunkel nach Hell	fast - 0,1 - 2,0s mit "Dämmerungs- Effekt"	
Spannungsversorgung	Solarzellen, Lithium Polymer Akku	
Gewicht	Silver 610 g / 21.5 oz / with PAPER: 780 g / 27.5 oz black 600 g / 21.2 oz / with PAPER: 770 g / 27.2 oz	
Betriebstemperatur	-10°C - 55°C / 14°F - 131°F	
Lagertemperatur	-20°C bis +70°C / -4°F bis +158°F	
Klassifizierung nach EN379	Optische Klasse = 1	Homogenität = 1
	Streulicht = 1	Blickwinkelabhängigkeit = 2
Zulassungen	CE, EAC, ANSI, AS/NZS, complies with CSA, pr ISO 16321 "WIG"	
Zusätzliche Kennzeichnungen für die PAPP Version (benannte Stelle CE 1024)	EN12941 (TH3 in Kombination mit e3000 oder e3000X, TH2 für Versionen mit Industriehelm und e3000 oder e3000X) EN14594 (Class 3B in Kombination mit supplied)	

Konformitätserklärung

Siehe Internet-Adresse auf der letzten Seite.

Rechtliche Informationen

Dieses Dokument entspricht den Anforderungen der EU-Verordnung 2016/425 Punkt 1.4 von Anhang II.

Benannte Stelle

Detaillierte Informationen siehe letzte Seite.

Inledning

En svetshjälm är en huvudbonad som vid vissa svetsarbeten tjänar till att skydda ögon, ansikte och hals mot brändskador, UV-ljus, gnistor, infarad ljus och värme. Hjälmerna består av flera delar (se reservdelslista). Ett automatiskt svetstillverkarer ett passivt UV- och ett passivt IR-filer som ett aktivt filter, vars ljustransmission varierar inom spektrumets synliga område beroende på svetsbågens lyskraft. Det automatiska svetstillverksljustransmission har ett högt startvärde (ljus tillstånd). När svettsbågen har tillkopplats och en omdefinierad starttid ändras filtrets ljustransmission till ett lågt värde (mörkt tillstånd). Beroende på modell kan hjälmen kombineras med en skyddshjälm och/eller ett PAPP-system (Powered Air Purifying Respirator).

Säkerhetsanvisningar

Läs bruksanvisningen innan du börjar använda hjälmen. Kontrollera att försättsglaset är korrekt monterat. Om fel inte kan åtgärdas ska bländskyddskassetten inte längre användas. Kontakta er Opretl-återförsäljare för mer information i detta avseende

Försiktighetsåtgärder & skyddsbegränsning / risker

Vid svettsning frigörs värme och strålning som kan orsaka skador på ögon och hud. Denna produkt ger skydd för ögon och ansikte. Dina ögon skyddas alltid mot ultraviolett och infraröd strålning när du bär hjälmen, oavsett vilken skyddsnivå som du har valt. För att skydda övriga delar av kroppen måste du använda motsvarande skyddsåreder. Partiklar och åmnen som frigörs vid svettsning kan vissa fall orsaka allergiska hudreaktioner. Vissa material som kommer i kontakt med huden kan ge allergiska reaktioner hos känsliga personer. Svettskyddshjälmerna får endast användas för svettsning och slipning. Om svetshjälmerna används för andra ändamål, eller om bruksanvisningen inte beaktas, tar Optrel inte ansvar. Fästning av lim eller liknande hjälmen är inte tillåtet. Hjälmerna är lämpliga för alla gängse svetsmetoder **utom gas- och lasersvettsning**. *Observera rekommendationerna om skyddsnivå enligt EN169 på omslaget.*

Tillverkaren övertar inget ansvar om svetshjälmerna inte används ändamålsenligt eller enligt bruksanvisningen. Hjälmerna ersätter ingen skyddshjälm. Beroende på modell kan hjälmen kombineras med en skyddshjälm. Hjälmerna kan p.g.a konstruktiva egenskaper verka negativt på synfältet (ingen sikt åt sidan utan att vrida på huvudet) och p.g.a. det automatiska mörkläggningsfiltrets ljustransmission på färgseendet. Det gör att man eventuellt inte kan se signalpolar eller varningsindikeringar. Dessutom föreligger störförskjutning p.g.a. större omkrets (huvud plus hjälm). Hjälmerna minskar också övrigt hörsel- och värmeförmånen. Varning: För över gripande märkning av hjälmens säkerhetsklass är den lägsta av alla använda komponenter alltid avgränsande. För användning vid extrema temperaturer, var uppmärksam på lämplig märkning: FT, BT eller AT. När du bär glasögon kan chock överföras direkt från hjälmen till huvudet.

Färgsyn

För ökad komfort och säkerhet, kan ni uppfatta färger med denna svetshjälm

Viloläge

Svetshjälmerna har en automatisk avstängningsfunktion, som ökar batteriets livslängd. Hjälmerna stängs automatiskt av om mindre än 1 lux ljus träffar sensorn under ca 10 minuter. För att den ska kopplas på igen måste hjälmen utsättas för dagsljus under en kort stund. Om inte hjälmen skulle kunna aktiveras igen eller om den inte längre märknar när svetsbågen tänds, måste ni ladda batteriet på nytt.

Garanti och ansvar

Garantibeslämmelserna framgår från uppgifterna från tillverkarens nationella försäljningsorganisation. Ytterligare information erhålles hos din auktoriserade fachhandel. Vid skador p.g.a. felaktig användning, otiltållna ingrepp eller av tillverkaren icke avsedd användning upphör garantin och ansvar att gälla.

Förväntad livslängd

Svetshjälmerna har inget bäst före-datum. Produkten kan användas så länge det inte finns några synliga eller icke synliga skador och så länge inga funktionsfel förekommer.

Användningsområde (Quick Start Guide s. 4-5) Functions s. 6-7)

Korrekt inställning av huvudbandet är mycket viktigt på denna produkt, eftersom endast korrekt inställning av huvudbandet möjliggör fördelarna med det stora synfältet.

- Huvudband.** Justera det övre inställbara bandet efter huvudstorlek. Tryck in spårregelein och vrid till huvudbandet stitar utan tryck. (s. 5 nr. 3a)
- Ögonavstånd** och hjälmlutning När stoppknapparna lossats kan avståndet mellan kassetten och ögon ställas in. Placera hjälmen så nära som möjligt framför ögat (ju närmare ögonen ni har bländskyddskassetten, desto större blir ert synfält). Ställ in båda sidorna så att de blir lika och utan förskjutning. Dra sedan åt stoppknapparna igen. (s. 5 nr. 3b)
- Hjälmlutning (excenterknopp).** Hjälmlutningen kan justeras med vridknoppen. Ställ in lutningen på så sätt att näsan inte vrids urklippet för näsan. Prova försiktigt att näsan inte ens vid tipning vrids hjälmläget (Använd den bifogade näsduvan för att skydda ert näsa). (s. 5 nr. 3c)
- Automatiskt manuellt driftläge.** Det går att välja läge för skyddsnivåinställning med skjutreglaget. I automatiskt läge anpassas skyddsnivån med hjälp av sensorer automatiskt till ljusbågens intensitet (enligt EN 379:2003). I manuellt läge ställs skyddsnivån genom vridning av knappen. (s. 7 nr. III + IV)
- Skyddsnivå. Manuellt läge:** I läget "Manuellt" kan man välja mellan skyddsnivåerna 8 till 13 genom att vrida på skyddsnivåreglaget. (Korrigerig av skyddsnivån är inaktiverad i det manuella läget) (s. 7 nr. IV)
- Automatiskt läge:** I automatiskt läge "Auto" justeras skyddsnivån automatiskt och motsvarar skyddsnivåerna 4 > 13 enligt standarden EN 379, när vridknoppen står i läget "N". (varvid den absoluta minimala och maximala skyddsnivån 4 respektive 13 inte kan under- eller överskridas, oavsett korrigeringsinställningen) (s. 7 nr. III)
- Öppningsväxling.** Med öppningsväxlingen (Delay) (s. 6) kan du välja öppningsfördröjning från mörkt till ljus. Vridknoppen tillåter steglös inställning från mörkt till ljus mellan 0,1 - 2,0 s med påkopplingsbar skymningsseffekt. (s. 6 nr. II)
- Skymningseffekt/Twilight.** Skymningseffektens "Twilight" flytande övergång från mörkt till ljus ger ett ännu bättre skydd av ögonen mot trötthet och irritation vid efterglödande föremål och ger ögat den tid som det behöver för att vänja sig vid ljusstyrkan. (s. 6 nr. II)
OBSERVERA: Ställ inte vridknoppen i Twilight-intervallet för snabb fastsvetsning. Fastsvetsningsintervallet "klibb" är bäst med minimal öppningsfördröjning.
- Viloläge.** När du trycker på skyddsnivåknappen sätts bländskyddskassetten i viloläge. I detta läge är kassetten inaktiverad och förblir det ljusa tillståndet under 10 minuter. Det aktiverade sliplaget syns utifrån på den blå blinkande lysdioden och infrån på reflektionen i hjälmens skyddsglas. Tryck på skyddsnivåknappen för att växa från viloläge. (s. 7 nr. V)
- Känslighet.** Med känslighetsknappen justeras ljuskänsligheten enligt svetsbågen och omgivande ljus.

Genom att vrida på ratten kan detta anpassas. Inom "Super High"-området kan maximal ljuskänslighet uppnås. (s. 6 nr. I)

- Sensorreglage.** Denna svetshjälm har 5 sensorer. 4 sensorer används för att detektera svetsljuset och 1 sensor ansvarar för detektering av ljusintensiteten (automatikläge) och den nya funktionen Stay-Dark

Renigöring och desinfektion

Bländskyddskassetten och försättsglaset måste rengöras regelbundet med en mjuk torkduk. Starka rengöringsmedel, lösningsmedel, alkohol eller rengöringsmedel med slipfunktion får inte användas. Repadere eller skadade linser måste bytas ut.

Förvaring

Svetshjälmerna förvaras i rumstemperatur och med låg luftfuktighetsgrad. Förvara hjälmen ljus för att förlänga batteriets livslängd.

Byta försättsglas (s. 4 nr. 4)

- Byt av monteringsskiva krävs försiktighet. Deformera inte hjälmen, anpassa kan svetsfiltret skadas. I skyddsglaset lossas ur fästet och dras av genom att dra bakåt i klaffen på sidan.
- Sätt fäst nytt skyddsglas i en sidoklämma. Spänn om skyddsglas till den andra sidoklämman och haka fast. Detta handgrepp kräver ett visst tryck för att låtningen på skyddsglas ska ge den önskade effekten.

Batteri/laddning (s. 4 nr. 1)

Hjälmen har ett högrepresterande litium-polymerbatteri (LiPo). Ladda helt upp batteriet före första användning med den bifogade mikro-USB-kabeln via en vanlig USB-stickskontakt (medföljer inte). Efter laddningen måste mikro-USB-uttaget på hjälmen skyddas med skyddslocket mot damm och smuts. Batteriet laddas också upp via solcellen från externa ljuskällor (tabkelysning, svettsljus). Om den används ofta, måste batteriet mycket sällan laddas.

Det rekommenderas att helt ladda hjälmen var 6:e månad.

Om batteriet är helt tomt, räcker ca 15 minuters laddning till en drifttid på ca 8 tim.

Laddningsstatus:

- rött blinkande: Batteriet är nästan tomt (ladda omedelbart)
- orange ljus: Batteriet laddas
- grönt ljus: Batteriet är helt laddat

Om hjälmen inte längre skulle märka när svetsbågen tänds, var god kontrollera laddningsstatusen (tryck på slipluppen, när lysdioden inte längre blinkar blått är batteriet helt tomt). Om bländskyddskassetten inte fungerar korrekt trots att batteriet har laddats, kontakta din officiella återförsäljare. Ett defekt batteri kan bytas ut av tillverkaren eller ett certifierat servicecenter.

Problemöslning

Bländskyddskassetten blir inte mörk

- Justera känsligheten (s. 6 nr. I)
- Rengör sensorer eller försättsglas
- Avskrivta viloläge (s. 7 nr. V)
- Koppla från öppningsfördröjning - Koppla om till "Klibb" (s. 6 nr. II) vid snabb fastsvetsning
- Ladda batteriet (s. 4 nr. 1)

Skyddsnivå alltför ljus

- Välj en högre skyddsnivå i manuellt läge (s. 7 nr. IV)
- Sätt vridknapp på + i automatiskt läge (s. 7 nr. III)
- Byt försättsglas (s. 8 nr. 4)

Skyddsnivå alltför mörk

- Välj en lägre skyddsnivå i manuellt läge (s. 7 nr. IV)
- Sätt vridknapp på - i automatiskt läge (s. 7 nr. III)

Bländskyddskassetten flimrar

- Justera positionen för förseningsläget för svetsproceduren (s. 6 nr. II).
- Anpassa känslighetskontrollen till svetsförloppet (s. 6 nr. I)
- Ladda batteriet (s. 4 nr. 1)

Dålig sikt

- Rengör försättsglas eller filter
- Anpassa skyddsnivån för svetsförloppet i manuellt läge (s. 7 nr. IV)
- Anpassa skyddsnivåkorrigeringen till svetsförloppet i automatiskt läge (s. 7 nr. III)
- Öka ljuset i omgivningen

Svetshjälmen glider

- Justera/dra åt huvudbandet igen (s. 5 nr. 3a-3c)

Specifikationer (med reservation för tekniska ändringar)

Skyddsnivå	auto mode: 2 (ljus) manual mode: 2 (ljus)	4 < 12 (mörkt) 7 - 12 (mörkt)
UV/IR-skydd	Maximalt skydd i ljus och mörkt tillstånd	
Växlings tid från ljus till mörkt	90 µs (23 °C/73 °F) 70 µs (55 °C/131 °F)	
Växlings tid från mörkt till ljus	0,1 - 2,0 s med "Twilight Function"	
Spänningsförsörjning	Solceller	
Vikt	Silver 610 g / 21.5 oz / with PAPP: 780 g / 27.5 oz black 600 g / 21.2 oz / with PAPP: 770 g / 27.2 oz	
Drifttemperatur	-10 °C - 55 °C / 14 °F - 131 °F	
Förvaringstemperatur	-20 °C - 70 °C / 4 °F - 158 °F	
Klassificering enligt EN379	Optisk klass = 1 Homogenitet = 1 Läckljus = 1 Symmetri/beroende = 2	
Godkännanden	CE, EAC, ANSI, ANSI/ZNZ, complies with CSA, pr ISO 16321 "WIG+	
Ytterligare märkingar för PAPP-reservisen (anmält organ CE1024)	EN12941 (TH3 i kombination med e3000/e3000X, TH2 för versioner med hårdisk och e3000/e3000X) EN14594 (Class 3B i kombination med suppleddair)	

Försäkringen överensstämelse

Se internetadressen på sista sidan.

Juridisk information

Detta dokument motsvarar kraven i EU-förordning 2016/425 punkt 1.4 i bilaga II.

Anmält organ

För detaljerad information se sista sidan.

ITALIANO

Introduzione

Un casco di saldatura è un copricapo che, durante determinati lavori di saldatura, serve a proteggere occhi, viso e collo da ustioni, raggi UV, scintille, infrarossi e calore. Il casco si compone di diverse parti (vedi elenco dei ricambi). Un filtro automatico per saldatura combina un filtro passivo UV e un filtro passivo IR con un filtro attivo, la cui traslucidità varia nella gamma visibile dello spettro a seconda dell'intensità luminosa dell'arco di saldatura. La traslucidità del filtro automatico di saldatura ha un valore iniziale elevato (stato chiaro). Dopo l'accensione dell'arco di saldatura ed entro un tempo di risposta predefinito, la traslucidità del filtro si modifica su un valore basso (stato scuro). A seconda del modello, il casco può essere abbinato a un casco protettivo e/o a un sistema PAPR (Powered Air Purifying Respirator).

Avvertenze di sicurezza

Leggere accuratamente le istruzioni per l'uso prima di utilizzare il casco. Verificare il corretto montaggio del vetro di protezione frontale. Qualora risulti impossibile eliminare eventuali anomalie, la cassetta antiabbiagliamento non può essere utilizzata. Per ulteriori informazioni a riguardo, rivolgersi al rivenditore autorizzato.

Misure precauzionali e limitazione della responsabilità / Rischi

Durante la saldatura si sviluppano calore e radiazioni che possono causare lesioni agli occhi e alla pelle. Questo prodotto protegge gli occhi e il volto. Indossando il casco, gli occhi sono sempre protetti dalle radiazioni ultraviolette e infrarosse, indipendentemente dal livello di protezione prescelto. Per la protezione delle restanti parti del corpo è necessario indossare opportuni indumenti protettivi. In caso di utenti particolarmente predisposti, le particelle e le sostanze che si sviluppano nel corso della saldatura possono provocare reazioni allergiche. I materiali che vengono a contatto con la pelle possono causare reazioni allergiche in persone molto sensibili. La maschera per saldatore deve essere utilizzata solamente per la saldatura e la molatura e non per altre applicazioni. La Optrel non si assume alcuna responsabilità nel caso in cui il casco venga usato per scopi diversi da quelli previsti qualora non fossero rispettate le istruzioni per l'uso. Non è consentito applicare colla o simili al casco. Il casco è indicato per tutti i procedimenti di saldatura consueti, ad eccezione della saldatura a gas e laser. Si prega di rispettare le indicazioni sul livello di protezione riportate sulla confezione e conformi alla norma EN169.

Il fabbricante non si assume responsabilità in caso di utilizzo del casco di saldatura in maniera non corretta o non conforme alle istruzioni. Il casco non sostituisce un casco protettivo. A seconda del modello, il casco può essere abbinato a un casco protettivo. Date le sue caratteristiche costruttive, il casco può impattare sul campo visivo (nessuna visibilità sui lati senza rotazione della testa) e a causa della traslucidità del filtro occupante automatico può iniziare la percezione del colore. Di conseguenza, è possibile che non siano visibili le luci di segnalazione o le indicazioni di avviso. Inoltre, sussiste un pericolo di urto a causa della superficie maggiore (testa con casco). Il casco riduce altresì la percezione uditiva e del colore. Avvertenza: per la marcatura generale della classe di sicurezza del casco, il più basso di tutti i componenti utilizzati è sempre decisivo. Per l'uso a temperature estreme, prestare attenzione all'etichetta appropriata: FT, BT o AT. Quando si indossano gli occhiali, gli shock possono essere trasferiti direttamente dal casco alla testa.

Visione a colori

Per maggiore comfort e sicurezza, con questo casco per saldatura è possibile percepire i colori.

Modalità sleep

Il casco per saldatura è dotato di una funzione di spegnimento automatico, che prolunga la durata della batteria. Se per ca. 10 min. il sensore rileva meno di 1 Lux di luce, il casco si spegne automaticamente. Per riaccendere il casco, esporlo brevemente alla luce del sole. Qualora il casco non si riattivasse oppure non si accendesse più all'accensione dell'arco di saldatura, allora bisognerà sostituire le batterie.

Garanzia & Responsabilità

Le norme di garanzia sono indicate nelle direttive dell'organizzazione di distribuzione nazionale del fabbricante. Per ulteriori informazioni, rivolgersi al rivenditore autorizzato. In caso di danni per utilizzo inadeguato, interventi non ammessi o in caso di utilizzo non previsto dal fabbricante, decadono garanzia e responsabilità.

Aspettativa di vita

La maschera di saldatura non ha data di scadenza. Il prodotto può essere usato finché non ci siano danni visibili o irrilevanti o finché non si presentino problemi di funzionamento.

Use (Quick Start Guide p. 4-5 / Functions p. 6-7)

Per questo prodotto, la corretta regolazione della fascia è molto importante, in quanto solo in questo modo è possibile approfittare dei vantaggi che offre il grande campo visivo.

- Fascia per la testa.** Regolare la fascia superiore sulla dimensione del proprio capo. Premere la manopola con arresto a nottolino e ruotarla fino a quando la fascia si appoggia al capo in modo saldo ma senza esercitare pressione. (p. 5 n. 3a)
- Distanza dagli occhi.** La distanza tra la cassetta e gli occhi viene regolata allentando le manopole di bloccaggio. Posizionare il casco il più vicino possibile davanti all'occhio (quanto più vicino all'occhio si trova la cartuccia schermo, maggiore sarà il campo visivo). Regolare in modo uniforme i due lati e mantenerli paralleli. Dopo la regolazione, serrare di nuovo le manopole di bloccaggio. (p. 5 n. 3b)
- Inclinazione del casco (pulsante eccentrico).** È possibile regolare l'inclinazione del casco mediante la manopola. Regolare l'inclinazione in modo che il naso non tocchi l'apposito taglie. Verificate attentamente che, anche in caso di oscillazione, la calotta non tocchi il naso (per proteggersi i naso utilizzati in selletto in dotazione). (pag. 5 n. 3c)
- Modalità di funzionamento automatico / manuale.** Mediante l'interruttore a scorrimento è possibile selezionare la modalità con cui impostare il livello di protezione. Nella modalità automatica il livello di protezione viene regolato automaticamente rispetto all'intensità dell'arco voltaico tramite dei sensori (norma EN 379:2003). Nella modalità manuale è possibile impostare il livello di protezione girando la manopola. (pag. 7 n. III + IV)
- Livello di protezione. Modalità manuale:** ruotando il regolatore del livello di protezione, in modalità "Manuale" è possibile selezionare tra i livelli di protezione 8 e 13. (La correzione del livello di protezione è disattivata in modalità Manuale). (pag. 7 n. IV)
- Modalità automatica:** in modalità "Automatica" il livello di protezione è regolato automaticamente e corrisponde al livello 4-13 ai sensi della norma EN 379, se la manopola è in posizione "N" (addove i livelli di protezione assoluti Minimo e Massimo rispettivamente 4 e 13 non possono essere superati in eccesso o in difetto, a prescindere dall'impostazione della correzione). (p. 7 n. III)
- Interruttore per l'apertura.** L'interruttore per l'apertura (Delay) (p. 6) consente di selezionare il tempo di ritardo di apertura da scuro a chiaro. La manopola consente la regolazione continua da scuro a chiaro compresa tra 0,1 e 2,0 s con la possibilità di attivare l'effetto crepuscolo. (p. 6 n. II)
- Effetto crepuscolo/Twilight.** Il passaggio fluido da scuro a chiaro dovuto all'effetto crepuscolo "Twilight" offre una protezione ancora migliore degli occhi da affaticamento e irritazioni in presenza di oggetti con incandescenza residua e concede all'occhio il tempo necessario per abituarsi alla luminosità. (p. 6 n. II)
- ATTENZIONE:** Per una rapida saldatura a punti, non posizionare la manopola in corrispondenza del campo Twilight. È più adatto il campo di saldatura "task" con ritardo di apertura minimo.
- Modalità molatura.** Premendo la manopola di selezione livello protezione la cassetta antiabbiagliamento

viene messa in modalità di molatura. In questa modalità, la cartuccia è disattivata e rimane per 10 minuti in stato di luminosità. L'attivazione della modalità standby è riconoscibile dal LED blu lampeggiante all'esterno e all'interno attraverso il riflesso sulla lente frontale del casco. Per disinnescare la modalità di molatura premere nuovamente la manopola di selezione livello protezione. (p. 7 n. V)

- Sensibilità.** Con il pulsante di sensibilità, la sensibilità alla luce viene regolata in base all'arco di saldatura e alla luce ambientale. Ruotando la manopola si può personalizzare la sensibilità. Nell'area "Super High" si raggiunge una sensibilità massima alla luce. (p. 6 n. I)
- Sensori.** Il casco per saldatura è dotato di 5 sensori. 4 sensori servono a rilevare la luce dell'arco, mentre 1 sensore è responsabile per il rilevamento dell'intensità luminosa (modalità automatica) e per l'innalzazione funzione Stay-Dark.

Pulizia e disinfezione

Si raccomanda di pulire regolarmente con un panno morbido la cassetta antiabbiagliamento e il vetro di protezione frontale. Non utilizzare soluzioni detergenti aggressive, solventi, alcol o detergenti contenenti agenti abrasivi. Sostituire i vetri graffiati o danneggiati.

Conservazione

Il casco di saldatura deve essere conservato a temperatura ambiente e in condizioni di bassa umidità dell'aria. Per prolungare la durata della batteria, conservare il casco in un luogo luminoso.

Sostituzione della lente frontale (p. 4 n. 4)

Quando si modifica il disco di collegamento, è necessaria cautela. Non deformare il casco, altrimenti il filtro di saldatura può essere danneggiato.

- Trando indietro la linguetta laterale, è possibile sganciare la lente frontale dall'ancoraggio e sfilarla.
- Inserire la nuova lente frontale in una clip. Serrare la seconda lente frontale e bloccarla in posizione. Questa manovra richiede un po' di pressione, in modo che la linguetta sulla lente frontale abbia l'effetto desiderato.

Batteria/Caricamento (pag. 4 n. 1)

Il casco è dotato di una batteria al polimero di litio (LiPo) ad alte prestazioni. Prima di utilizzare il casco per la prima volta, caricare completamente la batteria con il cavo Micro-USB in dotazione, servendovi di un connettore USB in commercio (non compreso nella fornitura). Dopo il caricamento, l'attacco Micro-USB sul casco deve essere protetto da polvere e sporco con il coperchio di protezione. Attraverso la cella solare, è inoltre possibile caricare la batteria da fonti luminose esterne (lampada a soffitto, luce dell'arco). In caso di uso frequente, la batteria deve essere caricata raramente.

Si consiglia di caricare completamente il casco ogni 6 mesi. Se la batteria è scarica, sono sufficienti 15 minuti di caricamento per un tempo di funzionamento di ca. 8 ore.

Stato di carica: 1) luce rossa lampeggiante: la batteria è quasi scarica (caricare immediatamente)

2) luce arancione: la batteria è in carica

3) luce verde: la batteria è completamente carica

Se all'accensione dell'arco di saldatura il casco non si accende più, controllare lo stato di carica (premere il pulsante di rettificazione, se il LED blu non lampeggia più, la batteria è completamente scarica). Se malgrado la ricarica della batteria la cassetta non funziona correttamente, rivolgersi al rivenditore autorizzato.

Una batteria difettosa può essere sostituita dal fabbricante o da un centro di assistenza certificato.

Eliminazione delle anomalie

La cassetta antiabbiagliamento non si scurisce

→ Regolare la sensibilità (p. 6 n. I)

→ Pulire i sensori o la lente frontale

→ Disattivare la modalità di molatura (p. 7 n. 5)

→ Caricare la batteria (p. 4 n. 1)

→ Spegnere il ritardo di apertura - in caso di saldatura a punti rapida commutare su "Task" (p. 6 n. II)

Livello di protezione troppo chiaro

→ In modalità Manuale, selezionare un livello di protezione più alto (p. 7 n. IV)

→ Nella modalità automatica regolare la manopola a +1 o +2 (p. 7 n. III)

→ Sostituire il vetro di protezione frontale (p. 8 n. 4)

Livello di protezione troppo scuro

→ In modalità Manuale, selezionare un livello di protezione più basso (p. 7 n. IV)

→ Nella modalità automatica regolare la manopola a -1 o -2 (p. 7 n. III)

La cassetta antiabbiagliamento non è stabile

→ Regolare la posizione del ritardo di apertura in base ai processi di saldatura (p. 6 n. II)

→ Adattare il trimmer per regolare la sensibilità al processo di saldatura (p. 6 n. I)

→ Caricare la batteria (pag. 4 n. 1)

Scarsa visibilità

→ Pulire la lente frontale o il filtro → Aumentare la luminosità ambientale

→ In modalità Manuale, adattare il livello di protezione al processo di saldatura (p. 7 n. IV)

→ In modalità Manuale, adattare la correzione del livello di protezione al processo di saldatura (p. 7 n. III)

Il casco da saldatura scivola

→ Regolare / stringere nuovamente la fascia sul capo (p. 5 n. 3a-3c)

Specifiche tecniche (Con riserva di modifiche tecniche)

Livello di protezione	auto mode: 2 (modalità chiaro) 4-12 (modalità scuro) manual mode: 2 (modalità chiaro) 7-12 (modalità scuro)
Protezione raggi UVR	Protezione massima in modalità chiaro e in modalità scuro
Tempo di commutazione da chiaro a scuro	90us (23°C / 73°F) 70us (58°C / 131°F)
Tempo di commutazione da scuro a chiaro	0,01-2,0s con "TwilightFunction"
Alimentazione	Cellule solari 2 pz.
Peso	Silver 610 g / 21,5 oz with PAPER, 780 g / 27,5 oz black 600 g / 21,2 oz with PAPER, 770 g / 27,2 oz
Temperatura di utilizzo	-10°C - 55°C / 14°F - 131°F
Temperatura di conservazione	-20°C - 70°C / -4°F - 158°F
Classificazione secondo EN379	Classe ottica = 1 Luce diffusa = 1 Omogeneità = 1 Dipendenza angolo visivo = 2
Omologazioni	CE, EAC, ANS, AS/NZS, complies with CSA, prISO 16321 "WIG-"
Marcature aggiuntive per versione PAPR (organismo notificato CE1024)	EN12941 (TH3 in combinazione con e3000e/3000X, TH2 per versioni con headset e e3000e/3000X) EN14954 (Class 3B in combinazione con supplier)

Dichiarazione di conformità

Vedi indirizzo Internet sull'ultima pagina.

Note legali

Il presente documento corrisponde ai requisiti del regolamento UE 2016/425 punto 1.4 dell'allegato II.

Organismo notificato

Per informazioni dettagliate, vedi ultima pagina.

Introducción

Una pantalla de soldadura es un recubrimiento para la cabeza que, en algunas tareas de soldadura, sirve para proteger los ojos, el rostro y el cuello de las quemaduras, la radiación ultravioleta, las chispas, la luz infrarroja y el calor. La pantalla se compone de varias piezas (consulte la lista de piezas de recambio). El filtro de soldadura automático combina un filtro UV pasivo y un filtro IR pasivo con un filtro activo cuya traslucidez en la zona visible del espectro varía en función de la luminosidad del arco de soldadura. La traslucidez del filtro de soldadura automático posee un valor inicial elevado (modo claro). Tras encender el arco de soldadura y dentro de los límites de un tiempo de respuesta definido, la traslucidez del filtro cambia a un valor inferior (más oscuro). En función del modelo, la pantalla de soldadura se puede combinar con un casco de protección o un sistema PAPR (equipo de aire purificado motorizado).

Advertencias de seguridad

Leer atentamente las instrucciones antes de utilizar el casco. Controlar que el cristal de protección frontal esté montado correctamente. Si resultara imposible eliminar las eventuales anomalías, no se podrá volver a utilizar la casete para filtro. Para más información, póngase en contacto con su distribuidor oficial.

Precauciones y limitaciones de la protección/riesgos

Las radiaciones y el calor producidos durante la soldadura pueden provocar lesiones en los ojos y en la piel. Este producto protege los ojos y el rostro. Utilizando el casco, los ojos están siempre protegidos contra las radiaciones ultravioletas e infrarrojas, independientemente del nivel de protección seleccionado. Para proteger otras partes del cuerpo se deben utilizar prendas de protección apropiadas. En el caso de usuarios con una especial predisposición, las partículas y las sustancias que se generan durante la soldadura pueden provocar reacciones alérgicas. Aquellos personas susceptibles de sufrir reacciones alérgicas por contacto con ciertos materiales deben examinar los materiales de los componentes este riesgo. La máscara de soldador debe ser utilizada sólo para soldar y molar y no para otras aplicaciones. La empresa Optrol no asume ningún tipo de responsabilidad en caso de que el casco fuera utilizado para objetivos distintos de los previstos o no se respetaran las instrucciones para su uso.

No está permitido aplicar pegamento o similar al casco. El casco está indicado para todos los procedimientos normales de soldadura, **excepto para soldadura a gas y láser**. Se suera respetar los niveles de protección indicados en el embalaje y conformes a la norma EN169.

Si se hace un uso no reglamentario o no conforme a las instrucciones de uso, el fabricante no asumirá responsabilidad alguna. La pantalla no sustituye al casco de protección. En función del modelo, existe la posibilidad de combinar la pantalla con un casco de protección. Debido a características del diseño de la pantalla, el campo de visión (no se tiene visibilidad a los lados si no se gira la cabeza) y a la traslucidez del filtro de oscurecimiento automático, la pantalla podría afectar negativamente a la percepción de colores, lo que puede impedir que se vean los pilotos o luces de advertencia. También existe riesgo de golpes como consecuencia de las grandes dimensiones (cabeza con pantalla). Además, la pantalla reduce la audición y la sensación de calor. Advertencia: Para el marcado general de la clase de seguridad del casco, el más bajo de todos los componentes utilizados es siempre decisivo. Para uso en temperaturas extremas, preste atención al etiquetado apropiado: FT, B0 o AT. Cuando se usan anteojos, los golpes se pueden transferir directamente del casco a la cabeza.

Visión multicolor

Para mayor comodidad y seguridad, este casco de soldador le permite distinguir los colores.

Modalidad "sleep"

El casco dispone de una función de desconexión automática que prolonga la vida útil del acumulador. Si la luminosidad desciende por debajo de 1 Lux durante aprox. 10 minutos, el casco se desconecta automáticamente. El casco se conecta nuevamente al exponerlo a la luz diurna. Si el casco no se activa o no se oscurece al generarse el arco de soldadura, habrá que recargar el acumulador.

Garantía e Responsabilidad

Puede extraer las condiciones de garantía de los datos de la organización de ventas del país del fabricante. Podrá encontrar más información relacionada en su distribuidor autorizado. En caso de daños derivados por una utilización no reglamentaria, manipulaciones no autorizadas o usos no previstos por el fabricante, no se aplicará garantía ni responsabilidad alguna.

Vida útil

La pantalla de soldar no tiene fecha de caducidad. El producto se puede utilizar, siempre y cuando no se produzcan daños visibles o no visibles o problemas de funcionamiento.

Uso (Quick Start Guide, p. 4-5 / Functions, p. 6-7)

El ajuste correcto de la cinta de la cabeza es muy importante en este producto, ya que un ajuste correcto permite disfrutar de las ventajas del amplio campo de visión.

- Atalaje de cabeza.** Regular la banda superior según la medida de propia cabeza. Presionar el pomo de ajuste y girarlo hasta que la banda se apoye firmemente en la cabeza, pero sin ejercer presión. (p. 5n. 3a)
- Distancia de los ojos.** La distancia entre la casete y los ojos se regula aljando los pomos de bloqueo. Ajuste el casco lo más cerca posible de los ojos (cuanto más cerca se encuentre la pantalla de los ojos, tanto mayor será su campo de visión). Regular de manera uniforme ambos lados y mantenerlos paralelos. Después de la regulación, ajustar otra vez los pomos de bloqueo. La inclinación del casco se puede regular utilizando el pomo (p. 5n. 3b).
- Inclinación del casco (botón excéntrico)** El botón giratorio permite adaptar la inclinación del casco. Ajuste la inclinación, de forma que la nariz no toque la pieza nasal. Compruebe con cuidado que la careta tampoco roce con la nariz al sentir (utilice la almohadilla nasal suministrada para proteger la nariz). (p. 5n. 7c)
- Modalidad de funcionamiento automática/manual.** Mediante el interruptor de deslizamiento se puede seleccionar la modalidad del nivel de protección. En la modalidad automática, el nivel de protección se regula automáticamente en función de la intensidad del arco voltaico mediante sensores (norma EN 379:2003). En la modalidad manual, el nivel de protección se puede seleccionar girando el pomo. (p. 7 n. III + IV).
- Nivel de protección.** En el modo «manual» se puede definir el nivel de protección mediante un deslizador de valores límites, entre los límites SN4 a SN13. Se puede afinar el ajuste girando el botón del potenciómetro. (p. 7 n. IV). En la modalidad «automático» el nivel de protección es conforme a la norma EN 379 cuando el pomo se encuentra en la posición "N". Girando el pomo, se puede corregir un punto hacia arriba o un punto hacia abajo el nivel de protección automático, según las exigencias personales. (p. 7 n. III).
- Interruptor de apertura.** El interruptor de apertura (Delay) (p. 6) permite seleccionar el nivel de tiempo de retardo de apertura de oscuro a claro. El botón giratorio permite realizar un ajuste continuo de la luminosidad (oscuro/claro) entre 0.1 - 2.0 s con efecto de atenuación activable. (p. 6n. II).
- Efecto de atenuación Twilight.** La transición continua de oscuro a claro del efecto de atenuación «Twilight» ofrece una protección aún mayor para los ojos, para evitar cansancio e irritación al trabajar con materiales con incandescencia residual, permitiendo que los ojos se adaptan a la luminosidad. (p. 6n. II). ATENCIÓN: Para un punteado rápido, no gire el botón a la posición Twilight. La posición «dark» es la más adecuada con un retardo de apertura mínimo.
- Modalidad amoladora.** Presionando el pomo de selección del nivel de protección (p. 4) la casete para filtro se pone en modalidad de amoladora. En este modo, la pantalla se encuentra desactivada y permanece clara durante 10 minutos. El modo de afilado activado se reconoce desde fuera a través del LED azul parpadeante y desde dentro por la reflexión en la pantalla antepuesta del casco. Para desactivar la modalidad de amoladora, presionar nuevamente el pomo de selección del nivel de protección. (p. 7 n. V).

- Sensibilidad.** Con el botón de sensibilidad, la sensibilidad de la luz se ajusta de acuerdo con el arco de soldadura y la luz ambiental. Al girar el botón se pueden personalizar estos valores de sensibilidad. En el área "Super High" se puede lograr una sensibilidad máxima a la luz. (p. 6 n. I).

- Sensores.** Este casco dispone de 5 sensores. 4 sensores detectan la luz de soldadura y 1 sensor se emplea para detectar la intensidad lumínica (modo automático) y para la nueva función Stay Dark.

Limpieza/desinfección

Se recomienda limpiar regularmente con un paño húmedo la casete para filtro y el cristal de protección frontal. No utilizar soluciones detergentes agresivas, solventes, alcohol o detergentes que contengan agentes abrasivos. Los cristales dañados o con arañazos se deben sustituir.

Conservación

Se debe conservar el casco de soldadura a temperatura ambiente y en condiciones de baja humedad del aire. Para guardar la vida útil del acumulador, guarde el casco con la visibilidad en modo claro.

Sustitución del cristal frontal (p. 4 n. 4)

Al cambiar el disco de conexión, se requiere precaución. No deforme el casco, ya que de lo contrario podría dañarse el filtro de soldadura.

- La pantalla antepuesta puede soltarse tirando lateralmente de la lengüeta.
- Enganchar la nueva pantalla antepuesta en un clip lateral. Ajustar la pantalla antepuesta en el segundo clip lateral y engancharla. Para ello debe ejercerse algo de presión, para que la junta de la pantalla antepuesta pueda cumplir eficazmente su función.

Acumulador/recarga (p. 4 n. 1)

El casco dispone de un potente acumulador de ion de litio en polímero (LiPo). Recargue completamente el acumulador antes del primer uso con el cable Micro-USB suministrado con un cargador USB convencional (no incluido en el volumen de suministro). Una vez finalizada la recarga, debe cerrarse la tapa del conector Micro-USB para evitar la entrada de polvo y suciedad. El acumulador también se recarga a través de la cable soldador con fuentes de luz externas (lámparas, luz de soldadura). Si se usa el casco frecuentemente, apenas será necesario recargar el acumulador. Se recomienda recargar el casco completamente cada 6 meses. Si el acumulador se agotase, basta con recargarlo aprox. 15 minutos para poder trabajar durante aprox. 8 horas.

Estado de carga:

- rojo intermitente: el acumulador está casi agotado (recargar inmediatamente)
- naranja: acumulador recargándose
- verde: acumulador completamente recargado

Si el casco no se oscureciese al producirse el arco de soldadura, compruebe el estado de carga (presionar el botón deslizando, si el LED deja de parpadear en azul, el acumulador estará completamente agotado). En caso de que la casete antideslumbramiento no funcione correctamente cuando la batería está cargada, póngase en contacto con su distribuidor oficial.

Una batería defectuosa puede sustituirse mediante el fabricante o en un centro de servicio certificado.

Eliminación de las anomalías

La casete para filtro no se oscurece

- Regular la sensibilidad (p. 6 n. I).
- Limpiar los sensores o el cristal frontal.
- Desactivar la modalidad de amoladora (p. 7 n. V).
- Desconectar el retardo de apertura - al realizar punteados rápidos, ajustar la posición "Tack" (p. 6 n. II)
- Recargar el acumulador (p. 4 n. 1)

Nivel de protección demasiado claro

- Seleccionar un nivel de protección superior en el modo manual (p. 7 n. 2) (IV)
- En modo automático, ajuste el control deslizando a +1 o +2 (p. 7 n. III).
- Sustituir el cristal de protección frontal (p. 8 n. 4).

Nivel de protección demasiado oscuro

- En el modo manual seleccionar un nivel de protección inferior (p. 7 n. IV)
- En modo automático, ajuste el control deslizando a -1 o -2 (p. 7 n. III).

La casete para filtro no es estable

- Ajuste la posición del interruptor de retardo en el procedimiento de soldadura. (p. 6 n. II)
- Ajustar el regulador de sensibilidad al procedimiento de soldadura (p. 6 n. I)
- Recargar el acumulador (p. 4 n. 1)

Escasa visibilidad

- Limpiar el cristal frontal o el filtro.
- En el modo manual, ajustar el nivel de protección al procedimiento de soldadura (p. 7 n. IV)
- En el modo automático, ajustar la corrección del nivel de protección al procedimiento de soldadura (p. 7 n. III)
- Aumentar la luminosidad del ambiente.

El casco de soldadura resbala

- Regular / ajustar de nuevo la banda en la cabeza (p. 5n. 3a-3c).

Especificaciones técnicas (Susceptibles de modificaciones técnicas)

Nivel de protección:	auto modo: 2 (Modalidad claro)	4 < 12 (modalidad oscuro)
	manual modo: 2 (Modalidad claro)	7 - 12 (modalidad oscuro)
Protección rayos UV/IR:	Protección máxima en modalidad claro y en modalidad oscuro	
Tempo de conmutación de claro a oscuro:	90µs (23°C / 73°F) 70µs (55°C / 131°F)	
Tempo de conmutación de oscuro a claro:	0.1 - 2.0s con "Twilight Function"	
Alimentación:	Células sales 2p.	
Peso:	Silver 610g / 21.5oz with PAPP: 780g / 27.5oz black 600g / 21.oz with PAPP: 770g / 27.2oz	
Temperatura de uso:	-10°C - 55°C / 14°F - 131°F	
Temperatura de conservación:	-20°C - 70°C / -4°F - 158°F	
Clasificación según EN379:	Clase óptica = 1 Luz difusa = 1 Homogeneidad = 1 Dependencia ángulo visual = 2	
Homologaciones:	CE, EAC, ANSI, AS/NZS, complies with CSA, pr ISO 16321 "WIG"	
Marcas adicionales para la versión PAPR (organismo notificado CE 1024):	EN12941 (TH3 en combinación con e3000/e3000D, TH4 para versiones con casco y e3000/e3000X) EN14594 (Class 3B en combinación con supplier)	

Declaración de conformidad

Consulte la dirección de internet de la última página.

Información legal

Este documento cumple con los requisitos del Reglamento UE 2016/425 establecidos en el anexo II, punto 1.4.

Organismo acreditado

Si desea más información, consulte la última página.

Introdução

Uma máscara de soldador é uma cobertura de cabeça que se usa ao efetuar determinados trabalhos de soldadura para proteger os olhos, o rosto e o pescoço contra queimaduras, luz ultravioleta, faíscas, luz infravermelha e calor. A máscara é composta por várias partes (consulte a lista de peças de substituição). Um filtro de soldadura automático combina um filtro de raios ultravioleta passivo e um filtro de luz infravermelha passivo, com um filtro ativo cuja translucidez na parte visível do espectro de luz varia em função da intensidade luminosa do arco de soldadura. A translucidez do filtro de soldadura automático tem um valor inicial elevado (estado claro). Depois de ligar o arco de soldadura, e dentro de um tempo de resposta predefinido, a translucidez do filtro muda para um valor baixo (estado escuro). Dependendo do modelo, a máscara pode ser combinada com um capacete de segurança e/ou com um sistema PAPR (Powered Air Purifying Respirator).

Aviões de segurança

Antes de utilizar a máscara por favor leia com atenção as seguintes instruções. Verifique se a viseira foi montada de forma correta. Se não for possível corrigir os erros existentes, o écrã de proteção já não pode ser mais utilizado. Para obter mais informações sobre esta matéria, dirija-se ao seu revendedor oficial.

Medidas de precaução e limitação da proteção/Riscos

Na soldadura são libertados calor e radiações que podem provocar lesões dos olhos e da pele. Este artigo proporciona proteção aos olhos e à cara. Durante a utilização da máscara os seus olhos estarão sempre protegidos contra as radiações ultravioleta e infravermelha, independentemente do nível de proteção optado. Recomenda-se o uso de roupa de proteção adequada em relação às restantes partes do corpo. Partículas e substâncias, que são libertadas durante o processo de soldadura, podem eventualmente causar reacções na pele em pessoas sensíveis ou com tendência a alergias. Os materiais que entram em contacto com a pele podem causar reacções alérgicas a pessoas susceptíveis. A máscara de proteção para soldadura destina-se apenas para o uso em trabalhos de soldadura e de esmerilagem, e não para outros fins. Caso a máscara de soldadura seja utilizada para outro fim que não o destinado, ou não sejam respeitadas as instruções de utilização, a Optrel está isenta de qualquer responsabilidade civil. Não é permitido aplicar cola ou similar ao capacete. A máscara é compatível com todos os processos de soldadura usuais, à exceção da soldadura a gás e a laser. **E: Favor escolher o nível de proteção de acordo com as recomendações descritas na EN16916 que se encontram na capa.**

O fabricante não assume qualquer responsabilidade por danos na máscara de soldador decorrentes de um uso para fins diferentes dos previstos ou da inobservância destas instruções de utilização. A máscara não substitui um capacete de segurança. Dependendo do modelo, a máscara pode ser combinada com um capacete de segurança. Devido às suas características construtivas, a máscara pode restringir o campo visual (não se vê para os lados sem rodar a cabeça) e, devido à translucidez do filtro de escurecimento automático, pode deturpar a percepção das cores. Em consequência disso, é possível que não se reconheçam luzes de sinalização ou indicações de aviso. Além disso, existe perigo de embate, devido à maior circunferência (cabeça com máscara). A máscara reduz ainda a percepção auditiva e de calor. **Aviso:** Para a marcação geral da classe de segurança do capacete, o menor de todos os componentes utilizados é sempre decisivo. Para uso em temperaturas extremas, preste atenção às etiquetas apropriadas: FT, BT ou AT. Ao usar óculos, os choques podem ser transferidos diretamente do capacete para a cabeça.

Visão de cor

Para aumentar o conforto e a segurança, pode perceber-se das cores com este capacete de soldadura.

Modo de suspensão

O capacete de soldadura tem uma função de desconexão automática, o que aumenta a vida útil da bateria. Se durante aprox. 10 minutos estiver menos de 1 lux no sensor, o capacete desliga-se automaticamente. Para religar, o capacete deve ser brevemente exposto à luz do dia. Se o capacete já não se ativar ou se não escurecer após a ignição do arco de soldadura, deve carregar novamente a bateria.

Garantia e Responsabilidade Civil

É favor consultar as condições de garantia nas instruções da organização de vendas nacional do fabricante. Para obter mais informações sobre esta matéria, é favor contactar o seu revendedor oficial. A garantia e a responsabilidade extinguem-se em caso de danos decorrentes de utilização incorreta, intervenções não autorizadas ou utilização não prevista pelo fabricante.

Vida útil prevista

O capacete de soldagem não possui prazo de validade. O produto pode ser utilizado desde que não ocorram danos visíveis ou invisíveis ou falhas de funcionamento.

Utilização (Quick Start Guide, p. 4-5/ Funcions, p. 6-7)

A configuração correta da fita em torno da cabeça é muito importante neste produto, visto que somente através de uma correta configuração da fita em torno da cabeça são possíveis as vantagens do grande campo de visão.

- Cinta da cabeça.** Ajuste a fita regulável de acordo com o tamanho da sua cabeça. Pressione o botão de retracção para dentro e gire-o até a cinta da cabeça ficar bem assente mas sem estar demasiada justa. (p. 5 n. 3a)
- Distância interocular.** A distância entre o écrã e os olhos é ajustada soltando os botões de fixação. Ajustar os dois lados da mesma forma para não desviar. De seguida voltar a apertar os botões de fixação. A inclinação da máscara é ajustável através de um botão de regulador. (p. 5 n. 3b)
- Inclinação do casco (botón excéntrico).** O botão giratório permite adaptar a inclinação do casco. Ajuste a inclinação, de forma que a nariz no topo da peça nasal. Comprobe com cuidado que a careta lampoco roce com a nariz al sentir (utilize a almofadilla nasal suministrada para proteger la nariz). (p. 5n. 3c)

- Modo de funcionamento automático/manual. Modo manual:** En el modo «manual» se pueden seleccionar los niveles de protección B a 13 girando el regulador. (la corrección del nivel de protección se encuentra desactivada en el modo manual)
Modo automático: En el modo automático «Auto» el nivel de protección se adapta automáticamente y corresponde al nivel de protección 4 > 13 en conformidad con la norma EN 379, cuando el botón giratorio se encuentra en la posición «N». (los niveles de protección mínimo y máximo, 4 y 13 respectivamente, no pueden superarse, independiente del ajuste de la corrección). (p. 7 n. III + IV)

- Nível de proteção.** No modo «Manual», o nível de proteção pode ser definido pelo controle deslizante entre o nível SL5 para SL9 e SL9 para SL13. O ajuste fino pode ser definido ajustando o botão do potenciómetro. (p. 7 n. IV). No modo de funcionamento «automático» o nível de proteção corresponde à EN 379, quando o interruptor (p. 4-5) marca a posição «N». Através do botão de regulador o nível que foi automaticamente ajustado pode ser corrigido para mais claro ou mais escuro de acordo com as suas necessidades pessoais. (p. 7 n. III)

- Interruptor de abertura.** O botão permite o ajuste infinito (D5) do escuro para claro. O botão giratório permite realizar un ajuste continuo de la luminosidad (oscuro/claro) entre 0.1 - 2.0 s con efecto de atenuación activable. (p. 6 n. II)

- Efecto de atenuación / Twilight.** La transición continua de oscuro a claro del efecto de atenuación «Twilight» ofrece una protección aún mayor para los ojos, para evitar cansancio e irritación al trabajar con materiales con incandescencia residual, permitiendo que los ojos se adapten a la luminosidad. (p. 6 n. II)

ATENCIÓN: Para un punteado rápido, no gire el botón de la posición Twilight. La posición «tack» es la más adecuada con un retardo de apertura mínimo.

- Modo de esmerilagem.** Ao pressionar o botão dos níveis de proteção (p. 4) o modo do écrã de proteção altera para a esmerilagem. En este modo, la pantalla se encuentra desactivada y permanece clara durante 10 minutos. El modo de afilado automático se reconoce desde fuera a través del LED azul parpadeante y desde dentro por la reflexión en la pantalla antipetaca del casco. Se pretender salir del modo de esmerilagem, pressione novamente o botón dos níveis de proteção. (p. 7 n. V)
- Sensibilidade.** Com o botão de sensibilidade, a sensibilidade da luz é ajustada de acordo com o arco de soldadura e a luz ambiente. Ao girar o botão, estes podem ser customizados. Na área «super light» a sensibilidade máxima de luz pode ser conseguida. (p. 6 n. I)
- Contador de sensores.** Sensores. Este casco dispone de 5 sensores. 4 sensores detectan la luz de soldadura y 1 sensor se emplea para detectar la intensidad luminica (modo automático) y para la nueva función Stay Dark.

Limpeza e desinfeção

O écrã de proteção e a viseira devem ser regularmente limpos com um pano suave. Não devem ser utilizados produtos de limpeza fortes, diluentes, álcool ou produtos de limpeza que contenham partículas abrasivas. Viseiras arranhadas ou danificadas devem ser substituídas.

Armazenamento

A máscara de soldadura deve ser guardada em lugar seco e a temperatura ambiente. Para prolongar a vida útil da bateria, guarde o capacete à luz.

Substituição da viseira (p. 4 n. 4)

Ao trocar o disco de fixação, é necessário cuidado. Não deforme o capacete, caso contrário o filtro de soldagem pode ser danificado.

1. O vidro adicional pode ser solto e retirado ao puxar a aba para o lado, para fora do anelço.
2. Engatar o novo vidro adicional num clipe lateral. Esticar o vidro adicional em torno do segundo clipe lateral e encaixar. Este punho necessita de um pouco de pressão, para que a vedação no vidro adicional exiba o efeito desejado.

Baterial/Proceso de carregamento (pág. 4 n. 1)

O capacete dispõe de uma bateria de Lítio-Polímero (LiPo) de elevado desempenho. Carregue a bateria por completo antes da primeira utilização, utilizando o cabo Micro-USB fornecido com um conector USB padrão (não incluído). Após o carregamento, a tomada Micro-USB deve ser protegida de poe e sujidade com a tampa protetora. A bateria é também carregada através da célula solar por fontes externas de luz (luz do teto, luz de soldadura). No caso de uso frequente, a bateria deve ser carregada muito raramente. Recomenda-se o carregamento completo do capacete a cada 6 meses. Se a bateria estiver vazia, aprox. 15 minutos de carregamento chegam para um tempo de funcionamento de aprox. de 8h.

Estado de carregamento: 1) vermelho intermitente. A bateria está quase vazia (carregar imediatamente)

2) luz laranja: A bateria está a carregar

3) luz verde: A bateria está completamente carregada

Se o capacete já não escurecer aquando da ignição do arco de soldadura, por favor, verifique o estado de carregamento (pressionar o botão de polimento, se o LED já não estiver mais intermitente a azul, a bateria está completamente descarregada). Caso a careta de proteção anticandeamamento não funcione corretamente, apesar de a bateria recarregável ter carga, dirija-se ao seu revendedor oficial.

Uma bateria recarregável defeituosa pode ser substituída pelo fabricante ou por um centro de serviço de assistência certificada.

Solução de problemas

Ecrã de proteção não escurece

- Adaptar a sensibilidade (p. 6 n. I) → Limpar sensores ou viseira
- Desactivar o modo de esmerilagem (p. 7 n. 5) → Carregar bateria (p. 4, n. 1)
- Desligar retardamento de abertura - no caso de travagem rápida, comutar para «Tack» (p. 6, n. II)

Tonalidade demasiado clara

- No modo manual, seleccionar um nível de proteção mais elevado (p. 7 n. IV)
- No seletor de modo automático para +1 ou +2 perguntar (p. 7 n. III) → Substituição da viseira (p. 8 n. 4)

Tonalidade demasiado escura

→ No modo manual, seleccionar um nível de proteção mais baixo (p. 7 n. IV)

→ No seletor de modo automático para +1 ou -2 perguntar (p. 7 n. III)

O cartucho de proteção anti-encadeamento tremeluz

- Posição de ajuste no interruptor de atraso no procedimento de soldagem. (p. 6 n. II)
- Ajustar o regulador de sensibilidade ao processo de soldadura (p. 6 n. I) → Carregar bateria (p. 4, n. 1)

Má visibilidade

- Limpar viseira ou filtro → Aumentar a luminosidade do ambiente
- No modo manual, ajustar o nível de proteção ao processo de soldadura (p. 7 n. IV)
- No modo automático, ajustar a correção do nível de proteção ao processo de soldadura (p. 7 n. III)

A máscara de soldadura escorrega

→ Adaptar/Apertar novamente a cinta da cabeça (p. 5 n. 3a-3c)

Características (Sob reserva de alterações técnicas)

Nível de proteção	auto modo: 2 (estado claro)	4 - 12 (Estado escuro)
Tempo de comutação de claro para escuro	90µs (23°C / 73°F)	70µs (55°C / 131°F)
Tempo de comutação de escuro para claro	0.1 - 2.0s com "Twilight Function"	
Alimentação	Células solares	
Peso	Silver 610 g / 21.5 oz with PAPR / 780 g / 27.5 oz black 600 g / 21.2 oz with PAPR / 770 g / 27.2 oz	
Temperatura de funcionamento	-10°C - 55°C / 14°F - 131°F	
Temperatura de armazenamento	-20°C - 70°C / -4°F - 158°F	
Classificação de acordo com EN379	Classe óptica = 1 Homogeneidade = 1 Luz difusa = 1 Dependência do ângulo de visão = 2	
Normas	CE, EAC, ANSI, ASINZS, complex with CSA, prISO 16321 "WG+	
Marcações adicionais para a versão PAPR (organismo notificado CE1024)	EN12941 (TH3 em combinação com 3000e/3000X, TH2 para versões com capacete de segurança e 3000e/3000X) EN14594 (Class 3B em combinação com supplier)	

Declaração de conformidade

Ver endereço web na última página.

Informações legais

Este documento atende aos requisitos do Regulamento UE 2016/425, ponto 1.4 do anexo II.

Organismo notificado

Para obter informações detalhadas, consulte a última página.

NEDERLANDS

Inleiding

Een lashelm is een hoofddekse, dat bij bepaalde laswerkzaamheden de ogen, het gezicht en de hals beschermt tegen verbranding, UV-licht, vonken, infrarood licht en hitte. De helm bestaat uit meerdere delen (zie de lijst met vervangende onderdelen). Een automatisch lasfilter combineert een passief/UV-filter en een passief IR-filter met een actief filter dat de lichtgeleiding in het zichtbare deel van het spectrum afstemt op de lichtsterkte van de lasboog. De lichtgeleiding van het automatische lasfilter heeft een hoge beginwaarde (lichte toestand). Na het inschakelen van de lasboog en met een bepaalde respons tijd, gaat de lichtgeleiding van het filter naar een lage waarde (donkere toestand). Afhankelijk van het model kan de helm worden gecombineerd met een veiligheidshelm en/of een PAPP-systeem (Powered Air Purifying Respirator).

Veiligheidsinstructies

Lees de gebruiksaanwijzing voordat u de helm in gebruik neemt. Controleer de correcte montage van de voorzetruit. Als storingen niet verholpen kunnen worden, dan mag de verduisteringscassette niet meer gebruikt worden. Voor meer informatie kunt u terecht bij de erkende vakhandel.

Voorzorgsmaatregelen en beperking van de bescherming / risico's

Het lasproces geeft warme en stralende af, wat oog- en huidletsels veroorzaakt kan leiden. Dit product biedt bescherming voor de ogen en het gezicht. Je ogen dragen de helm Ongeacht het geselecteerde beschermingsniveau, altijd beschermt tegen ultraviolette en infrarode straling. Voor bescherming geschikte beschermende kleding moet op de rest van het lichaam worden getrokken. Deeltjes en stoffen die kan worden vrijgegeven door het lasproces onder bepaalde omstandigheden met daarvoor geschikte personen leiden tot allergische huidreacties. Bij gevoelige mensen kan het huidcontact met het hoofddeel te tonen allergische reacties veroorzaken. De lasveiligheidshelm mag alleen worden gebruikt voor lassen en slijpen en niet voor andere applicaties worden gebruikt. De fabrikant aanvaardt geen aansprakelijkheid voor de lashelm wordt niet gebruikt zoals bedoeld of volgens de gebruiksaanwijzing. Het is niet toegestaan om stickers of deeltjes op de helm aan te brengen. De helm is geschikt voor alle gangbare lasprocessen, behalve gas- en laserlassen. Houd er rekening mee dat Aanbeveling beschermingsniveau volgens EN169 op de kap.

De helm vervangt geen beschermende helm. Afhankelijk van het model kan de helm worden gecombineerd met een beschermende helm. Vanwege de ontwerpkenmerken kan de helm een gezichtsveld hebben (geen zijaanzicht zonder het hoofd te draaien) en kleurwaarneming door de lichttransmissie van het automatische donkerfilter beïnvloeden. Als gevolg hiervan worden signaallichten of waarschuwingindicatoren mogelijk niet zichtbaar. Des Er bestaat ook een risico op stoten door de grotere maat (hoofd met helm). De helm vermindert ook het gevoel van horen en warmte. Waarschuwing: voor de afgehele markering van de veiligheidsklasse van de helm is de laagste van alle gebruikte componenten altijd doorslaggevend. Let bij gebruik bij extreme temperaturen op de juiste etikettering: FT, BT of AT. Bij het dragen van een bril kunnen schokken rechtstreeks van de helm op het hoofd worden overgebracht.

Kleurweergave

Voor een hoger comfort en meer veiligheid kunt u met deze lashelm kleuren waarnemen.

Slaapmodus

De lashelm is voorzien van een automatische uitschakeling waardoor de levensduur van de accu wordt verlengd. Wanneer er gedurende ca. 10 minuten minder dan 1 Lux op de sensor valt, wordt de helm automatisch uitschakeld. Om in te schakelen moet de helm kort aan daglicht worden blootgesteld. Wanneer de helm niet meer kan worden geactiveerd of bij het ontsteken van de vlamboom niet meer verduistert, moet de accu worden opgeladen.

Garantie & aansprakelijkheid

De garantiebepalingen maken deel uit van de verkoopvoorwaarden van de fabrikant. Meer informatie hierover is verkrijgbaar bij de erkende vakhandel. De garantie en aansprakelijkheid vervallen als een schade wordt veroorzaakt door verkeerd gebruik, niet geautoriseerde modificaties of het gebruik voor een ander doel dan door de fabrikant is voorzien.

Verwachte levensduur

Voor de lashelm geldt geen vervaldatum. Het product kan worden gebruikt zolang er zichtbare of onzichtbare beschadigingen of functionele storingen optreden.

Gebruik (Quick Start Guide) p. 4-5 / Functions p. 6-7

De juiste instelling van de hoofdband is bij dit product zeer belangrijk omdat de voordelen van de grote gezichtsveld alleen goed tot hun recht komen wanneer de hoofdband correct is ingesteld.

- Hoofdband.** Pas de bovenste verstelbare band aan de grootte van uw hoofd aan. Ratelknop indrukken en afstand tot de hoofdband goed maar zander druk aanlijgt. (p. 5 Nr. 3a)
- Ooagfstand.** Door het loszetten van de van de blokkeerknoppen wordt de afstand tussen de cassette en de ogen ingesteld. Plaats de helm zo dicht mogelijk voor het oog (hoe dichter u de ADF-cassette bij de ogen heeft, hoe groter uw gezichtsveld wordt). Beide zijden tegelijk instellen en niets heefzet vasten. Verwijlen de blokkeerknoppen weer vastzetten. (p. 5 Nr. 3b)
- Helmgeving (excentrische knop).** De neiging van de helm kan met behulp van de draaiknop worden aangepast. Stel de neiging zo in dat de neus niet in contact komt met de neusbrug. Probeer voorzichtig of de schaal de neus raakt, ook wanneer u met het hoofd knikt (gebruik de meegeleverde neuspad om uw neus te beschermen). (p. 5 Nr. 3c)

- Bedrijfsmodus automatisch/handmatig.** Met de schuifschakelaar kan men de wijze van instellen van de beschermingsfactor kiezen. In de automatische modus wordt de beschermingsfactor door middel van de sensoren automatisch aan de intensiteit van de lichtboog aangepast (norm EN 379:2003). In de handmatige modus moet men de beschermingsfactor door het draaien van de knop instellen. (p. 7 Nr. III + IV).

- Beschermingsfactor. Handmatige modus:** In de modus "handmatig" kan door verdrienvan de knop worden gekozen uit de beschermingsklassen 8 tot 13, (in de handmatige modus is de correcte van de beschermingsklasse uitgeschakeld). (p. 7 Nr. IV).

- Automatische modus:** In de automatische modus "Auto" wordt de beschermingsklasse automatisch aangepast en komt overeen met 4 > 13 volgens de norm EN 379 wanneer de draaiknop in de stand "N" staat (hierbij kan de absolute minimum en maximum beschermingsklasse 4 resp. 13 niet onder- of overschreden worden, onafhankelijk van de correctie-instelling). (p. 7 Nr. III)

- Openingschakelaar.** Met de openingschakelaar (Delay) (p. 6) kan de openingsvertraging van donker naar licht gekozen worden. Met de draaiknop is een traploze instelling van donker tot licht mogelijk van 0,1 tot 2,0 ms met inschakelbaar schemereffect. (p. 6 Nr. II)

- Schemereffect / Twilight.** De vloeiende overgang van donker naar licht door het schemereffect "Twilight" zorgt voor een nog betere bescherming van de ogen tegen vermoedelijke en irritatie bij nagloeiende voorwerpen en geeft het oog de tijd die nodig is om aan de helderheid te wennen. (p. 6 Nr. II)
LET OP! Bij lassen van snelle hechtingen mag de draaiknop niet in het bereik "Twilight" staan. Hierbij is het beter voor hechten "Tack" geschikt met een minimale openingsvertraging.

- Slijpmodus.** Door indrukken van de beschermingsfactorknop wordt de verduisteringscassette in de slijpmodus omgezet. In deze modus wordt de cassette gedeactiveerd en blijft gedurende 10 minuten in

deze toestand. De geactiveerde slijpmodus is van buitenaf te herkennen aan de blauw knipperende LED en binnenin door de reflectie op het voorzetstuk van de helm. Voor het uitschakelen van de slijpmodus opnieuw de beschermingsfactorknop indrukken. (p. 7 Nr. VI)

- Gevoeligheid.** Met de gevoeligheidsknop wordt de lichtgevoeligheid aangepast volgens de lasboog en het omgevingslicht. Deze kan aangepast worden door aan de knop te draaien. In het "super hoge" bereik kan er een maximale lichtgevoeligheid bereikt worden. (p. 6 Nr. I)

- Sensoren.** Deze lashelm is voorzien van 5 sensoren. 4 sensoren dienen voor de detectie van het laslicht en 1 sensor is verantwoordelijk voor de detectie van de lichtintensiteit (automatische modus) en de nieuwe "Stay-Dark" functie.

Reiniging en desinfectie

De verduisteringscassette en de voorzetruit moeten regelmatig met een zachte doek schoongemaakt worden. Er mogen geen reinigingsmiddelen, oplosmiddelen, alcohol of schurende schoonmaakmiddelen gebruikt worden. Vervang gekraakte of beschadigde lensen.

Opbergen

De lashelm moet op een droge plaats bij kamertemperatuur worden opgeborgen. Om de levensduur van de accu te verlengen, wordt aangeraden om de helm "licht" op te bergen.

Voorzetruit vervangen (p. 4 nr. 4)

Bij het wijzigen van de bevestigingsschijf is voorzichtigheid geboden. Verform de helm niet, anders kan het lasfilter worden beschadigd.

- Het voorzetstuk kan uit de verankering worden losgemaakt en verwijderd door aan de lip aan de zijkant te trekken.
- Nieuw voorzetstuk in een zijlem inhangen. Voorzetstuk naar de tweede zijlem spannen en vastzetten. Voor deze handeling is enige druk nodig voor een correcte aansluiting van het voorzetstuk.

Accu opladen (pag. 4 nr. 1)

De helm is uitgerust met een high-performance Lithium-Polymer (LiPo) accu. Laad de accu vóór het eerste gebruik volledig op behulp van de meegeleverde Micro-USB-kabel en een standaard USB-stekker (niet meegeleverd). Na het laden moet de Micro-USB-aansluiting op de helm met het beschermingskapsel worden beschermd tegen stof en vuil. De accu wordt door de zonnecel ook opgeladen via externe lichtbronnen (plafondverlichting, laslicht). Bij regelmatig gebruik hoeft de accu slechts zelden te worden opgeladen. Het wordt aangeraden om de helm elke 6 maanden volledig op te laden. Wanneer de accu leeg is, is een oplaadtijd van ca. 15 minuten voldoende voor een gebruiksduur van ca. 8 uur.

Status van de lading:

- Rood knipperen: de accu is bijna leeg (zo snel mogelijk opladen)
- Oranje branden: de accu wordt opgeladen
- Groen branden: de accu is volledig opgeladen

Wanneer de helm bij het ontsteken van de vlamboom niet meer wordt verduistert, moet de status van de aculading worden gecontroleerd (druk op de slijpknop, wanneer de LED niet meer blauw knipt, is de accu volledig leeg). Als de anti-verblijfcassette ondanks een volle accu niet goed werkt, moet u contact opnemen met een erkende leverancier.

Een defecte accu kan worden vervangen door de fabrikant of een gecertificeerd Service Center.

Probleemoplossing

Verduisteringscassette wordt niet donkerder

- Gevoeligheid aanpassen (p. 6 nr. I) → Sensoren of voorzetruit schoonmaken
- Slijpmodus uitschakelen (p. 7 nr. 5) → Accu opladen (p. 4 nr. 1)
- Openingsvertraging uitschakelen - voor snel hechten omschakelen naar "Tack" (p. 6 nr. II)

Beschermingsfactor te licht

- In de handmatige modus een hogere beschermingsklasse kiezen (p. 7 nr. IV)
- In de automatische modus in op +1 of +2 vragen (p. 7 nr. III)
- Voorzetruit verwisselen (p. 8 nr. 4)

Beschermingsfactor te donker

- In de handmatige modus een lagere beschermingsklasse kiezen (p. 7 nr. IV)
- In de automatische modus in op -1 of -2 vragen (p. 7 nr. III)

Verduisteringscassette flakkerd

- Pas de positie van de uitstelknop aan aan de lasproceduur. (p. 6 nr. II)
- Gevoeligheidsregelaar aanpassen aan de lasmethode (p. 6 nr. I)
- Accu opladen (pag. 4 nr. 1)

Slecht zicht

- Voorzetruit of filter schoonmaken
- In de handmatige modus, de beschermingsklasse aanpassen aan de lasmethode (p. 7 nr. IV)
- In de automatische modus, de correctie voor de beschermingsklasse aanpassen aan de lasmethode (p. 7 nr. III)
- Omgevingslicht versterken

Lashelm verschuift

- Hoofdband opnieuw aanpassen / vastzetten (p. 5 nr. 3a-3c)

Specificaties (technische wijzigingen voorbehouden)

Beschermingsfactor	auto mode: 2 (lichte stand) 4 < 12 (donkere stand)	manuale mode: 2 (lichte stand) 7-12 (donkere stand)
UVIR bescherming	Maximale bescherming in lichte en donkere stand	
Omschakeling van licht naar donker	90 us (23 °C / 73 °F) 70 us (85 °C / 181 °F)	
Omschakeling van donker naar licht	0,1 - 2,0 ms met "Twilight Function"	
Voeding	Zonnecellen	
Gewicht	Silver 610 g / 21,5 oz / with PAPP: 780 g / 27,5 oz black 600 g / 21,2 oz / with PAPP: 770 g / 27,2 oz	
Bedrijfstemperatuur	-10°C - 55°C / 14 °F - 131°F	
Opladings temperatuur	-20 °C - 70 °C / 14 °F - 158 °F	
Classificatie volgens EN379	Optische klasse = 1 Homogentiteit = 1 Strooilicht = 1 Kijkhoek/afkijkbaarheid = 2	
Goedgekeuringen	CE, EAC, ANSI, AS/NZS, complies with CSA, pr ISO 16321 "TWIG"	
Aanvullende markeringen voor PAPP-versie (aangemelde in CE1024)	EN12941 (TH3 in combinatie met e3000/e3000X, TH2 voor versies met veiligheids helm en e3000/e3000X) EN14594 (Class 3B in combinatie met supplied air)	

Conformiteitsverklaring

Zie internetadres op de laatste pagina.

Juridische informatie

Dit document voldoet aan de eisen van de EU-verordening 2016/425 punt 1.4 van bijlage II.

Aangemelde instantie

Detailinformatie: zie laatste pagina.

Johdanto

Hitsauskyypärä on pääine, jota käytetään tietyissä hitsauslaitteissa suojaamaan silmiä, kasvoja ja kaulaa palovammoilta, UV-valolta, kipinöiltä, infrapuna-valolta ja kuumuudelta. Kyypärä koostuu useasta osasta (ks. varoosalista). Automaattisen hitsausauton yhdistää passiivisen UV- ja passiivisen infrapunasuojatimen aktiivisella suodattimella, jonka valonlähäpääisyys vaihtelee hitsauskaaren kirkkautta mukaan spektrin näkyvällä alueella. Automaattisen hitsausauton valonlähäpääisyydellä on korkeaa akkuarvo (kirkas tila). Suodattimen valonlähäpääisyys laskee latauksen arvoin hitsauskaaren päällekkyyden jälkeen ja määritetään vastajaan sisällä (tummalla tila). Mallista riippuen kyypärä voidaan yhdistää suojauskyypäran jaitai PAPR-järjestelmään (Powered Air Purifying Respirator).

Varoitusmerkit ja rajoitukset / riskit

Lue nämä käyttöohjeet ennen kuin käytät kyypärää. Tarkasta, että etulasi on oikein asennettu. Jos et pysty korjaamaan vikojä, häikäisysojajakasettia ei saa enää käyttää. Jos tarvitset lisätietoa, käänny virallisen myyjän puoleen.

Suojausmerkit ja suojausrajotukset

Hitsattessa syntyy lämpöä ja säteilyä, jotka saattavat aiheuttaa silmä- ja ihovammoja. Tämä tuote suojaaja silmiä ja kasvoja. Myös kyypärää käytettäessä silmiäsi kohdistuu ultraviolett- ja infrapunasäteilyä riippumatta valitsemastasi suojaustasosta. Käytä sopivia suojaavattavia muo kehosi suojaamiseen. Huoksesat ja aineosat, jota hitsauksen aikana vapautuu, saattavat aiheuttaa allergisuuteen taipuvaisilla ihmisillä allergisia reaktioita. Käyttäjän ihon kanssa kosketuksiin joutuva materiaali saattavat aiheuttaa allergisia reaktioita herkille käyttäjille. Hitsauskyypärää saa käyttää vain hitsaukseen ja ihmiseen, ei muihin käyttötarkoituksiin. Jos hitsauskyypärää käytetään näiden käyttööhen vastaisesti tai jos näitä käyttöohjeita ei noudateta, Optrel ei vastaa seurauksista. Laimista riippuen valmistajan kiinnittämien kyypärän ei ole sallittua. Laimista vastavaa ei saa levittää kyypärään. Kyypärä soveltuu kaikkiin hitsauslaitteisiin, paitsi kaasua- ja laserhitsaukseen. Ota huomioon annettu EN169 mukaiset suojaustasotukset huomioon. Valmistaja ei ole vastuussa, jos hitsauskyypärää ei käytetä määrättyjen mukaisesti tai käyttöohjeen mukaisesti. Kyypärä ei korvaa suojauskyypärää. Mallista riippuen kyypärä voidaan yhdistää suojauskyypäran. Kyypärä saattaa vaikuttaa haitallisesti näkökenttään rakenteensa vuoksi (ei näkyvyyttä sivulle ilman pään kääntämistä) ja värien erottamiseen automaattisen pimenäys-suodattimen valonlähäpääisyydestä johtuen. Tämän seurauksena merkivaloja ja varoitusvaloja ei mahdollisesti nähdä. Lisäksi suuremmasta ympäristöstä (pää ja kyypärä) aiheutu törmäysvaara. Kyypärä laskee myös kuulo- ja lämpöherkyyttä. Varoitus: Kyypärän turvallisuusluokan kokonaismerkinnässä kaikkien käyttämien komponenttien alhaisin on aina ratkaiseva. Äänimittauksissa lämpötiloissa käytettävässä tuotossa huomioon otettiin merkinnät: FT, BT tai AT. Samallaajaa käytettäessä sikä voidaan siirtää suoraan kyypärästä päähän.

Värialliset mallit

Mukavuuden ja turvallisuuden parantamiseksi näitä hitsauskyypäran on saatavana myös värillisinä.

Sleep-tila

Hitsauskyypärässä on automaattinen sammutus toiminto, joka pidentää akun kestoa. Jos anturiin havaitsema valovoimakkuus on n. 10 minuutin ajan alle 1 luksin, kyypärä sammuu automaattisesti. Uudelleen käynnistystä varten kyypärä on vietävä hetkeksi päälväänvaloon. Jos kyypärä ei käynnisty tai se ei enää tummu kun hitsauskaari syytty, on akku ladattava.

Takuu ja tuotteen vihevastuu

Takuehdot löydät Optrel:n paikallisen myyntiorganisaation ohjeistuksesta. Lisätietoja Optrel-myyjältä. Takuu rajoittuu tuotteen materiaali- ja valmistusvikoihin. Jos vaurion syy on tuotteen epäasianmukainen käyttö, tuotteen tehdyt ei-sallitut muutokset tai tuotteen käyttö muuhun kuin valmistajan tarkoitamaan käyttötarkoitukseen, takuu ja tuotteen vihevastuu eivät ole voimassa. Tuotteen vihevastuu ja takuu eivät myöskään ole voimassa, jos tuotteessa käytetään muita kuin Optrelin myymiä varoosia. Kahden vuoden takuuaika alkaa ostoväpästä (ostokuitissa mainittu). Rekisteröimällä tuote Optrelin verkkosivulla voidaan takuuaikaa jatkaa vuodela.

Odotettu käyttöikä

Takuehdot löytyvät valmistajan kansallisen myyntiorganisaation tiedoista. Lisätietoja saat valituiltuilla jälleenytyillä. Asiatonasta käytöstä, kiellettyä toimenpiteistä tai muista kuin valmistajan tarkoitamaa käytöstä aiheutuvat vahingot johtavat takuun ja vastuun raukaamiseen.

Käyttö (Quick Start Guide, p. 4-5 / Functions, p. 6-7)

Pääihän oikea säätö on erittäin tärkeää laitteen toiminnalle, koska vain oikea säätö mahdollistaa laajan näkökentän edut.

- Päänauha.** Säädä ylempään nauhan pituus pääsi koon mukaan. Paina telkinappia ja kierrä sitä, kunnes päänauha on tiukasti mutta ei puristavasti päästä vasten. (s. 5 nr. 3a)
- Etäisyys silmiin.** Lukitusnapit vapauttamalla ulto säätää kasetin ja silmien väliäns etäisyyden. Sijota kyypärä mahdollisimman lähelle silmiä (koska mitä lähempänä häikäisysojajakasetti on silmäsi, sitä suurempi näkökenttä on). Säädä molempia puolia saman verran, älä säädä vinoon. Kiristä sitten lukitusnapit kiinni. (s. 5 nr. 3b)
- Kyypärän kallistus (epäkeskonuppi).** Kyypärää voidaan säätää kiertävällä nupilla. Aseta kallistus niin, että nenä ei kosketa nenäaukkoa. Tarkista huolellisesti, että kyypärä ei kosketa nenää kun nyykkää (käytä mukana toimitettua nenätyynyä nenä suojaamiseen). (s. 5 nr. 3c)
- Käyttötilla automaattinen / manuaalinen.** Liukuakaisimella valitset suojaustasosäädön tilan. Automaattisella tummistimen säätävät suojaustas automaattisesti valokaaren voimakkuuden mukaan (normi EN 379:2003). Manuaalillisessa suojaustas säädetään kiertämällä nappia. (s. 7 nr. III + V)
- Suojaustas. Manuaalinen tila:** Manuaalisessa tilassa säädä suojaustas säätää suojaustasojen 8-13 välillä säädintä kiertämällä. (Suojaustasojen korjaus on pois käytöstä manuaalillisessa). (s. 7 nr. IV)
- Automaattinen tila:** Automaattisessa, "Auto", suojaustas sovitetaan automaattisesti ja se vastaa tasoa 4 + 13 standardin EN 379 mukaisesti, kun nuppi on asennossa "N". (sinä maksimi- ja minimisuojaustasoa 4 ja 13 ei voida ylittää tai alittaa korjausasetuksia riippumatta). (s. 7 nr. III)
- Avautumiskatkaisin.** Avautumiskatkaisimella (Delay) (s. 6) voit valita avautumisen tyypin tummasta kirkaasta. Kiertönuppi mahdollistaa portaatton asetuksen pimeästä valoisaa 0,1-2,0 sekunnissa vaihdettavalla iltahämäreäfeektillä. (s. 6 nr. II)
- Iltahämäreähoeste / Twilight.** Virtaava siirtymien tummasta valaaleen, eli iltahämäreähoeste, "Twilight", antaa paremman suojan silmien väsymistä ja esineiden kirkkaihehkuun ärsytystä vastaan, ja antaa silmille sen tarvitsessa aikaa sopeutua kirkkauden muutkseen. (s. 6 nr. II)
- HUOMIO:** Älä aseta nuppia Twilight-asetuon, kun teet nopeaa nidontahitsausta. Siihen sopii parhaiten asento "ack", jossa avautuminen on pieniin.
- Hiontatilla.** Suojaustasonappia painamalla siirrä häikäisysojajakasetin hiontatilaan. Tässä tilassa

kasetin toiminta pysähtyy ja se pysyy 10 minuuttia kirkkaana. Aktivoituneen lepotilan tunnistaa sinisestä vilkkuvasta LED:istä, joka näkyy ulkopuolelle ja heijastuksena päällyselevästä sisäpuolelle. Hiontatilan kytket pois päältä painamalla suojaustasonappia uudelleen. (s. 7 nr. V)

9. Herkkyys. Herkkyyspainikkeella valo herkkyttä säädetään hitsauskaaren ja ympäristön valon mukaan. Asetuksia voi muuttaa kääntämällä säädintä. "Erittäin korkea"-alueella saavutetaan maksimaalinen herkkyys valolle. (s. 6 nr. I)

10. Anturit. Hitsauskyypärässä on viisi anturia. Neljää anturia käytetään havaitsemaan hitsausvalo ja yksi anturi tarkkailee valon voimakkuutta (automaattinen tila) ja uutta Stay-Dark-toimintoa.

Puhdistus ja desinifointi

Puhdistä häikäisysojajakasetti ja etulasi säännöllisin välein pehmeällä kankaalla pyyhkin. Älä käytä voimakkaalla tai hankaavalla puhdistusainetta, liotainetta tai alkoholia. Naarmuntuneet tai viotuneet suojaalaset vaihdettava.

Säilytys

Säilytä hitsauskyypärä huoneenlämpöisessä ja kuivassa paikassa. Kyypärän säilytys alkupeäräpakkauksessa lisää paristojen käyttöikää. Pidentääksetsi akun käyttöikää säilytä kyypärä valoisassa.

Etulasin vaihto (S. 4 nr. 4)

Kun vaihdat kiinnityselevyä, on noudatettava varovaisuutta. Älä muotoile kyypärää, sillä muuten hitsausuudottin voi vaurioitua.

- Päällyselevyä voidaan vapauttaa kiinnityksestä vetämällä sitä taaksepäin ja eteenpäin.
- Aseta uusi päällyselevy yhteen silvikkupöihin. Käännä päällyselevy toiseen silvikkupöihin kiinnittä se. Tämä liike vaati hieman painetta, jotta päällyselevy täysin asettuu kunnolla.

Akku / lataaminen (s. 4 nr. 1)

Kyypärässä on suurehionteen litium-polymeriakkuri (LiPo). Ennen ensimmäistä käyttöä lataa akku täyteen kaupallisesti saatavilla olevalla USB-kaapella (ei sisälly) laitteen USB-liittimen kautta. Latauksen jälkeen kyypärän Micro-USB-liitin on suojattava pölyä ja liialta suojaajalla. Ladattava akku latautuu myös aurinkokennolla ukoivissa valonlähästeissä (valaistus, hitsauksen valo). Säännöllisessä käytössä akku tarvitsee ladata yhän harvoin. Suositellaan kyypärän täyteen lataamista kuuden kuukauden välein. Kun akku on tyhjä, antaa n. 15 minuutin lataus n. 8 tunnin käyttöajan.

Latauksen tila:

- punainen vilkkuu: Akku on pienen tyhjä (lataa välittömästi)
- oranssi paluu: Akku lataadaan
- vihreä paluu: Akku on ladattu täyteen

Jos kyypärä ei tummu kun hitsauskaari syytty, niin tarkista lataustila (paina painiketta, jos LED ei vilku siniseen, akku on täysin tyhjä). Jos häikäisysojajakasetti ei toimi kunnolla akun lataamisesta huolimatta, käänny virallisen jälleenytyjän puoleen. Valmistaja tai sertifioitu palvelukeskus voi vaihtaa virallisen akun uuteen.

Ongelmien ratkaiseminen

Häikäisysojajakasetti ei tummene

- Säädä herkkyys (S. 6 nr. I) → Puhdistä tunnistimet tai etulasi
- Kytkie hiontatilla pois päältä (S. 7 nr. 5) → Lataa akku (s. 4 nr. 1)
- Kytkie pois aloutusvievä - vaihda asetukseen "Tack" nopean nidontan aikana (s. 6 nr. II)

Suojaustaso liian kirkas

- Valitse manuaalillisessa suurempi suojaustasoa (S. 7 nr. IV)
- Automaattisessa tilassa aseta +1 tai +2-kysy (S. 7 nr. III)
- Etulasin vaihto (S. 8 nr. 4)

Suojaustaso liian tumma

- Valitse manuaalillisessa pienempi suojaustasoa (S. 7 nr. IV)
- Automaattisessa tilassa aseta -1 tai -2-kysy (S. 7 nr. III)

Häikäisysojajakasetti vilkkuu

- Säädä viivekytkimen asentoa hitsusohjeen mukaan (S. 6 nr. II).
- Säädä hitsausprosessin valonvaihdon säätöä (S. 6 nr. I)
- Lataa akku (s. 4 nr. 1)

Huono näkyvyys

- Puhdistä etulasi tai suodatint → Lisää ympäristön valoa
- Manuaalillisessa tilassa säädä hitsausprosessin suojaustasoa (S. 7 nr. IV)
- Automaattisessa tilassa säädä hitsausprosessin suojaustasojen korjausta (S. 7 nr. III)

Hitsauskyypärä ei pysy paikallaan

- Säädä päänauha uudelleen / kiristä (S. 5 nr. 3a-3c)

Spezifikaatio (pöikeudet tekniisin muotoisin pidätetään)

Suojaustas	auto mode	2 (kirkas tila)	4 < 12 (tumma tila)
UV-/IR-suojaja	manuaal mode	2 (kirkas tila)	7-12 (tumma tila)
Kykentilaaika kirkaasta tummaksi		90 us (23 °C / 73 °F)	70 us (55 °C / 131 °F)
Kykentilaaika tummasta kirkaaksi		0,1 - 2,0 sekanssa "Twilight Function"	
Ajnnittelytoiminto		Aurinkokennot	
Paino		Silver 610 g / 21.5 oz with PAPER 780 g / 27.5 oz	black 600 g / 21.2 oz with PAPER 770 g / 27.2 oz
Käyttölämpötila		-10 °C - 55 °C / 14 °F - 131 °F	
Säilytyslämpötila		-20 °C - 70 °C / -4 °F - 158 °F	
Lukutius EN379 mukaan		Optinen luokka = 1	Homogeenisyys = 1
		Hajavalo = 1	Katseleminen riippuvuus = 2
Hyväksymät		CE, EAC, ANSI, ASINZS, complies with CSA, pr ISO 16321 "WIG"	
PAPR-version lisämerkinnät (ilmoitettu laitos CE1024)		EN12941 (TH3 yhdistettyä e3000/e3000X, TH2 versioihin, jossa on yhdistetty e3000/e3000X) EN14594 (Class 3B yhdistettyä e3000/e3000X)	

Vaatimustenmukaisuusvakuutus

Internetesote löytyy viivemaisella sivulla.

Oikeudelliset tiedot

Tämä asiakirja vastaa EU-asetuksen 2016/425 II liitteen 1.4 kohdan vaatimuksia.

Ilmoitettu laitos

Yksityiskohtaiset tiedot viimeiseltä sivulta.

Introduktion

En svejsehjelm er en hovedbeklædning, som ved bestemte svejsearbejder beskytter, øjne, ansigt og Hals mod forbrændinger, UV-lys, gnister, infrarødt lys og varme. Hjelmens består af flere dele (se reservedelsliste). Et automatisk svejsefilter kombineret med et passivt UV- og et passivt IR-Filter med et aktivt filter, hvis lysgennemgang i spektrumets synlige område varierer afhængigt af svejsebøens lysstyrke. Det automatiske svejsefiltere lysgennemgang har en høj startværdi (lys tilstand) Efter aktivering af svejsebuen og inden for en defineret reaktions-tid ændrer filterets lysgennemgang sig til en lavere værdi (mørk tilstand). Afhængig af modellen kan hjelmen kombineres med en beskyttelseshjelm og/eller et PAPP-system (Powered Air Purifying Respirator).

Sikkerhedsanvisninger

Læs denne betjeningsvejledning, før du tager hjelmen på. Kontrollér, at svejseglasset er monteret korrekt. Hvis eventuelle fejl ikke kan afhjælpes, må svejseglasset ikke bruges mere. For yderligere informationer i denne henseende bedes du henvende dig til din officielle forhandler.

Forholdsregler og beskyttende begrænsninger /risici

Ved svejsning frigives der varme og stråling, som kan medføre skader på øjnene og huden. Dette produkt beskytter øjne og ansigt. Uafhængigt af det valgte beskyttelsesniveau er der øjne altid beskyttet mod ultraviolet og infrarød stråling, når du bruger denne hjelm. Brug passende sikkerhedsstøjt for at beskytte resten af kroppen. Under bestemte forhold kan personer, der er disponeret for allergi, få allergiske hudreaktioner over for de partikler og substanser, der frigives under svejsningen. Materialer der kommer i kontakt med huden kan forårsage allergiske reaktioner hos særligt følsomme personer. Svejsehjelmen må kun anvendes til svejsning og slibning og ikke til andre typ opgaver. Hvis svejsehjelmen ikke anvendes bestemmelsesmæssigt, eller hvis anvisningerne i betjeningsvejledningen ikke overholdes, bortfalder Optrel's producentansvar. Fastgørelse af lim eller lignende til hjelmen er ikke tilladt. Hjelmen er velegnet til alle almindelige svejsemetoder, **bortset fra autogensvejsning og lasersvejsning**. *Vær opmærksom på det anbefalede beskyttelsesniveau iht. EN 169, der fremgår af omslaget.*

Producenten overtager intet ansvar, hvis svejsehjelmen ikke anvendes formålsbestemt eller i strid med brugsanvisningen. Hjelmen erstatter ikke en beskyttelseshjelm. Afhængigt af modellen kan hjelmen kombineres med en beskyttelseshjelm. Hjelmen kan på grund af synsfeltets konstruktive egenskaber (intet syn til siden uden drejning af hovedet) og på grund af det automatiske mørkningsfilters lysgennemgang påvirke farveopfattelsen. Som følge heraf bliver signallamper eller advarselsindikatorer eventuelt overset. Desuden er der grundet det større område (hoved med hjelm) fare for at støde sig. Hjelmen reducerer ligeledes høre- og værmefølelsen. Advarsel: For den samlede markering af hjelmens sikkerhedsklasse er den laveste af alle anvendte komponenter altid afgørende. Ved brug i ekstreme temperaturer skal du være opmærksom på passende mærkning: FT, BT eller AT. Når du bærer briller, kan chok overføres direkte fra hjelmen til hovedet.

Farvesyn

For større komfort og sikkerhed kan du opleve farver med denne svejsehjelm.

Dyaletilstand

Svejsehjelmen er udstyret med en automatisk sluk-funktion, hvilket øger batteriets levetid. Hvis der falder mindre end 1 lux lys på sensoren i ca. 10 minutter, slår hjelmen automatisk fra. For at slå den til igen, skal hjelmen udsættes kortvarigt for dagslys. Såfremt hjelmen ikke længere kan aktiveres, eller ikke længere bliver markeret når svejsebuen tændes, skal batteriet oplades på ny.

Garanti og ansvar

Garanti bestemmelserne fremgår af oplysningerne fra producentens nationale salgsgorganisation. Yderligere informationer her til får du hos din autoriserede forhandler. I tilfælde af skader grundet forkert brug, utilladelige indgreb eller grundet af producenten ikke påtænkt anvendelse, bortfalder garanti og ansvar.

Forventet levetid

Svejsehjelmen har ingen udløbsdato. Produktet kan bruges, så længe der ikke optræder synlige eller usynlige skader eller funktionsfejl.

Anvendelse (Quick Start Guide s. 4-5/ Functions s. 6-7)

Den korrekte indstilling af hovedbåndet er meget vigtig for dette produkt, da fordelene ved det store synsfelt kun muliggøres, når hovedbåndet er korrekt indstillet.

- Hovedstrop.** Tilpas den øverste justerbare strop til hovedets størrelse. Tryk justerknappen ind, og drej den, indtil hovedstroppen ligger tæt ind mod hovedet uden at trykke. (s. 5 nr. 3a)
- Øjenafstand.** Indstil afstanden mellem svejsekærmen og øjnene ved at løsne låseskruerne. Placer hjelmen så tæt som muligt foran øjnene (jo tættere du har svejsekærmskassetten på øjnene, jo større bliver dit synsfelt). Indstil det to sider ens, så de ikke sidder skævt. Spænd låseskruerne igen. (s. 5 nr. 3b)
- Hjelmhældning (excenterknop).** Hjelmhældning kan tilpasses ved hjælp af drejeknappen. Justér hældningen således, at næsen ikke berører næsudsnittet. Afprov, at hjelmkallen heller ikke berører næsen ved at ikke forsigtigt. (Brug den medleverede næseprop for at beskytte din næse). (s. 5 nr. 3c)
- Automatisk/manual driftstilstand.** Beskyttelsesniveauets indstilling vælges ved hjælp af skyderen. I automatisk driftstilstand tilpasses beskyttelsesniveauet automatisk til svejsebrønderens intensitet via sensortechnik (standard EN 379:2003). I manuel driftstilstand indstilles beskyttelsesniveauet ved at dreje på knappen. (s. 7 nr. III + IV).
- Beskyttelsesniveau. Manuel mode:** I "manuel mode" kan der vælges mellem beskyttelsestrin 7 til 12 ved at dreje på beskyttelsestrinregulatoren. (Beskyttelsestrinregulatoren er deaktiveret i manuelmoden). (s. 7 nr. IV).

Auto mode: I automatikmoden "Auto" tilpasses beskyttelsestrinnet automatisk, og svarer til beskyttelsestrin 4 + 13 i henhold til standarden EN 379, når drejeknappen står på position "N". (hvorved det absolutte minimum og maksimum beskyttelsestrin ikke kommer under eller over 5 henholdsvis 12, uafhængigt af korrektionsindstillingen) (s. 7 nr. III)

- Åbningskontakt.** Ved hjælp af åbningskontakten (Delay) (s. 6) kan man vælge forsinkelser i den åbningsstiden fra mørk til lys. Drejeknappen muliggør en trinløs justering fra mørk til lys mellem 0.1 - 2.0 s, med mulighed for at tilslutte nateffekt. (s. 6 nr. II)
- Nateffekt/Twilight.** Den flydende overgang fra mørke til lys ved nateffekten "Twilight" giver endnu bedre beskyttelse af øjnene mod træthed og irriterationer ved efterglødende genstande, og giver øjet den tid det behøver for at vænne sig til lysstyrken. (s. 6 nr. II)
- BE MÆRK!** Til hurtig hæftesvejsning skal drejeknappen ikke stilles i Twilight-området. Bedst egnet er hæfteområdet "tack" med minimal åbningsforsinkelser.
- Slibetilstand.** I denne tilstand er svejsekærmen deaktiveret og forbliver lys. I denne mode kassetten deaktiveres, og forbliver i lystilstand i 10 minutter. Den aktiverede silbemøde kan kendes ved det blå blinkende LED-lys udefra og indeni ved refleksionen på hjelmens frontglas. Slibetilstanden deaktiveres

- ved at trykke på knappen til indstilling af beskyttelsesniveau igen. Efter 10 minutter deaktiveres silbetilstanden automatisk. (s. 7 nr. V)
- Følsomhed.** Med følsomhedsknappen justeres lysfølsomheden i henhold til svejsebue og omgivende lys. Ved at dreje på håndtaget, kan disse tilpasses. Maksimal lysfølsomhed kan findes i "Super High" området. (s. 6 nr. I)
 - Sensorer.** Denne svejsehjelm har 5 sensorer. 4 sensorer er til at detektere svejseøjelset, og 1 sensor er ansvarlig for detektering af lysintensiteten (automatikmoden) og den nye Stay-Dark funktion.

Renngøring og desinfektion

Svejsekærmen og svejseglasset skal rengøres regelmæssigt med en blød klud. Der må ikke anvendes stærke rengøringsmidler, opløsningsmidler, alkohol eller rengøringsmidler med silbemiddel. Ridsede eller ødelagte glas skal udskiftes.

Opbevaring

Svejsehjelmen skal opbevares ved stuetemperatur og lav luftfugtighed. For at forlænge batteriets levetid skal hjelmen opbevares lys.

Udskiftning af svejseglass (s. 4 nr. 4)

Ved udskiftning af vedhæftningskvikken kræves der forsigtighed. Deformér ikke hjelmen, da ellers kan svejseprøven blive beskadiget.

- Frontglasset kan løsnes fra forankringen og trækkes af ved at trække lasken på siden tilbage.
- Nyftinglass sættes ind i sin stødlemme. Frontglas spændes om til den anden sidelemme, og falder i hak. Dette håndgrib kræver noget tryk, således at lætningen på frontglasset på den ønskede vinkel.

Batteri/ opladningsprocedure (s. 4 nr. 1)

Hjelmen er udstyret med et højeffekt lithium-polymer (LiPo) batteri. Oplad batteriet fuldstændigt for første brug med det medfølgende mikro-USB-kabel med et standard USB-stik (ikke medleveret). Efter opladningen skal mikro-USB-stikket på hjelmen beskyttes mod støv og snavs med beskyttelseshætten.

Batteriet oplades via solcellen af eksterne lyskilder (oftestlampe, svejselys). Ved hyppig brug skal batteriet meget sjældent oplades.

Det anbefales at oplade hjelmen fuldstændigt hver 6 måneder.

Såfremt batteriet er tomt, rækker ca. 15 minutters opladning til en driftstid på ca. 8h.

Opladning status:

- rødt blink: Batteriet er næsten tomt (genoplad straks)
- orange lys: Batteriet oplades
- grønt lys: Batteriet er fuldt opladet

Såfremt hjelmen ikke længere bliver mørk, når svejsebuen tændes, undersøges opladningsstatus (tryk på silbekontakten, når LED ikke længere blinker blåt, er batteriet helt opladet). Hvis mørkningsfilteret ikke fungerer på trods af en korrekt opladning af akken, bedes du henvende dig til din officielle forhandler. En defekt akku kan udskiftes af producenten eller et certificeret servicecenter.

Problemløsning

Svejsekærmen bliver ikke mørk

- Tilpas følsomheden (s. 6 nr. I). → Rengør sensorerne eller svejseglasset.
- Deaktiver silbetilstand (s. 7 nr. 5) → Batteri/ opladning (s. 4 nr. 1)
- sluk for åbningsforsinkelser - ved hurtig hæftning omsl til "Tack" (s. 6 nr. II)

Beskyttelsesniveauet er for lyst

- I manuel mode vælg et højere beskyttelsestrin (s. 7 nr. IV).
- I automatisk funktionsvælgeren til +1 eller +2 spørge (s. 7 nr. III).
- Udskif svejseglasset (s. 8 nr. 4).

Beskyttelsesniveauet er for mørkt

- I manuel mode vælg et lavere beskyttelsestrin (s. 7 nr. IV).
- I automatisk funktionsvælgeren til -1 eller -2 spørge. (s. 7 nr. III).

Svejsekærmen flækker

- Juster forsinker håndtaget ved svejsningsprocedure. (s. 6 nr. II)
- Justér følsomhedsregulatoren ved svejseprocessen (s. 6 nr. I)
- Batteri/ opladning (s. 4 nr. 1)

Dårligt udsyn

- Rengør svejseglasset eller filteret.
- I manuel mode, justér beskyttelsestrinnet til svejseprocessen (s. 7 nr. IV)
- I automatisk mode, justér beskyttelsestrinkorrekturen til svejseprocessen (s. 7 nr. III)
- Sørg for kraftigere omgivelseslys.

Svejsehjelmens skrider

- Indstil tilspænd hovedstroppen igen (s. 5 nr. 3a-3c).

Specifikationer (Ret til tekniske ændringer forbeholdes)

Beskyttelsesniveau	auto mode: 2 (lys tilstand) 4 + 12 (mørk tilstand)	manual mode: 2 (lys tilstand) 7 - 12 (mørk tilstand)
UV/IR-beskyttelse	Maksimal beskyttelse i lys og mørk tilstand	
Skiftetid fra lys til mørk	90 µs (23 °C) 70 µs (65 °C)	
Skiftetid fra mørk til lys	0.1 - 2.0s med "Twilight Function"	
Strømforsyning	Solceller	
Vægt	Silver 610 g / 21.5 oz / with PAPP: 780 g / 27.5 oz black 600 g / 21.2 oz / with PAPP: 770 g / 27.2 oz	
Driftstemperatur	-10°C - 55°C / 14°F - 131°F	
Opbevaringstemperatur	-20°C - 70°C / -4°F - 158°F	
Klassificering iht. EN379	Optisk Klasse = 1 Homogenitet = 1 Diffus lys = 1 Afhængighed af synsvinklen = 2	
Godkendelser	CE, EAC, ANSI, ANZS, complies with CSA, pr ISO 16321 "WIG"	
Yderligere markeringer for PAPP-version (bemyndiget organ CE1024)	EN12941 (TH3 i kombination med e3000/e3000, TH2 i versioner med hardhat og e3000/e3000) EN14594 (Class 3B i kombination med suppleddi)	

Overensstemmelseserklæring

Se internetadressen på den sidste side.

Retslige informationer

Dette dokument opfylder kravene i EU-forordning 2016/425 punkt 1.4 i bilag II.

Bemyndiget organ

Detaljerede informationer, se sidste side.

Innledning

En sveisehjelm er et hodeplagg som brukes i visse sveiseoperasjoner for å beskytte øynene, ansiktet og halsen mot brannskader. UV-lys, gnister, infaradert lys og varme. Hjelmen består av flere deler (se reservedeliste). Et automatisk sveisefilter kombinerer passiv UV- og IR-filtrer med et aktivt filter, hvis lysforverkbart varierer i det synlige området avhengig av bestrålingsintensiteten til sveisebuen. Lystransmisjonen til det automatiske sveisefilteret har en høy startverdi (lysstyrke). Etter at sveisebuen er slått på og innen en definert responstid, endres filterets lystransmisjon til en lav verdi (mørk tilstand). Avhengig av modellen kan hjelmen kombineres med en sikkerhetshjelm og/eller med et PAPP-system (motorisert andredstverr).

Sikkerhetsinstruks

Les bruksanvisningen for du tar i bruk hjelmen. Kontroller at beskyttelsesglasset er korrekt montert. Hvis eller ikke kan opprettes må ikke sveiseglasset benyttes. Ta kontakt med autorisert forhandler dersom du ønsker ytterligere informasjon.

Forholdsregler og beskyttelsesrisiko

Under sveisingen gir det varme som kan føre til skader på øye og hud. Dette produktet gir beskyttelse for øyne og ansikt. Når hjelmen brukes er øynene beskyttet mot ultrafiolett og infaradert stråling uansett hvilket beskyttelsesnivå som er valgt. For å beskytte resten av kroppen må det i tillegg brukes egnede beskyttelsesklær. Partikler og substanser som frigjøres under sveisingen kan i noen tilfeller utløse allergiske reaksjoner hos personer med allergi for dette. Materialer som kan komme i kontakt med hud, kan forårsake allergiske reaksjoner hos spesielt følsomme personer. Sveisehjelmen må bare brukes til sveising og sliping, og aldri til annen type bruk. Optroler frastraker selv ethvert ansvar ved bruk av sveisehjelmen til andre formål eller hvis den ikke benyttes overensstemmelse med bruksanvisningen. Infesting av lim eller lignende hjelmen er ikke tillatt.

Hjelmen er egnet for alle vanlige typer sveising **unntatt gass- og lasersveising**. *Ta hensyn til det anbefalte beskyttelsesnivået iht. EN 379:2003*. Produzenten fraskriver seg ethvert ansvar dersom sveisehjelmen ikke brukes som tiltent eller i henhold til bruksanvisningen. Hjelmen erstatter ikke en sikkerhetshjelm. Avhengig av modell kan hjelmen kombineres med en sikkerhetshjelm. På grunn av den konstruksjonen, kan hjelmen påvirke synsfeltet (ikke sies uten å snu på hodet). Lystransmisjonen til det automatiske dimmefilteret påvirker fargeoppfattingen. Derfor kan det hende man ikke ser lyssignaler eller advarsler. Det er også en viss fare for å skumpe bort ting på grunn av størrelsen (hode med hjelme). Hjelmen reduserer også hørselen og evnen til å føle varme.

Advarsel: For den generelle merkingen av hjelmenes sikkerhetsklasse er alltid den laveste av alle komponenter som er avgjørende. For bruk i ekstreme temperaturer, vær oppmerksom på riktig merking: FT, BT eller AT. Når du bruker briller, kan sjokk overføres direkte fra hjelmen til hodet.

Fargevisning

For økt komfort og sikkerhet kan du se farger med denne sveisehjelmen

Hvilemodus

Denne sveisehjelmen er utstyrt med en funksjon som gjør at den slås av automatisk, noe som forlenger batteriets levetid. Hvis sensoren registrerer mindre enn 1 Lux lys i løpet av 10 minutter, slås hjelmen av automatisk. For at hjelmen skal slås på igjen må den komme i kontakt med dagslys. Hvis hjelmen ikke kan aktivres igjen eller hvis den ikke gir beskyttelse mot sveiseeffekten, må man bytte batteri.

Garanti & ansvar

Garantibetingelsene vises i informasjonen fra produsentens nasjonale salgsorganisasjon. Ytterligere informasjon om dette kan du få hos en autorisert forhandler. Ved skade som skyldes feil bruk, ikke-autorisert reparasjon eller feil bruk, bortfaller garantien.

Forventet levetid

Sveisehjelmen har ingen utløpsdato. Produktet kan brukes så lenge det ikke oppstår noen synlige eller usynlige skader eller funksjonsfeil.

Bruk (Quick Start Guide s. 4-5 / Functions s. 6-7)

Det er veldig viktig at hodebåndet er riktig innstilt. Fordelene ved det store synsfeltet kan kun nyttes når hodebåndet er innstilt riktig.

- Hodebånd.** Tilpass det øvre justeringsbåndet til din hodestørrelse. Trykk inn justeringsknotten (2) og dreid den til hodebåndet ligger fast inntil uten å trykke. (s. 5 nr. 3a)
- Øyevant og hjelmvinkel.** Ved å løse låsekroppene kan man stille inn avstanden mellom glasset og øynene. Plasser hjelmen så nær øynene som mulig (jo nærmere verneglasset er øynene, jo større er synsfeltet). Still inn begge sidene likt og sørg for at de ikke kommer i klem. Trekk deretter til låsekroppene igjen. (s. 5 nr. 3b)
- Helmhellingen (eksenterknapp)** Hjelmhellingen kan tilpasses ved hjelp av dreieknappen. Innstill hellingen slik at ikke nesens berører nesetsnittet. Test forsiktig om hjelmskallet berører nesens når du nikker (bruk den vedlagte nesepaden for å beskytte nesens din). (s. 5 nr. 3c)
- Driftsmodus automatisk/manuell.** Med skryvebryteren kan man velge modus for beskyttelsesnivåinnstilling. I automatisk modus tilpasses beskyttelsesnivået automatisk i forhold til intensiteten på sveiseeffekten (standarden EN 379:2003). I manuell modus kan beskyttelsesnivået stilles inn ved å dreie på knappen (s. 7 nr. III + IV).
- Beskyttelsesnivå. Manuellmodus:** I modusen "Manuell" kan du velge mellom beskyttelsesnivåene 8 til 13 ved å vri på knappen. (I manuell modus er muligheten for å korrigere beskyttelsesnivået deaktivert). (s. 7 nr. IV).
- Auto modus:** I automatikkmodusen "Auto" tilpasses beskyttelsesnivået automatisk og det tilsvarende beskyttelsesnivået > 13 i henhold til standarden EN 379, når dreieknappen står i posisjonen "N" (det absolute minimum og maksimum på 4 respektive 13 må ikke under- eller overskrides, uavhengig av korrigeringsinnstillingen). (s. 7 nr. III)
- Åpningsbryter.** Åpningsbryteren (Delay) (s. 6) gir deg valget av åpningsforsinkelsen fra mørkt til lyst. Dreieknappen tillater en trinns innstilling fra mørkt til lys mellom 0.1 - 2.0 s med mulighet for tilkobling av dimmefekt. (s. 6 nr. II)
- Dimmefekt/Twilight.** Den flytende overgangen som dimmefeffekten "Twilight" gir fra mørkt til lys yter en enda bedre beskyttelse mot tretthet og iritasjon i øynene ved etterglødede objekter og gir øyet den tiden det trenger til å venne seg til lyset. (s. 6 nr. II)
- OBS:** For en rask festesveising stiller du dreieknappen i Twilightområdet. Festerområdet "tack" med minimal åpningsforsinkelse er best egnet
- Slipmodus.** Ved å trykke på beskyttelsesnivåknappen settes sveiseglasset i slipmodus. I denne modusen er kassetten deaktivert og den forblir lys i 10 minutter. Den blå blinkende LED'en viser innenfra og utenfra ved refleksjon i forsattglasset at slipmodus er aktivert. Trykk en gang til på beskyttelsesnivåknappen for utkobling av slipmodus. (s. 7 nr. V)

- Sensitivitet.** Med følsomhetsknappen justeres lysfølsomheten i henhold til sveisebue og omgivelseslys. Disse kan tilpasses ved å vri på bryteren. I "Super High"-området kan det oppnås en maksimal lysfølsomhet. (s. 6 nr. II)

- Sensorer.** Denne sveisehjelmen har 5 sensorer. 4 sensorer benyttes til deteksjon av sveiseeffekt og 1 sensor er ment til deteksjon av lysintensitet (automatikkmodus) og ansvarlig for den nye Stay-Dark-funksjonen.

Renngjøring og desinfeksjon

Sveiseglasset og beskyttelsesglasset må rengjøres regelmessig med en myk klut. Det må ikke brukes sterke rengjøringsmidler, løsemidler, alkohol eller rengjøringsmidler med slipende stoffer. Linsener med riper eller andre skader må skiftes ut.

Oppbevaring

Sveisehjelmen oppbevares tørkt og i romtemperatur. Lagre hjelmen på et lyst sted, det vil forlange batteriets levetid.

Skifte ut beskyttelsesglass (s. 4 nr. 4)

- Når du endrer festeskiven, må du være forsiktig. Ikke deform hjelmen, da bytte sveisefilteret bli skadet.
- Forsattglasset kan løses og trekkes ut ved at man trekker låsen på siden bakover og ut fra festet på siden.
 - Heng det nye forsattglasset inn i en sideklipp. Sett forsattglasset i den andre sideklipp og fest det. Til dette trenger man litt trykk, slik at tetningen på forsattglasset viser den ønskete virkningen.

Batteri/Ladeprosess (s. 4 nr. 1)

Hjelmen er utstyrt med et høyeffektivt lithium-polymer (LiPo)-batteri. Lad batteriet helt opp med den vedlagte Micro-USB-kabelen via en vanlig USB-plugg (ikke del av leveransen) for første gangs bruk. Etter ladingen må man beskytte Micro-USB-kontakten på hjelmen mot støv og smuss med et verneoksel. Batteriet lades også via eksterne lyskilder (taivels, sveiseefflamme) via solarceller. Hoppig bruk gjør at batteriet sløides må lades. Det anbefales at hjelmen lades helt opp hver 6. måned. Hvis batteriet er tomt, er en ladetid på 15 minutter nok for en driftstid på 8 timer.

- Det blinker rødt: Batteriet er nesten tomt (det må straks)
- Det blinker orange: Batteriet lades
- Det blinker grønt: Batteriet er ladet helt opp

Hvis hjelmen ikke gir beskyttelse mot sveiseefflamme, må du kontrollere ladestatusen (trykk på slipknappen). Hvis LED'en ikke lenger blinker blått er batteriet helt tomt. Hvis verneglasset, selv etter lading av batteriet, ikke fungerer korrekt, ber vi deg kontakte en Optrol-forhandler. Et defekt batteri kan byttes av Optrol eller et godkjent servicecenter.

Problemløsning

Sveiseglasset formørkes ikke

- Juster sensitiviteten (s. 6 nr. I)
- Rengjør sensorer eller beskyttelsesglass
- Deaktivt slipmodus (s. 7 nr. 5)
- Slå av åpningsforsinkelsen, slå over på "tack" ved rask festing (se s. 6 nr. II)
- Lade batteriet (se side 4 nr. 1)

Beskyttelsesnivå for lyst

- Velg et høyere beskyttelsesnivå i manuell modus (s. 7 nr. IV)
- I automatisk modus dial til +1 eller +2 be (s. 7 nr. III)
- Skift ut beskyttelsesglasset (s. 8 nr. 4)

Beskyttelsesnivå for mørkt

- Velg et høyere beskyttelsesnivå i manuell modus (s. 7 nr. IV)
- I automatisk modus dial til -1 eller -2 be (s. 7 nr. III)

Sveiseglasset blaffer

- Juster posisjonen av forsinkelsesbryteren på sveiseprosedyren (s. 6 nr. II)
- Tilpass emfrittighetsregulatoren til sveiseprosessen (s. 6 nr. I)
- Lade batteriet (se side 4 nr. 1)

Dårlig sight

- Rengjør beskyttelsesglasset eller filteret → Forsterk omgivelseslyset
- I manuell modus velg beskyttelsesnivået tilpasses sveiseprosessen (s. 7 nr. IV)
- I automatisk modus tilpasses beskyttelsesnivået korrigeringen sveiseprosessen (s. 7 nr. III)

Sveisehjelmen skir

- Juster/trekk til hodebåndet på nytt (s. 5 nr. 3a-3c)

Spesifikasjoner (Med forbehold om tekniske endringer)

Beskyttelsesnivå	auto mode: 2 (lys tilstand) 4 < 12 (mørk tilstand) manual mode: 7- 12 (mørk tilstand)
UVIR-beskyttelse	Maksimal beskyttelse i lys og mørk tilstand
Koblings tid fra lys til mørk	90µs (23°C / 73°F) 70µs (55°C / 131°F)
Koblings tid fra mørk til lys	0.1 - 2.0 med "Twilight Function"
Spenningsforsyning	Solceller
Vekt	Silver 610 g / 21.5 oz / with PAPP: 780 g / 27.5 oz black 600 g / 21.2 oz / with PAPP: 770 g / 27.2 oz
Driftstemperatur	-10°C - 55°C / 14°F - 131°F
Oppbevaringstemperatur	-20°C - 70°C / 4°F - 158°F
Klassifisering iht. EN379	Optisk klasse = 1 Homogenitet = 1 Diffusert lys = 1 Blikkvinkelavhengighet = 2
Godkjenninger	CE, EAC, ANSI, AS/NZS, complies with CSA, pr ISO 16321 / WIG+
Ytterligere merking for PAPP-versjonen (varslert organ CE1024)	EN12841 (TH3 i kombinasjon med e3000i3000X, TH2 for versjoner med hardhat og e3000i3000X) EN14594 (Class 3B i kombinasjon med supplidair)

Konformitetserklæring

Se internettdressen på side s. side.

Juridisk informasjon

Dette dokumentet oppfyller kravene i EU-forordning 2016/423 punkt 1.4 i vedlegg II.

Bemyndiget organ

For detaljerte opplysninger, se siste side.

Wprowadzenie

Hełm spawalnicy jest nakryciem głowy, które podczas wykonywania określonych prac spawalniczych służy do ochrony oczu, twarzy i szyi przed oparzeniami, światłem UV, iskrami, światłem podczerwonym i wysoką temperaturą. Hełm składa się z kilku elementów (patrz lista części zamiennej). Automatyczny tryb spawalnicy jest połączeniem pasywnego filtra UV i pasywnego filtra IR z filtrem aktywnym, którego przepuszczalność światła w widzialnym zakresie widma różni się w zależności od jasności łuku spawalniczego. Przepuszczalność światła automatycznego filtra spawalniczego wykazuje wysoką wartość początkową (stan jasny). Po włączeniu łuku spawalniczego i w celu zdiagnozowania czasu zadziałania przepuszczalność światła filtra zmienia się na niską wartość (stan ciemny). W zależności od modelu hełm można połączyć z hełmem ochronnym i/lub systemem PAPR (Powered Air Purifying Respirator – respirator oczyszczający powietrze z własnym zasilaniem).

Wskazówki dotyczące bezpieczeństwa

Przed użyciem przybicia należy przeczytać niniejszą instrukcję obsługi. Sprawdzić prawidłowość montażu przybicia ochronnej. Jeśli ustrzyknięcie nester jest możliwe, nie należy dawać używać kaski z filtrem ochronnym. Więcej informacji na ten temat można uzyskać od oficjalnego sprzedawcy.

Środki ostrożności, ograniczenia ochrony i zagrożenia

W trakcie procesu spawania wydzielają się ciepło i promieniowanie, które mogą spowodować uszkodzenia oczu oraz zranienia skóry. Produkt ten zawiera ochronny oczu oraz twarzy. Po założeniu przybicia, niezależnie od wybranego stopnia ochrony, oczu są zawsze chronione przed promieniowaniem ultrafioletowym oraz podczerwonym. W celu zabezpieczenia pozostałych części ciała należy dodatkowo nosić odpowiednią odzież ochronną. Części i substancje, wydzielane podczas spawania, mogą w niektórych przypadkach spowodować alergiczną reakcję skóry u osób o takich skłonnościach. Wrażliwe osoby muszą być świadome, że materiały, z których wykonana jest przybicia mogą spowodować alergiczne reakcje skóry. Przybicia spawalnicza może być stosowana tylko do spawania oraz szlifowania, lecz nie do innych zastosowań. Firma Optrel nie ponosi odpowiedzialności za zastosowanie przybicia niezgodnie z przeznaczeniem lub też nieprzestrzeganie wskazań zawartych w instrukcji obsługi. Przyklejanie kleju lub podobnego do kaski jest zabronione. Przybicia jest przeznaczona do wszystkich konwencjonalnych metod spawania, **za wyjątkiem spawania gazowego oraz laserowego. Należy przestrzegać zaleceń dot. stopnia ochrony zgodnie z normą EN 169, zamieszczonych na okładce.** Producent nie ponosi odpowiedzialności w przypadku uszkodzenia hełmu spawalniczego niezgodnie z przeznaczeniem lub niezgodnie z instrukcją obsługi. Hełm nie zastępuje hełmu ochronnego. W zależności od modelu możliwe jest połączenie hełmu z hełmem ochronnym. Ze względu na właściwości konstrukcyjne hełm może wypływać na pole widzenia (brak widoczności na boki bez obracania głowy), a ze względu na przepuszczalność światła automatycznego filtra zaciemnianego również na występowanie kolorów. Wskutek tego lampki sygnalizacyjne lub wskazania ostrzegawcze mogą być niewidoczne. Ponadto występuje niebezpieczeństwo uderzenia ze względu na większy obwód głowy z hełmem. Dodatkowo hełm ogranicza zdolność słyszenia i odczuwanie ciepła.

Ostrzeżenie: W przypadku ogólnego oznaczenia klasy bezpieczeństwa kasku decydująca znaczenie ma zawsze najniższe ze wszystkich użytych elementów. W przypadku stosowania w ekstremalnych temperaturach należy zwrócić uwagę na odpowiednie oznakowanie. FT, BT lub AT. Podczas noszenia okularów wstrząsy można przetranszować bezpośrednio z kasku na głowę.

Widoczność kolorów

W celu zwiększenia komfortu i bezpieczeństwa przybicia spawalnicza umożliwia widzenie kolorów.

Tryb czuwania

Przybicia spawalnicza posiada automatyczną funkcję wyłączenia, która zwiększa czas żywotności akumulatora. Jeśli w ciągu ok. 10 minut czujnik wykrywa mniej niż 1 lx światła, przybicia automatycznie się wyłącza. W celu ponownego włączenia należy na chwilę wystawić przybicia na światło dzienne. Jeśli nie można uruchomić przybicia lub nie zaciemnia się ona podczas zapłonu łuku spawalniczego, należy ponownie naładować akumulator.

Gwarancja & odpowiedzialność

Postanowienia gwarancyjne są zawarte w danych krajowej organizacji dystrybucyjnej produktu. Więcej informacji na ten temat można uzyskać u autoryzowanego sprzedawcy. W przypadku uszkodzeń będących wynikiem niewłaściwego użytkowania, niedozwolonych ingerencji lub zastosowania nieprzewidzianego przez producenta wygasają wszelkie gwarancje i odpowiedzialności.

Oczekiwany okres trwałości

Kasku spawalniczego nie ma terminu przydatności do użycia. Produkt może być stosowany, dopóki nie pojawią się widoczne uszkodzenia lub wady.

Zastosowanie (Quick Start Guide s. 4-5 / Functions s. 6-7)

W przypadku tego produktu bardzo ważne jest prawidłowe wyregulowanie taśmy nagłowej, by tylko prawidłowo wyregulowanie taśmy umożliwiło korzystanie z zalety dużego pola widzenia.

- Taśma nagłowa.** Dopasować górną taśmę regulacyjną do wielkości głowy. Naciśnąć przycisk zapadki i obrócić, dopóki taśma nagłowa nie będzie przylegać dokładnie, lecz bez ucisku. (s. 5 Nr. 3a)
- Odstęp od oczu.** Zwalniając przyciski blokady (s. 2-3), można ustawić odstęp kasku od oczu. Ustawić przybicie tak blisko przycisku, na ile to tylko możliwe (im bliżej oczu znajduje się przelona ochronna, tym większe jest pole widzenia). Ustawić równocześnie obie strony i nie przekrzywiać. Następnie ponownie dokręcić przyciski blokady. (s. 5 Nr. 3b)
- Nachylenie przybicia (pokręto mimosród)** Nachylenie przybicia można dopasować za pomocą pokrętki. Ustawić pozycje nachylenia w taki sposób, aby nos nie dotykał wycięcia na nos. Ostrożnie sprawdzić, czy także podczas schyłania się czasza przybicia nie dotyka nosa (używać załączonej nakładki na nos w celu jejgo ochrony). (s. 5 Nr. 3c)
- Tryb pracy automatyczny/ ręczny.** Za pomocą przełącznika przesuwnego (s. 5) można wybrać tryb ustawienia stopnia ochrony. W trybie automatycznym stopień ochrony ustawiany jest automatycznie przez czujnik, odpowiednio do intensywności łuku elektrycznego (norma EN 379:2003). W trybie ręcznym stopień ochrony można ustawić obracając pokrętkę (s. 7 nr. III + IV).
- Stopień ochrony.** W trybie ręcznym możliwe jest przesuwanie przełącznika zakresu w celu dokonania wyboru między poziomami obszarów ochrony SL4 - SL13. Drobnych korekt należy dokonywać obracając pokrętkę potęgowymu. (s. 7 nr. IV). W trybie automatycznym, gdy pokrętko ustawione jest w pozycji „N”, stopień ochrony odpowiada normie EN 379. Obrót pokrętki umożliwia skorygowanie automatycznie ustawianego stopnia ochrony w górę lub w dół, zależnie od osobistych preferencji. (s. 7 nr. III)
- Przełącznik otwarcia.** Przełącznik otwarcia (Delay) (s. 6) umożliwia zmianę opóźnienia otwarcia z poziomu ciemnego na jasny. Pokrętko umożliwia stopniową regulację od ciemnego do jasnego w zakresie 0,1–2,0 s z poziomem zależnego efektu zmierzchu. (s. 6 nr. II)
- Efekt zmierzchu / Twilight.** Płynne przejście od ciemnego do jasnego dzięki efektowi zmierzchu, „Twilight” objawiają jeszcze lepszą ochronę oczu przed zmęceniem oraz podrażnieniem w przypadku zarzających się obiektów oraz daje oczom czas na przyzwyczajenie się do jasności. (s. 6 nr. II)

UWAGA: Podczas szybkiego spawania szczytowego nie ustawiać pokrętki w położeniu „Twilight”. Najlepiej nadaje się położenie szczytowania „lack” z minimalnym opóźnieniem wylotu.

- Tryb szlifowania.** Naciśnięcie przycisku stopnia ochrony powoduje przełączenie kaski z filtrem ochronnym na tryb szlifowania. W tym trybie kasełta jest wyłączona i przez 10 minut pozostaje w poziomie rozświetlenia. Aktywowany tryb uśpienia sygnalizowany jest wewnątrz migającą na niebiesko diodą LED, a na zewnątrz przez odbicie na szybie spawalniczej przybicia. W celu wyłączenia trybu szlifowania należy ponownie nacisnąć przycisk stopnia ochrony. (s. 7 nr. V)
- Czułość.** Za pomocą przycisku czułości czułość na światło jest dostosowywana do łuku spawalniczego i światła otoczenia. Przekręcając pokrętkę, wartości te można indywidualnie dostosować. W obszarze „Super High” można osiągnąć maksymalną czułość światła. (s. 6 nr. I)
- Czujniki.** Nierzeźby spawalnicza posiada 5 czujników. 4 czujniki służą do wykrywania światła spawania, a 1 czujnik wykrywa intensywność światła (tryb automatyczny) i odpowiada także za działanie nowatorskiej funkcji stay dark.

Czyszczenie i dezynfekcja

Zaśmieszanie i filtrem ochronnym oraz szybkie ochronną należy regularnie czyścić za pomocą miękkiej ściereczki. Nie wolno stosować silnych środków czyszczących, rozpuszczalników, alkoholu lub też środków czyszczących z dodatkami metalicznymi. Zarysowania i uszkodzenia szybkie ochronną należy wymienić.

Przechowywanie

Przybicia spawalnicza należy przechowywać w temperaturze pokojowej w niskiej wilgotności powietrza. W celu przedłużenia żywotności akumulatora należy przechowywać przybicie w jasnym otoczeniu.

Wymiana szybki ochronnej (s. 4 nr. 4)

Podczas zmiany dysku mikroświatła należy zachować ostrożność. Nie odsłaniać kasku, ponieważ może to spowodować uszkodzenie filtra spawalniczego.

1. Szybkie spawalnicze można przesuwać do tyłu, odkryć boczną nakładkę mocującą i zdjąć.

2. Zaczepić nową szybkie spawalniczą w bocznym zamocowaniu. Zamocować szybkie spawalniczą do drugiego zaczepu i zatrasnąć. Uchwyt trzeba nieco docisnąć, aby uszczelniać na szybie spawalniczej prawidłowo działała.

Akumulator/ładowanie (s. 4 nr. 1)

Przybicia posiada wysokowyładujący akumulator litowo-polimerowy (LiPo). Przed pierwszym użyciem naładować kompletnie akumulator za pomocą załączonego kabla Micro-USB, podłączając go do powszechnie dostępnego gniazda USB (brak w zestawie). Po zakończeniu ładowania należy zabezpieczyć osłonką gniazda Micro-USB na przybicie przed kurzem i brudem.

Akumulator można ładować także za pomocą baterii słonecznej z zewnętrznych źródeł światła (światło słońca, światło spawalnicze). W przypadku częstego stosowania należy bardzo rzadko ładować akumulator. Zaleca się kompletne naładowanie przybicia co 6 miesięcy. W przypadku rozładowania akumulatora wystarczy ok. 15 minut ładowania, aby można było dalej pracować przez ok. 8 godzin.

Stan naładowania:

1) Miganie na czerwono: Akumulator jest prawie rozładowany (niezwłocznie naładować)

2) Świecenie na pomarańczowo: Ładowanie akumulatora w toku

3) Świecenie na zielono: Akumulator całkowicie naładowany

Jeśli przybicia nie zaciemnia się podczas zapłonu łuku spawalniczego, należy sprawdzić stan naładowania (nacisnąć górną ślizgową, jeśli dioda LED nie miga na niebiesko, to akumulator jest całkowicie rozładowany). Jeżeli kasełta przeświadczenia nie działa prawidłowo mimo naładowania akumulatora, należy skontaktować się z oficjalnym sprzedawcą.

Uszkodzony akumulator może zostać wymieniony przez producenta lub certyfikowane centrum serwisowe.

Rozwiązywanie problemów

Kasełta z filtrem ochronnym nie włącza zaciemnienia

→ Dostosować czułość (s. 6 nr. I) → Oczyszczyć detektory lub szybkie ochronną

→ Wyłączyć tryb szlifowania (s. 7 nr. 5) → ładowanie akumulatora (s. 4 nr. 1)

→ wyłączenie opóźnienia wylotu – podczas szybkiego szczytowania przełączyć na funkcję „lack” (s. 6 nr. II)

Stopień ochrony zbyt wysoki

→ W trybie ręcznym wybrać większy poziom ochrony (s. 7 nr. IV) → Wymienić szybkie ochronną (p. 8 nr. 4)

→ W trybie automatycznego wybierania do +1 lub +2 zapytać (s. 7 nr. III)

Stopień ochrony zbyt ciemny

→ W trybie ręcznym wybrać niższy poziom ochrony. (s. 7 nr. IV)

→ W trybie automatycznego wybierania do -1 lub -2 zapytać (s. 7 nr. III)

Kasełta z filtrem ochronnym migocze

→ Należy wyregulować położenie przełącznika opóźniającego w odniesieniu do procedury spawania.

→ Dopasować regulator czułości do techniki spawania (s. 6 nr. I) → ładowanie akumulatora (str. 4 nr. 1)

Zła widoczność

→ Oczyszczyć szybkie ochronną lub filtr → Zwiększyć intensywność światła w otoczeniu

→ W trybie ręcznym dopasować poziom ochrony do techniki spawania (s. 7 nr. IV)

→ W trybie automatycznym dopasować korekcję poziomu ochrony do techniki spawania (s. 7 nr. III)

Przybicia spawalnicza sliżga się

→ Ponownie dopasować napięcie taśmy nagłowej (s. 5 nr. 3a-3c)

Specyfikacja (Możliwość zmian technicznych zastrzeżona)

Stopień ochrony	auto mode: 2 (poziom jasny) 4 (-12 (poziom ciemny)) manual mode: 2 (poziom jasny) 7 (-12 (poziom ciemny))
Ochrona UWIR	Maksymalna ochrona na poziomie jasnym i ciemnym
Czas przełączania z poziomu jasnego na ciemny	90µs (23°C / 73°F) 70µs (55°C / 131°F)
Czas przełączania z poziomu ciemnego na jasny	0,1 - 2,0s z "Twilight Function"
Napięcie zasilania	Ogniw słończne
Ciepota	Silver 610 g / 21,5 oz with PAPER: 780 g / 27,5 oz black 600 g / 21,2 oz with PAPER: 770 g / 27,2 oz
Temperatura robocza	-10°C - 55°C / 14°F - 131°F
Temperatura przechowywania	-20°C - 70°C / 4°F - 158°F
Klasyfikacja wg EN 379	Klasa optyczna = 1 Światło rozproszone = 1 Jednorodność = 1 Współczynnik kąta widzenia = 2
Atesty	CE, EAC, ANSI, ASANZS, complies with CSA, pr ISO 16321 "IWG"
Dodatkowe oznaczenia dla wersji PAPR (jednostka notyfikacyjna EN14294)	EN12941 (TH3 w połączeniu z e3000/e3000X, TH2 dla wersji z hardhat i e3000/e3000X) EN14594 (Class 3B w połączeniu z suppleader)

Deklaracja zgodności

Patrz adres strony internetowej na ostatniej stronie.

Informacje prawne

Niniejszy dokument odpowiada wymogom rozporządzenia UE 2016/425, punkt 1.4 Załącznika II.

Jednostka notyfikacyjna

Szczegółowe informacje znajdują się na ostatniej stronie.

ČEŠTINA

Úvod

Svářečská helma je pokrývákou hlavy, která slouží během určitých svářečských prací k ochraně očí, obličejů a krku před popálením, ultrafialovým světlem, jiskrami, infračerveným světlem a teplem. Helma se skládá z několika dílů (viz seznam náhradních dílů). Automatický svářečský filtr kombinuje pasivní UV filtr a pasivní IR filtr s aktivním filtrem, jehož světelná propustnost je viditelné části spektra se mění v závislosti na intenzitě svařovací oblouku. Světelná propustnost automatického svářečského filtru má vysokou světelnou hodnotu (jasný stav). Po zapnutí svařovací oblouku a během definované reakční doby se světelná propustnost filtru změní na nižší hodnotu (tmavý stav). Podle modelu lze helmu kombinovat s ochrannou přilbou a/nebo systémem PAPR (Powered Air Purifying Respirator).

Bezpečnostní pokyny

Předtím, než začnete kuklu používat, přečtěte si návod k použití. Zkontrolujte správnou montáž předního skla. Nelze-li závady odstranit, nesmí se kazeta s ochrannou clonou již používat. Pro další informace se obraťte na svého oficiálního prodejce.

Preventivní opatření a omezení ochrany / rizika

Při svařování dochází k uvolňování tepla a záření, které by mohlo způsobit poranění pokožky a poškození zraku. Tento výrobek chrání oči a obličej. Noste-li tuto kuklu, bez ohledu na volbu stupně ochrany máte oči vždy chráněné proti ultrafialovému a infračervenému záření. Zbytek těla musíte navíc chránit odpovídajícím ochranným oděvem. Částice a látky, které se při svařování uvolňují, mohou za určitých okolností u příslušné náchylných osob vyvolat alergické kožní reakce. Materiály, které přicházejí do styku s pokožkou, mohou způsobovat lidem s citlivou kůží alergické reakce. Ochranná svářečská kukla se smí používat jen při svařování a broušení a nesmí se používat pro žádné jiné účely. Za použití svářečského kukly k jinému nežli stanovenému účelu nebo za zanedbaní návodů k použití nepřebírá firma Optrel žádnou odpovědnost. Přilepení lepidla nebo podobné přilby není dovoleno.

Tato kukla se hodí pro všechny běžné svařovací postupy, s výjimkou svařování plamenem a laserového svařování. Říďte se, prosím, doporučením pro volbu stupně ochrany podle normy EN169, uvedených na obalu.

Výrobce nepřebírá žádnou odpovědnost za používání svářečské helmy v rozporu s určeným účelem nebo není-li používána podle návodu k použití. Helma nenahrazuje ochrannou přilbu. Podle modelu lze helmu kombinovat s ochrannou přilbou. Helma může omezovat z konstrukčních důvodů (žádný výhled do stran bez poškození hlavy) zorné pole a kvůli světelné propustnosti automatického zatemňovacího filtru uvnitř barev. Následkem toho se může stát, že nemusíte vidět signální nebo výstražné kontroly. Dále hrozí kvůli většímu objemu (hlavy s helmou) nebezpečí úrahy. Helma navíc snižuje sluchové vjemy a citlivost na teplo. Varování: Pro celkové označení bezpečnostní třídy přilby je vždy rozhodující nejvyšší ze všech použitých součástí. Při označení v extrémních teplotách vnitřně vyjmenuje vzduch příslušnou normou: FT, BT nebo AT. Při nošení přilby mohou být rázy přenesány přímo z přilby na hlavu.

Barevné vidění

Pro zvýšení komfortu a bezpečnosti můžete s touto svářečskou kuklou vnímat barvy.

Pohotlovost režim

Svářečská kukla je vybavena automatickou funkcí vypnutí, která zvyšuje životnost baterie. Pokud během cca 10 min dopadne na senzor méně světla než 1 Lux, kukla se automaticky vypne. K opětovnému zapnutí je třeba kuklu krátce vystavit dennímu světlu. Pokud by kuklu již nebylo možné aktivovat, nebo by při zapálení elektrického oblouku nedošlo k zatemnění, musíte opět nabit akumulátor.

Záruka a odpovědnost

Záruční ustanovení si, prosím, vyhledejte v údajích národní obytové organizaci výrobce. Další informace obdržíte u svého autorizovaného specializovaného prodejce. V případě poškození následkem neoborného použití, nedovoleného zásahu nebo použití nezamýšleného výrobkem ztrácí záruka a ručení platnost.

Životnost

Svařovací kukla má neomezenou dobu použitelnosti. Produkt lze používat tak dlouho, dokud se neobjeví viditelná nebo neviditelná vada nebo funkční problém.

Použití (Quick Start Guide, s. 4-5 / Functions, s. 6-7)

U tohoto produktu je velmi důležité správné nastavení náhlavního pásku, protože pouze při korektním nastavení pásku jsou zaručeny výhody velkého zorného pole.

- Pásek na upevnění kukly.** Horní přestavitelný pásek nastavte podle velikosti své hlavy. Řehtačkový knoflík zatačte dovnitř a otáčejte jej, dokud pásek na upevnění kukly dostatečně nepřiléhá, aniž by tlačil. (s. 5. č. 3a)
- Vzdálenost očí.** Uvolněním aretačního knoflíku se nastavuje vzdálenost mezi kazetou a očima. Nasadte si kuklu tak, abyste ji měli co nejlíže očím (čím blíže máte samostativní kazetu u očí, tím větší je vaše zorné pole). Obě strany nastavte stejně, bez nasáknutí. Následně aretační knoflík opět utáhněte. (s. 5. č. 3b)
- Sklon kukly (excentrický knoflík).** Sklon kukly lze upravit pomocí otočného knoflíku. Nastavte si sklon tak, aby se nos nedotýkal výřezu. Opatrně vykoušejte, zda se ani při sklonění hlavy nos kukly nedotkne (použití ochrannou nosu, která je součástí dodávky). (s. 5. č. 3c)
- Provozní režim automatický / ruční.** Posuvným přepínačem (s. 6) lze volit režim nastavení stupňů ochrany. V automatickém režimu se stupeň ochrany přizpůsobuje světelné intenzitě elektrického oblouku prostřednictvím senzorky automaticky (norma EN 379:2003). V ručním režimu lze stupeň ochrany nastavit otočením knoflíku (s. 7. III + IV).
- Stupeň ochrany. Manuální režim.** V režimu „Manual“ lze otočením stupňového regulátoru volit mezi ochrannými stupni 4 až 13. (Korekce ochranného stupně je v režimu režim deaktivována). (s. 7. č. IV).
Režim Auto: V automatickém režimu „Auto“ je ochranný stupeň upraven automaticky a odpovídá ochrannému stupni 4 + 13 podle normy EN 379, je-li otočný knoflík nastaven do polohy „N“. (příčemž nelze nedošout nebo přesáhnout absolutní minimum a maximum ochranného stupně 4 respektive 13, nezávisle na korekčním nastavení). (s. 7. č. II)
- Přepínač zjasňovacího zpoždění.** Přepínač zjasňovacího zpoždění (Delay) (s. 6) umožňuje volbu zjasňovacího zpoždění při přechodu z tmavé na světlou. Otočný knoflík umožňuje plynulé nastavení od tmavého do světlého stavu mezi 0,1 – 2,0 s se zapínatelným efektem smutnění. (s. 6. č. II)
- Efekt stmívání / Twilight** Plynulý přechod z tmavého do světlého stavu stmivovací efektu „Twilight“ poskytuje ještě lepší ochranu zraku před únavou a podrážděním u rozřazujících se objektů a dává oči potřebný čas zvyknout si na světlý stav. (s. 6. č. II).
POZOR: Pro rychlé stehování nastavujte otočný knoflík do oblasti Twilight. Nejvhodnější je stehovací zóna „Tack“ s minimálním zpožděním otevření.
- Režim broušení.** Stisknutím voliče stupňů ochrany se kazeta s ochrannou clonou přestává do režimu broušení. V tomto režimu je kazeta deaktivována a zůstává 10 minut ve světlém stavu. Aktivovaný režim

spánku je zvenku rozpoznatelný podle modré blikající LED a uvnitř odvrácenou ochrannou fólií kukly.

Zrušení režimu broušení dosáhnete opětovným stisknutím voliče stupňů ochrany. (s. 7. č. V).

- 9. Citlivost.** Pomocí tlačítka citlivosti se citlivost světla nastavuje podle svařovací oblouku a okolního světla. Otočením knoflíku potenciometru je lze dle potřeby upravit. V oblasti „Super High“ je dosaženo maximální světelné citlivosti. (s. 6. č. I)

- 10. Senzory.** Tato svářečská kukla je vybavena 5 senzory. 4 senzory slouží k detekci svařovacího světla a 1 senzor zajišťuje detekci intenzity světla (automatický režim) a nově funkce Stay-Dark.

Čištění a desinfekce

Pokud, že kazeta cloníka navzdory nabití akumulátoru nefunguje správně, obraťte se na svého oficiálního prodejce.

Vadný akumulátor může vyměnit výrobce nebo certifikovaný servisní centrum.

Skladování

Ochranná svářečská kukla se má skladovat při pokojové teplotě a nízké vlhkosti vzduchu. Pro prodloužení životnosti akumulátoru skladujte kuklu ve světlém stavu.

Výměna předního skla (s. 4. č. 4)

Při výměně přípojovacího disku je nutná opatrnost. Nedeformujte přilbu, jinak by mohlo dojít k poškození svařovacího filtru.

- Ochrannou fólii lze uvolnit a sejmut stážením postranní spony dozadu z ukotvení.
- Novou ochrannou fólii zavěste do postranního klipu. Ochrannou fólii opět obepněte k druhému postrannímu klipu a zavazte. Tento hmat vyžaduje určitý tlak, aby těsnění na ochranné fólii mělo požadovanou účinnost.

Akumulátor / nabíjení (s. 4. č. 1)

Kukla je vybavena vysokou výkonným lithiium-polymerovým akumulátorem (LiPo). Před prvním použitím akumulátor plně nabíjte pomocí dodaného Micro-USB kabelu přes běžný USB konektor (není součástí dodávky). Po nabití se musí Micro-USB zásuvka na kukle chránit pomocí ochranné krytky před vniknutím prachu a nečistot.

Akumulátor lze také nabít pomocí solárního článku z externích světelných zdrojů (stropní světlo, svařovací světlo). Při častém používání se musí akumulátor nabíjet pouze zdílkou. Jednou za půl roku doporučujeme kompletní nabít kukly. V případě, že je akumulátor prázdný, postačí doba nabíjení cca 15 minut pro dobu provozu cca 8 h.

Stav nabití:

- bliká červeně: Akumulátor je téměř prázdný (luned nabití)
- svítí oranžově: Akumulátor se nabíjí
- svítí zeleně: Akumulátor je kompletně nabitý

Pokud by u kukly při zapálení elektrického oblouku nedošlo k zatemnění, zkontrolujte prosím stav nabití (stiskněte knoflík, pokud LED již neblíká modře, je akumulátor zcela nabitý). V případě, že samostativní kazeta i přes nabití akumulátoru nefunguje správně, obraťte se na svého prodejce Optrel. Defektní akumulátor lze vyměnit ve firmě Optrel nebo v certifikovaném servisním středisku.

Řešení problémů

Kazeta s ochrannou clonou nezatmívá

- přizpůsobte citlivost (s. 6. č. I) → deaktivujte režim broušení (s. 7. č. 5)
- vyčistěte dílka nebo přední sklo → Nabití akumulátor (s. 4. č. 1)
- Vypnout zpoždění otevření – při rychlém stehování přepněte na „Tack“ (s. 6. č. II)

Stupeň ochrany příliš světlý

- V manuálním režimu vyberte vyšší ochranný stupeň (s. 7. č. IV)
- V automatickém režimu vyberte na -1 nebo +2 se ztepat (s. 7. č. III)
- vyměňte přední sklo (s. 4. č. 4)

Stupeň ochrany příliš tmavý

- V manuálním režimu vyberte nižší ochranný stupeň (s. 7. č. IV)
- V automatickém režimu vyberte na -1 nebo -2 se ztepat (s. 7. č. III)

Kazeta s ochrannou clonou „bliká“

- Upravte polohu zpozdovacího spínače podle postupu svařování (s. 6. č. II).
- Upravte regulátor citlivosti na svařovací metodu (s. 6. č. I)
- Nabití akumulátor (s. 4. č. 1)

Spátný výhled

- vyčistěte přední sklo nebo filtr → zvyšte intenzitu okolního světla
- V manuálním režimu upravte ochranný stupeň podle svařovací metody (s. 7. č. IV)
- V automatickém režimu upravte korekci ochranného stupně podle svařovací metody (s. 7. č. III)

Ochranná svářečská kukla se smeká

- přizpůsobte / utáhněte pásek na upevnění kukly (s. 5. č. 3a-3c)

Specifikace (technické změny vyhrazeny)

Stupeň ochrany	auto mode: 2 (světly stav) manual mode: 2 (světly stav)	4 < 12 (tmavý stav) 7 - 12 (tmavý stav)
Ochrana UV/IR	Maximální ochrana ve světlém i tmavém stavu	
Doba přepnutí ze světla na tmavou	90 us (23°C / 73°F) 70 us (55°C / 131°F)	
Doba přepnutí z tmavé na světlo	0,1 - 2,0 s "Twilight Function"	
Napájecí napětí	Solární články	
Hmotnost	Silver 610 g / 21.5 oz / with PAPR: 780 g / 27.5 oz black 600 g / 21.2 oz / with PAPR: 770 g / 27.2 oz	
Provozní teplota	-10°C - 55°C / 14°F - 131°F	
Skladovací teplota	-20°C - 870°C / 4°F - 158°F	
Klasifikace podle normy EN379	Optická Hída = 1 Homogenita = 1 Rozptýlené světlo = 1 Zavislost zorného uhlu = 2	
Certifikace	CE, EAC, ANSI, AS/NZS, complies with CSA, pr ISO 16321 "TWIG"	
Dodatečná označení pro verzi PAPR (notifikovaná osoba CE1024)	EN12941 (TH3 v kombinaci s e3000/e3000X, TH2 pro verze s přilbou a e3000/e3000X) EN14594 (Class 3B v kombinaci s e suppliedair)	

Přehledné a shodě

Viz internetovou adresu na poslední stránce.

Právní informace

Tento dokument odpovídá požadavkům nařízení EU 2016/425 bod 1.4 přílohy II.

Oznámení subjekt

Pro podrobné informace viz poslední stránku.

简介

焊接保护面罩是一种头部护具，用于在某些焊接过程中保护眼睛、面部和颈部免受灼伤以及紫外线、火花、红外线和高温影响。本面罩由数个部件组成（参见备件清单）。自动式焊接镜片结合了一片被动式紫外线反射保护片和一片被动式红外线反射保护片以及一片光滑可见光范围内透明度高且随焊接电弧光度变化的主动式反射保护片。自动焊接镜片的透明度初始值较高（亮状态）接通焊接电弧后，在一段设定的响应时间内，镜片的透明度将变化为一个较低值（暗状态）。根据型号，面罩可能可以与安全帽和/或PAPR（Powered Air Purifying Respirator，动力送风过滤式呼吸器）系统组合。

安全提示

开始使用面罩前请阅读本操作指南。检查是否正确安装外保护片。如果故障不能排除，不允许再使用存放盒。更多相关信息，请联系 Optrel 经销商。

如需其他信息，请联系我们：

在焊接过程中释放出的热量和辐射可能会导致眼睛和皮肤损伤。本产品为眼睛和面部提供安全防护。只要佩戴面罩，不管选择哪种保护等级，都可以保护您的眼镜免受紫外线和红外线辐射伤害。要保护其他身体部分，应另穿戴相应的防护服。焊接过程释放的微粒和物质可能会相应体质的人员造成皮肤过敏反应。材料接触到皮肤接触可能引起的敏感者过敏反应。焊接面罩只能在焊接和研磨时使用，不得用于其他用途。如果未将焊接保护面罩用于规定目的或者使用时不遵守本操作指南，Optrel 概不承担任何责任。该面罩适用于除气焊和激光焊外的所有常见焊接方法。请您注意封面上依据 EN169 的推荐保护等级。不允许将放水或类似物附着到头盔上。

预防措施与保护限制/风险

如果未将焊接保护面罩用于规定目的，或者使用时不遵守本操作指南，制造商概不承担任何责任。

该面罩不得替代安全帽。根据型号，面罩可能可以与安全帽组合。

由于结构特征，面罩可能影响视野；自动变光镜片的透明度则可能影响颜色感知。这可能致漏看信号灯或警示。另外还有由于（佩戴面罩的头部）轮廓增大而发生碰撞的危险。除此面罩还会减弱听觉和热感。

警告：對於頸盔安全等級的整體標記，使用的所有組件中的最低者始終是決定性的。要在極端溫度下使用，請注意適當的標識：FT、BT或AT。戴眼鏡時，震動可直接從頸盔傳遞到頭部。

颜色可见度

为了提高舒适度和安全性，您可通过该电焊面罩来感知颜色。

睡眠模式

电焊面罩具有自动开断功能，这可增加电池的寿命。当在约 10 分钟内到达传感器的光少于 1 Lux 头盔就会自动关闭。如需重新启动，则必须将头盔短时间内暴露在日光下。如果头盔不能再激活或在焊接电弧引燃时没有变暗，则您必须重新给电池充电。

保修与责任

保修条款请见制造商本国销售组织的指示。详细信息请咨询授权经销商。对于由于使用不当或非更改或用于非制造商规定用途而引起的损坏，概不提供保修，也不承担任何责任。

预期的生活

焊接头盔没有失效日期。只要没有可见或不可见的损坏或故障，就可以使用该产品。

应用

在产品中头带的正确设置是非常重要的，因为只有通过头带的正确设置才可实现其大视的优势。

1. 头带把上部调节带 (页 5) 调整到符合您的头部尺寸。按下棘轮按钮 (页 5) 并旋紧，直到头带绷紧但又无压迫感。
2. 面部距离和面罩倾斜角度松开止动钮 (页 5) 调整防眩盒与眼睛之间的距离。将头盔尽可能放在接近眼睛的位置（眼睛越接近遮光盒，则越会有更大的视野）。两边同样调整，不要倾斜，然后重新拧紧止动钮。
3. 头盔倾角 (偏心键) 可通过旋钮来调整头盔倾角。通过调节角度使鼻子不触碰护罩。仔细地进行测试确保在点头时头盔外壳不触碰鼻子（使用提供的鼻梁架保护鼻子）。(参见 P.5 No.3)。
4. 自动/手动运行模式。用滑动开关 (页 5) 可以选择保护等级设置模式。在自动模式下，利用传感器将保护等级自动与电弧的强度相适应 (EN 379:2003 标准)。在手动模式下，可通过旋转按钮 (页 4-5) 来设置保护等级。
5. 手动模式：在“手动”模式可通过旋转保护等级调节器选择 8 到 13 之间的保护等级。(在手动模式时保护等级校对是关闭的) 自动模式：“自动”模式时，当按钮处于位置“N”时，保护等级会自动进行调节，并根据标准 EN 379 的保护等级 4 > 13 相对应。(不管如何在校正位置) 4 > 13 不得高于额定最高保护等级 13)。
6. 孔径开关通过旋钮 (Delay) (页 6) 可以选择从暗到亮的孔径延迟时间。通过旋钮可以无限调整从暗到亮的延迟时间由 0.1 到 2.0 秒，并具有额外的“暮光功能”，以保护眼睛免受光余辉的刺激。旋钮允许在 0.1 - 2.0 秒中进行带有可切换朦胧状态的从暗到亮的无缝级连续调节。
7. 朦胧状态：“朦胧状态”从暗到亮的流畅过程可在进行持续发光的物体时防止眼睛疲劳和受到刺激并给眼睛时间来适应这种亮度。
8. 研磨模式按压保护等级按钮 (页 4) 可以以防眩盒处于研磨模式。在这种模式下盒子处于关闭状态并在明亮状态下持续 10 分钟。激活的滑动模式需在闪烁蓝光的 LED 上通过头盔的前盖玻璃反射到外部和内部进行识别。要关闭研磨模式需要重新按压保护等级按钮。
9. 灵敏度通过灵敏度按钮 (页 5) 可以设置对环境光线的灵敏度。使用灵敏度按钮，可根据焊接角度和环境光调节灵敏度。在“SuperHigh”区域可以调整灵敏度至最大。
10. 传感器。该电焊面罩有 5 个传感器。4 个传感器用于对焊接光线进行检测，1 个传感器负责对光线强度（自动模式）和新式的 Stay-Dark 功能进行检测。

清洁

必须定期用柔软的清洁布清洁防眩盒与外保护片。不要使用强洗涤剂、溶剂、酒精或是带有研

磨剂成分的洗涤剂。保护片发生刮伤或损坏时必须更换。

清洁和消毒

焊接保护面罩应在室温 and 低空气湿度的环境中储藏。将面罩存放在原包装中，可以延长他的使用寿命。

更换外保护片 (页 4, No. 4)

更换保护片时，需要小心。不要使头盔变形，否则可能会损坏焊接过滤器。按入侧面夹子，以松开并取下外保护片。将新的外保护片挂入侧面夹子中，将外保护片夹至第二个侧面夹子处并卡止。进行该操作时需要稍许按压，以便使外保护片上的密封胶发预期的作用。

电池/充电过程 (参见 P.4 No.1)

头盔使用高性能锂离子聚合物 (LiPo) 电池。首次使用前请通过附带的微型 USB 线插入到标准的 USB 连接器 (不包含在供货范围内) 中完成充电。充电后通过保护罩防止微型 USB 连接器受到灰尘和污垢的污染。

电池也可通过外部光源 (取灯, 焊灯) 的太阳能电池进行充电。频繁使用时电池很少需要充电。

建议每 6 个月将头盔充满一次电。

如果电池是空的，充电约 15 分钟可使用约 8h。

充电状态：

- 1) 闪烁红光：电池几乎是空的 (立即充电)
- 2) 橙色指示灯：电池正在充电
- 3) 绿色指示灯：电池已充满电。

如果在焊接电弧点燃时头盔不再变暗，请检查充电状态 (当 LED 不再闪烁蓝光且电池完全耗尽时，按下下推动按钮)。如果遮光盒在电池充电后仍不能正常运行，请联系 如果电池充电后，防眩盒仍无法正常工作，请联系经销商。存在故障的电池可由制造商或授权服务中心予以更换。

故障查询

防眩盒不变暗

→ 调整灵敏度 (页 6, No. 1)

→ 清洁传感器或外保护片

→ 退出研磨模式 (页 7, No. 5)

→ 关闭打开延迟 - 在快速定位时切换到 "Tack" (参见 P.6 No.1)

→ 电池充电 (参见 P.4 No.1)

保护等级太亮

→ 在手动模式下选择较高的保护等级 (页 7, No. IV)

→ 在自动模式下旋转旋钮至 +1 或者 +2 (页 7, No. III)

→ 更换外保护片 (页 8, No. 4)

保护等级太暗

→ 在手动模式下选择较高的保护等级 (页 7, No. IV)

→ 在自动模式下旋转旋钮至 -1 或者 -2 (页 7, No. III)

防眩盒闪烁

→ 在焊接过程中调整延迟开关 (页 6, No. II)

→ 调整焊接程序的感光度控制器 (页 6, No. I)

→ 电池充电 (参见 P.4 No.1)

能见度差

→ 清洁外保护片或光过滤器

→ 在手动模式下调整焊接程序的保护等级 (页 7, No. IV)

→ 在自动模式下调整焊接程序的保护等级校正 (页 7, No. III)

→ 提高环境光线亮度

焊接保护面罩滑动

→ 重新调整/拧紧头带 (页 5 No. 3a-3c)

规范 (視技術變化而定)

保护等级	auto mode: 2 (明亮状态) 4 < 12 (黑暗状态) manual mode: 2 (明亮状态) 7-12 (黑暗状态)
UV/IR 防护	明亮状态和黑暗状态下的最大防护
从亮到暗转换时间	90 μs (23 °C / 73 °F) 70 μs (55 °C / 131 °F)
从暗到亮转换时间	0.1 - 2.0 秒，并具有“暮光功能”
供电	太阳能电池
重量	Silver 610 g / 21.5 oz / with PAPR: 780 g / 27.5 oz black 600 g / 21.2 oz / with PAPR: 770 g / 27.2 oz
工作温度	-10 °C - 55 °C / 14 °F - 131 °F
储藏温度	-20 °C - 80 °C / -4 °F - 158 °F
根据 EN379 等级	光学等级 = 1 散射光 = 1 均匀度 = 1 视角依赖性 = 2
许可	CE, EAC, ANSI, AS/NZS, complies with CSA, pr ISO 16321 WIG+
PAPR 版本的更多认证标识 (指定机构 CE 1024)	EN 12941 (TH3 with e3000/e3000X 组合使用, TH2 with hardhat with e3000/e3000X 组合使用) EN14594 (Class 3B with supplied 铝组合使用)

符合性声明

请参阅最后一页上的网页。

法律信息

本文档符合附件川中 2016/425 欧盟法规第 1.4 点的要求。

欧盟公告机构

详细信息请参见最后一页。

MAGYAR

Bevezetés

A hegesztősisak olyan fejfedő eszköz, amely bizonyos hegesztési munkáknál a szemek, az arc és a nyak égési sérülések, UV-sugárzás, szikrák és infravörös fény, valamint hőszugárzás elleni védelmet szolgál. A sisak több részből áll (lásd a pótlakátrészecské listáját). Az automata hegesztősisák passzív UV és passzív IR-szűrőt egyesít azok számára, amelyek fényérzettségük képessége a látható tartományban a hegesztővíz fényerejétől függ. Az automata hegesztősisák fényáteresztő képességének magas a kezdőértéke (világos állapot). A hegesztővíz bekapcsolása után, meghatározott megszűlési időn belül a szűrő fényáteresztő képessége alacsonyabb értékre változik (sötét állapot). Tipusától függően a sisak védősíkkal és/vagy PAPP-rendszerrel (levégő ráségélyes légzésvédő eszközzel) is kombinálható.

Biztonsági tudnivalók

A sisak használata vétele előtt olvassa el az kezelési utasítást. Ellenőrizze az előtétűveg megfelelő felszerelését. Ha a hibák nem járhatók el, akkor a szűrőkazetta nem használható tovább. További információkért kérjük, forduljon a hivatalos viszonteladójához.

Övintézkedések és a védősisak korlátozása, kockázatok

A hegesztési folyamat során a UV és sugárzás szabadul fel, amelyek következtében szem- és bőrsérülések alakulhatnak ki. Ez a termék és az arc számára nyújt védelmet. A sisak viselése a választott védőfókozattól függetlenül mindig védelmet nyújt az ultralyuga és infravörös sugárzással szemben. A test egyéb részeitek védelmére kiegészítésként megfelelő védőruházatot kell viselni. A hegesztési folyamat során felszabaduló részecskék és anyagok adott körülmények között újra a hajlamos személyeknél allergiás reakciókat válthatnak ki. Erzekény személyeknél a bőrrel érintkező alkatrészek anyaga allergiás reakciót válthat ki. A hegesztő védősíkat csak egészséges és csiszolással szabad használni. A hegesztő sisak eredeti rendeltetésétől illetve a kezelési utasításban foglaltaktól eltérő használatáért a Optrel semmilyen felelősséget sem vállal. Ragasztó vagy hasonló szikrázó részecske tilos. A sisak minden szokásos hegesztési eljárásához alkalmas.

Kivéve gáz- és lézerhegesztést. Vegye figyelembe a védőfókozatra vonatkozó EN169 szabvány szerinti ajánlást, amely a burkolaton található.

A gyártó semmilyen jellegű szavatosságot nem vállal, ha a sisakot nem rendeltetés szerűen vagy nem a használati útmutató szerint használják. A sisak nem helyettesít védősíkat. Tipusától függően a sisak védősíkkal is kombinálható. Szerkezeti jellegzetességek, illetve az automatikus sötétítő szűrő fényáteresztő képessége miatt a sisak befolyásolhatja a színelmértékek és a látómező (a fény elfordítása nélkül nem lehetséges oldalra tekinteni). Ennek következtében előfordulhat, hogy a jelzőfény vagy a figyelmeztető jelzések nem láthatók. Ezek közül fennáll az utókezelés vagy a nagyobb kórogat miatt (fej seikkal). A sisak csökkent a hallás és a hőérzékelés képességét is. Figyelem: A sisak biztonságos csak olyan általános megjelölésekre az összes használt alkalmazás közül a legalacsonyabb mindig meghatározó. Szükséges hőmérsékleten történő alkalmazás esetén ügyeljen a megfelelő jelzésre: FT, BT vagy AT. Szemüveg viselésékor az ütések közvetlenül a sisakból a fejbe kerülhetnek.

Szintlétes

A kényelmet és a biztonságot növeli, hogy a hegesztősisákkal láthatók a színek.

Álvó mód

A hegesztősisak automata kikapcsoló funkcióval rendelkezik, amely növeli az akkumulátor élettartamát. Ha kb. 10 percen át 1 Luxnál kevesebb fény kerül az érzékelőre, automatikusan kikapcsol a sisak. Visszakapcsoláshoz rövidebb időre napfény kell vinni. Ha nem aktívan újra a sisak vagy a hegesztővíz meggyújtások során sötétedik el, fel kell tölteni az akkumulátort.

Garancia és szavatosság

A garanciális feltételeket lásd a gyártó helyi értékesítési szervezetének tájékoztatása szerint. Erre vonatkozó további tájékoztatásért forduljon a hivatalos kereskedőjéhez. Szakszerűtlen vagy a gyártó által nem rendeltetés szerűnek minősített használat, illetve nem engedélyezett beavatkozások esetén a garancia és a szavatosság elvész.

Várható élettartam

A hegesztősisáknak nincs lejáratási dátuma. A termék mindaddig használható, amíg nem lépnek fel nyilvánvaló vagy károsító nem látható sérülések vagy működési zavarok.

Alkalmazás (Quick Start Guide o. 4-5/Funkciók o. 6-7)

- A fejpart helyétől kezdve nagyon fontos, mert csak így használható a nagy látómező előnyei.
- Fejpart.** Állítsa be a felső állítható pántot fejméretének megfelelően. Nyomja be a fogasra addig a rögzítőgombot, amíg a fejpart feszesen de nyomás nélkül felcsúszik. (o. 5. csz. 3a)
- A szemátváltás.** A (o. 2-3) rögzítőgombok oldásával történik a kazetta és a szemek közötti távolság beállítása. A legelőkelőbb helyezze a sisakot szem elé (minél közelebb van a fényvédő kazetta a szemhez, annál nagyobb a látómező). Állítsa be egyformán mindkét oldalt és ügyeljen arra, hogy ne akadjon be. Befezésszerű húzza meg ismét az állítócsavarokat. (o. 5. csz. 3b)
- Sisak dőlése (excenteres gomb)** A sisak dőlését a forgatógombbal lehet beigazítani. Ügy állítsa be a dőlést, hogy orra ne érintse az orrkívágást. Óvatosan tesztelje, hogy billentéskor se érintse a sisakéjét az orrát (használja a szállítmányhoz mellékelt orrvédő lapot/óra védőjelet). (o. 5. csz. 3c)
- Automatikus / manuális üzemmód.** A védőfókozati átkapcsolás beállítás a tolpakapcsolóval választható ki. Automatikus üzemmódban a védőfókozati beállítása a fényv. intenzitásának megfelelően az érzékelő segítségével történik (EN 379:2003 szabvány). Manuális üzemmódban a védőfókozati gomb forgatásával állítható be. (o. 7. csz. III + IV)
- Védőfókozati. Kézi mód:** Kézi módban a védőfókozati szabályozó forgatásával a 8-13 közötti fokozatok közül lehet választani. (A védelmi fokozat korrekció kézi módban kikapcsol) (o. 7. csz. IV)
- Automata mód:** Az „Auto” automata módban automatikusan igazodik a védelmi fokozat és megfelel az EN 379 szabvány szerinti 4 > 13 védelmi fokozat. ha a forgatógomb „N” pozícióban áll. (Amelynél a korrekciós beállítástól függetlenül az abszolút minimum nem lehet kevesebb mint 4, ill. nem lehet több mint 13) (o. 7. csz. III)
- Nyitáskapcsoló.** A nyitáskapcsoló (Delay) (o. 6) lehetővé teszi a sötétlő világos átkapcsolás késleltetésének választását. A forgatógomb fokozatomban beállítás teszt lehetséges a sötétlő a világos. 0,1 - 2,0 s között és kiegészíthető alkonyfényesítővel. (o. 6. csz. II)
- Alkonyeffektus / Twilight.** A folyamatos ámenet a „Twilight” alkonyfényesítő sötétlő a világosig meg jobb védelmet kínál a szem izé tárgyak okozta károsodás és irritációja ellen, ill. időt ad a szemnek, hogy hozzá szokjon a világozóhoz. (o. 6. csz. II)
FIGYELEM: Gyors fűzőhegesztéshez ne állítsa a forgatógombot a Twilight területre. Legalkalmasabb a minimális nyitáskéleltető „tack” fűzőterület.
- Álvó üzemmód.** A védőfókozati gombjának megnyomására a szűrőkazetta álvó üzemmódba kapcsol. Ebben a módban inaktív a kazetta és 10 percen át világozó állapotban marad. Az aktíválásközöttől az álvó módban a világozó LED-ről kívülről, belülről is csak előtétűvegenk fényviszaverődéséről ismerhető fel. Az

álvó üzemmód a védőfókozati gombjának ismételt megnyomásával kapcsolható ki. (o. 7. csz. V)

- Erzekényesség.** Az érzékenységi gombbal a fényérzekényesség a hegesztési iv és a környezeti fény szerint állítható be. A gomb előfordításával ez lehet állítható az egyéni igényeknek megfelelően. A „Super High” zónában érhető el a maximális fényérzekényesség. (o. 6. csz. I)
- Érzékelők.** A hegesztősisak érzékelővel rendelkezik 4 érzékelő a hegesztőfény észlelésére szolgál. 1 érzékelő a fényerősség érzékeléséért (automata mód) és az újszerű Stay-Dark funkcióért felelős.

Tisztítás és fertőtlenítés

A szűrőkazettát és az előtétűveg puha ruhával rendszeresen tisztítani kell. Erős tisztítószert, oldószer, alkoholt vagy csiszolóanyagot tartalmazó tisztítószert nem használható. A karcolódott vagy sérült védőfelület ki kell cserélni.

Tárolás

A hegesztősisákat szobahőmérsékleten, alacsony páratartalom mellett kell tárolni. Ha eredeti csomagolásban tárolja a védősíkat, akkor megővelheti az elemek élettartamát. Az akkumulátor élettartamának meghosszabbítására világozóban kell tárolni a sisakot.

Az előtétűveg cseréje (o. 4. sz. 4)

Árztólételemzer cseréjekor óvatosság szükséges. Ne deformálja a sisakot, mert különben a hegesztősiszűrő megsérülhet.

- Az előtétű üveg a fül hátrahúzásával oldatk kioldható a rögzítőlől és lehúzható.
- Akassza be az új előtétű üveget az oldalsó klipbe. Az előtétű üveget helyezze a második oldalklipre és kattintsa be. Ehhez a mozzulatához kevés nyomás szükséges, hogy az előtétű üveg tömítése elérje a kívánt hatást.

Elemcseréje (o. 4. sz. 1)

A sisak nagy teljesítményű lítium-polymer (LiPo) akkumulátorral rendelkezik. Első használat előtt a szállított csomaghoz mellékelt Micro-USB kábellet teljesen töltsen fel az akkumulátort a kereskedelemben kapható USB dugó csatlakoztatással (ez utóbbit a szállítási csomag nem tartalmazza). Feltöltés után a Micro-USB csatlakozó alját a sisakon a védősíkvárat ki védeni por és szennyeződések ellen. Az akkumulátort a szóróléc segítségével kell feltölteni külső fényforrásokról (mennyezeti világítás, hegesztőfény). Gyakori használat esetén nagyon ritkán kell feltölteni az akkumulátort. Ajánlott 6 havonta teljesen feltölteni a sisakot. Ha kimerül az akkumulátor, kb. 15 perc töltés kb. 8 óra használatra lesz elegendő.

Töltési állapot: 1) Piros világítás: akkumulátor majdnem teljesen lemerült (azonnal fel kell tölteni)

2) Narancssárga világítás: akkumulátor tölt

3) Zöld világítás: akkumulátor teljesen feltöltött

Ha a sisak a hegesztőfény meggyújtásokkor nem sötétlő el, ellenőrizze a töltési állapotot (nyomja meg a gombot; ha a LED nem kéken világít, teljesen lemerült az akkumulátor). A sötétlő állapot az akkumulátor töltöttsége ellenére sem működik, fordítva hivatalos viszonteladójához. A meghibásodott akkumulátort a gyártó vagy minősített szervizközpont cserélni.

Problémamegoldás

Nem sötétlő el a szűrőkazetta

- Állítsa be az érzékenységet (o. 6. sz. I)
- Tisztítsa meg az érzékelőket vagy az előtétűveget
- Deaktiválja az álvó üzemmódot (o. 7. sz. 5)
- Nyitáskéleltetés kapcsolása - gyors fűzésnél átkapcsolás "Tack"-ra (o. 6. sz. II.)
- Akkumulátor töltése (o. 4. sz. 1)

Túl világo a védőfókozati

- Kézi módban válasszon magasabb védelmi fokozatot (o. 7. sz. IV)
- Automatikus üzemmód-tárcsa +1 vagy +2 kéri (o. 7. sz. III)
- Cserélje ki az előtétűveget (o. 8. sz. 4)

Túl sötét a védőfókozati

- Kézi módban válasszon alacsonyabb védelmi fokozatot (o. 7. sz. IV)
- Automatikus üzemmód-tárcsa -1 vagy -2 kéri (o. 7. sz. III)

Világo a szűrőkazetta

- Késleltető kapcsoló helyzetének beállítása a hegesztésnél. (o. 6. sz. II)
- Erzekényességszabályozó igazítása a hegesztési eljárásához (o. 6. sz. I)
- Akkumulátor töltése (o. 4. sz. 1)

Gyenge átláthatóság

- Tisztítsa meg az előtétűveget vagy a szűrőt → Javítsa a környezet megvilágítását
- Kézi módban igazítsa a védelmi fokozat korrekciós eljáráshoz (o. 7. sz. IV)
- Automata módban igazítsa a védelmi fokozat korrekciós eljáráshoz (o. 7. sz. III)

Élcúszik a sisak

→ Illesse újra illetve húzza meg a fejpántot (o. 5. sz. 3a-3c)

Specifikációk (A műszaki változtatás joga fenntartva)

Védőfókozati	auto mód:	2 (világo állapot)	4 < 12 (sötét állapot)
UV/IR védelem	maximalis védelem világo és sötét állapotban		
Átkapcsolási idő világo sötét állapotra	90µs (23°C/73°F)		
Átkapcsolási idő sötétlő világo állapotra	70µs (85°C/131°F)		
Feszültségállítási	Fénytel		
Súly	Silver 610 g/21.5 oz with PAPP; 780 g/27.5 oz black 600 g/21.2 oz with PAPP; 770 g/27.2 oz		
Üzemi hőmérséklet	-10°C - 55°C/14°F - 131°F		
Tárolási hőmérséklet	-20°C - 70°C/-4°F - 158°F		
Besorolás az EN379 szabvány szerint	Optikai osztály = 1 Homogenitás = 1 Szűrő tény = 1		
Jóváhagyások	ECE, EAC, ANSI, AS/NZS, complex with CSA, pr ISO 16321 "WIG+ Labszolgáltatás" = 2		
További jelölések a PAPP változatokhoz	EN12941 (TH3 az a3000e3000X, TH2 kombinációval hardhat és a3000 verziókkal)		
(bejelölt szervezet CEI024)	EN14594 (Class 3B az e supplier)		

Megfelelősi nyilatkozati

Lásd az utolsó oldalon lévő internetes címet.

Jogi információk

Ez a dokumentum megfelel a 2016/425 EU rendelet II. melléklete 1.4 pontjának.

Bejelentéti szöveg

A részletes információkat lásd az utolsó oldalon.

TÜRKÇE

Giriş

Kaynak başlığı, belirli kaynak işlemleri sırasında gözleri, yüzü ve boynu yankılar, ultraviyole ışık, kıvılcıklar, kızılotesi ışık ve ısıdan korumak için kullanılır başlıktır. Başlık birkaç parçadan oluşur (bkz. yedek parça listesi). Otomatik kaynak filtresini bir pasif UV filtre ve pasif IR filtresi bir aktif filtre ile bir araya getirir; bu filtresin spektrometrik görünür bölgesinde ışık geçirgenliği, kaynak arkındaki ışık şiddetine bağlı olarak değişir. Otomatik kaynak filtresinin ışık geçirgenliği yüksek bir başlangıç değeri (aydınlık durum) sahiptir. Kaynak arkı aşıldıkta sonra belirli bir yanıt süresi içinde filtresinin ışık geçirgenliği düşük bir değere (kararlı durum) iner. Modele bağlı olarak kask, bir güvenlik kaskı ve/veya PAPR (Motorlu Hava Temizleme Respiratörü) sistemi ile birleştirilebilir.

Güvenlik Uyarıları

Kaskı kullanılmadan önce kullanım kılavuzunu okuyunuz. Koruyucu levhanın doğru monte edilmediği kontrol ediniz. Arızaların giderilememesi durumunda yansımaya koruma kaseti artık kullanılmamalıdır. Daha fazla bilgi için lütfen yetkili satıcınıza başvurun.

Önemler ve koruma kısıtlamaları/riskler

Kaynak işlemi sırasında, göz ve cilt rahatsızlıklarına yol açabilecek ısı ve ışınlar saçılmaktadır. Bu ürün gözler ve yüz için koruma sağlamaktadır. Kaskı taşınma esnasında gözlerinizi güvenlik derecesi ayarından bağımsız olarak daha ultraviyole ve kızılotesi ışınlardan korumaktadır. Vücudunuzun geriye kalan bölgelerinin korunmasını için ayrıca koruma giysilerinin kullanılmasını gerekmektedir. Kaynak işlemi sırasında saçılan parçacıklar ve maddeler, bazı kişilerde alerjik tepkilere neden olabilir. Cilt ile temas eden matzemeler cilt hassasiyeti olan kişilerde alerjik reaksiyonlara neden olabilir. Kaynağı koruma kaskı sadece kaynak ve diğer aparatları için kullanılır, başka işlemler için kullanılmamalıdır. Tutkalıya da kaska benzer şekilde tutturulması yasaktır. Kaynağı koruma kaskının amaca uygun olmayan bir biçimde ya da kullanılmı kılavuzuna uygun olmayan bir biçimde kullanılmasını durdurmalıdır. Optrel sorumlu değildir. **Kask, gaz ve lazer kaynağı hariç**, bilinen tüm kaynak işlemleri için uygundur. Lütfen gazla çalışırken, EN169'a uygun güvenlik derecesi önerisini dikkate alın. Kaynak başlığı, kullanılmı amacına veya kullanılmı talimatlarına uygun kullanılmımsa üretici hiçbir sorumluluk kabul etmez. Başlık, bir güvenlik kaskının yerini tutmaz. Modele bağlı olarak başlık, bir güvenlik kaskı ile birleştirilebilir. Başlığın tasarımını özellikleri görüş alanını etkileyebilir (başmızı çevirmeden yanlar görülemez) ve otomatik kararırma filtresinin ışık geçirgenliği renk algılamasını etkileyebilir. Bunun bir sonucu olarak yanlış lambaları veya uyarı işaretleri görülebeyebilir. Ayrıca daha büyük başlıç çevresi (başlık takılı baş) nedeniyle çarpma riski söz konusudur. Başlık ayrı kaskı işletmeyi olumsuz etkiler ve ısı algılamasını düşürür. Uyarı: Kaskın güvenliğini sağlamak için işaretleme için, kullanılmı tüm bileşenlerin en alçak noktası daima belirleyicidir. Aşırı sıcaklıklarda kullanılmı için uygun etiketleme dikkat edin: FT, BT veya AT. Gözlük takarken, şoklar doğrudan kasktan başa aktarılabılır.

Renk görünümlü

Konforu ve güvenliği artırmak için bu kaynak başlıkları ile renkleri algılayabilirsiniz.

Uyku modu

Kaynak başlığında batarya ömrünü arttıran otomatik kapanırma işlevi vardır. Sensöre yaklaşık 10 dakika boyunca 1 den daha az Lux ışık düştüğünde başlık otomatik kapanır. Tekrar çalışmak için başlık kısa bir süre gün ışığına maruz bırakılmalıdır. Başlık etkinleştirilmiyorsa ya da kaynak arkı ateşlenirken kararmıyorsa batarya yeniden doldurulmalıdır.

Garanti & Mesuliyet

Garanti koşulları, üreticinin ulusal satış organizasyonunun talimatlarında bulunabilir. Daha fazla bilgi için yetkili uzman satıcınıza başvurun.

Hatalı kullanım, yetkisiz müdahale veya üretici tarafından belirtilmeyen kullanımdan kaynaklanan hasar durumunda garanti ve mesuliyet geçerliliğini yitirir.

Beklenen ömür

Kaskın son kullanma tarihi yoktur. Ürün, görünür ve görünmez hasar, veya arıza olmadı) sürece kullanılabilir.

Kullanım (Quick Start Guide s. 4-5 / Functions s. 6-7)

Bu üründe kafa bandının düzgün ayarlanması çok önemlidir, çünkü sadece kafa bandı düzgün ayarlandığında geniş görüş alanının faydaları sağlanabilir.

- Kafa bandı.** Üst kısmında yer alan arya bandını kafa boyunca göre ayarlayınız. Kayış düğmesini içeriye doğru bastırınız ve kafa bandı baskı yaratarak tam olarına kadar çeviriniz. (S. 5 No. 3a)
- Göz mesafesi.** Kilitleme düğmelerinin çözülmesiyle, gözler ile kaset arasındaki mesafe ayarlanır. Başlığı mümkün olduğu kadar göze yakın konumlandırın (koruyucu kartuşu gözlerimize ne kadar yakın tutarsanız görüş alanı o kadar geniş olur). Her iki tarafı da aynı şekilde ayarlayınız ve eşgünlü olmasına dikkat ediniz. Daha sonra kilitleme düğmelerini yeniden kilitleyiniz. (S. 5 No. 3b)
- Başlık eğimi (Eksantrik düğme)** Başlık eğimi düğme ile ayarlanabilir. Eğimi, burun ile burun kesiti temas etmeyecek şekilde ayarlayın. Kafa sallarken de başlığın burun ile temas etmemesi test edin (burununuza korumak için birlikte teslim edilen burun pedini kullanın). (S. 5 No. 3c)
- Otomatik / manuel çalışma modu.** Sürgünlü şalter ile güvenlik derecesi ayarını seçebilirsiniz. Otomatik moda güvenlik derecesi sensörler sayesinde otomatik olarak ışık dalgalanımını otomatik olarak göre ayarlanır (Norm EN 379:2003). Manuel moda güvenlik derecesi düğmesinin çevrilmesiyle ayarlanabilir. (S. 7 No. III + IV)
- Koruma kademesi. Manuel modu:** "Manuel" modunda koruma seviyesi regülatörü döndürülerek 8 ila 13 koruma seviyesi seçilebilir. (Koruma seviyesi düzeltmesi manuel modda yapılabılır). (S. 7 No. IV)
- Otomatik mod:** "Oto" otomatik modunda koruma seviyesi otomatik ayarlanır ve düğme "N" de ise Norm EN 379 uyarınca 4 > 13 koruma seviyesine denkdir. (burada mutlak minimum ve maksimum sırasıyla koruma seviyesi 4 ve 13 kenarlaşmaz, veya altında kalmaz, düzeltme ayarından bağımsız). (S. 7 No. II)
- Açma şalteri.** Açma şalteri (Delay) (s. 6), kararlılık ayarında doğru açılma süresi geçmesinin seçilmesini sağlar. Düğme kararlık ile aydınlık arasında 0.1 - 2.0 sn değiştirilebilir alacak kararlık etkisi ile kademesiz bir ayara izin verir. (S. 6 No. II)
- Alacakaranlık etki/Twilight.** "Twilight" alacakaranlık etkisini kararlılık ayarında aydınlığı akıcı bir geçiş yeniden yanar nesnelere gözler için yorgunluğa ve tahrişe karşı daha iyi bir koruma sunar ve gözün aydınlığı alışması için zaman tanır. (S. 6 No. II). DKKAT: Alıştı birleştirme kaynağı için düğmeyi Twilight bölgesinde ayarlayın. Minimum açılma gecikmeli "tack" birleştirme bölgesi bunun için idealdir.
- Zimpara modu.** Koruma derecesi düğmesine basılarak yansımaya koruma kaseti zimpara moduna geçirilir. Bu modda kartuş devre dışı bırakılmıştır ve 10 dakika boyunca aydınlık durmaktadır. Etkin taşlama modu, başlığın ek bölgesine dışardan ve içeriden yanar mavi yanıp sönen LED' den anlaşılır. Zimpara modunu kapatılması için, yeniden koruma derecesi düğmesine basınız. (S. 7 No. V).

- Hassasiyet.** Hassasiyet butonu ile ışık hassasiyeti kaynak arkına ve ortam ışığına göre ayarlanır. Düğmeyi çevirerek, bunlar özelleştirilebilir. "Süper Yüksek" alanında maksimum ışık duyarlılığı elde edilebilir. (S. 6 No. I)

- Sensörler.** Bu kaynak başlığında 5 sensör vardır. 4 sensör kaynak ışığının algılanması ve 1 sensör ise ışık şiddetinin (otomatik mod) ve yeni Start-Dark işlevinin algılanması için kullanılır.

Temizlik ve bakım

Yansımaya koruma kaseti ve koruyucu levha düzenli olarak yumuşak bir bezle temizlenmelidir. Güçlü temizlik matzemeleri, çözümler, alkol ya da pazezelli madde içeren temizlik matzemeleri kullanılmamalıdır. Çizilimsi veya hasar görmüş lensler değiştirilmelidir.

Muhafaza etme

Kaynak kaskı oda sıcaklığında ve nem oranı düşük bir ortamda muhafaza edilmelidir. Kaskı orijinal ambalajında saklamak pilinlerin kullanma süresini uzatır. Bataryanın ömrünü uzatmak için başlığı aydınlık olarak muhafaza edin.

Koruyucu levhanın değiştirilmesi (S. 4 No. 4)

Ek iş değiştirilirmen dikkatli olunması gerekir. Kaskı deforme etmeyin, aksi halde kaynak filtresi zarar görebilir.

- Ek bölme, yan taraftaki kapak arkaya çekilerek arkadan çözülebilir ve çıkarılabilir.
- Yeni ek bölmeyi yan klipse takın. Ek bölmeyi ikinci yan klipsin etrafında getirin ve yerine oturtun. Ek bölmedeki kontan istenilen etkivi göstermesi için bu el tutamağına biraz bastırılmalıdır.

Batarya/şarj işlemi (S. 4 No. 1)

Başlık yüksek performansı lityum polimer (LiPo) batarya bulunur. Bataryayı ilk kullanımdan önce birlikte teslim edilen Micro-USB kablosu ile piyasada bulunan bir USB fişi (teslimat pakamında dahil değil) üzerinden tamamen şarj edin. Şarj edildikten sonra başlığın üzerindeki Micro-USB burcu, koruyucu kapak ile toza ve kire karşı korunmalıdır.

Batarya, hariç ışık kaynaklarının görüşü için pil (tavlan lambası, kaynak ışığı) üzerinden de şarj edilir. Batarya, sık kullanılmıdır çok nadiren şarj düğmesi.

Başlığın 6 ayda bir tamamen şarj edilmesi önerilir.

Batarya boş ise yaklaşık 15 dakikalık şarj işlemi, yaklaşık 8 saatlik işletim süresi için yeterli olur.

Şarj durumu:

- Kırmızı yanıp sönyör: Batarya bitmek üzere (derhal şarj edin)
- Turuncu yanıyor: Batarya şarj oluyor
- Yeşil yanıyor: Batarya tamamen şarj edildi

Başlık, kaynak ark ateşlenirken kararmıyorsa lütfen şarj durumunu kontrol edin (taşlama düğmesine basın, LED mavi yanıp sönmüyorsa batarya tamamen boşalmıştır). Göz kamaşmasını engellemek için, pil şarj eden düğün çalmasıza yetkili satıcınıza başvurun.

Bozuk pil üretici veya yetkili servis merkez tarafından değiştirilebilir.

Sorun çözme

Yansımaya koruma kaseti kararmıyor

- Hassasiyeti uyumlu hale getiriniz. (S. 6 No. I)
- Sensörleri ya da koruyucu levhayı temizleyiniz
- Zimpara modunu devre dışı bırakınız. (S. 7 No. 5)
- Açılış gecikmesini kapatın - Hızlı birleştirilmede "Tack" durumuna geçin (S. 6 No. II)
- Bataryayı şarj edin (S. 4 No. 1)

Güvenlik derecesi fazla aydınlık

- Manuel moda daha düşük bir koruma seviyesini seçin (S. 7 No. IV)
- Otomatik Mod kadranında -1 veya +2 ask (S. 7 No. III)
- Koruma levhasını değiştiriniz (S. 8 No. 4)

Güvenlik derecesi fazla kararlık

- Manuel moda daha düşük bir koruma seviyesini seçin (S. 7 No. IV)
- Otomatik Mod kadranında -1 veya +2 ask (S. 7 No. III)

Yansımaya koruma kaseti sallanıyor

- Kaynak prosedüründe çekimce anahtar konumunu ayarlayın (S. 6 No. II)
- Hassasiyet regülatörünü çekimce işleme ayarlayın (S. 6 No. I)
- Bataryayı şarj edin (S. 4 No. 1)

Bulanık görüntü

- Koruyucu levhayı ya da filtreyi temizleyiniz → Çevresel ışığı yükseltiniz
- Manuel moda koruma seviyesini kaynak işleme ayarlayın (S. 7 No. IV)
- Otomatik moda koruma seviyesi düzeltmesini kaynak işleme ayarlayın (S. 7 No. III)

Kaynak kaskı kayıyor

- Kafa bandını yeniden ayarlayınız / sıkınız (S. 5 No. 3a-3c)

Spesifikasyonlar (teknik değişikliklerden sakınınız)

Güvenlik derecesi	auto mode	2 (aydınlık durumu)	4 < 12 (kararlık durumu)
UV/IR koruma	Aydınlık ve kararlık durumunda azami koruma		
Aydınlıktan kararlığa değişim süresi	90µs (23°C / 73°F)	70µs (55°C / 131°F)	
Kararlıktan aydınlığa değişim süresi	0.1 - 2.0s ile "Twilight Function"		
Görünüm sağlama	Solar hücreler		
Ağırlık	Silver 610 g / 21.5 oz / with PAPER: 780 g / 27.5 oz	black 600 g / 21.2 oz / with PAPER: 770 g / 27.2 oz	
Çalışma sıcaklığı	-10°C - 55°C / 14°F - 131°F		
Muhafaza sıcaklığı	-20°C - 70°C / 4°F - 158°F		
EN379'a göre sınıflandırma	Optik sınıf = 1	Homojenlik = 1	Serime ışık = 1
Belgeler	CE, EAC, ANSI, AS/NZS, complies with CSA, pr ISO 16221 "WIG"		Bekiy açılış başlığı = 2
PAPR modeli için ek işaretler (onaylanmış kuruluş CE1024)	EN12941 (e3000/e3000X ile birlikte TH2), hardhat ve e3000/e3000X "sürüm"ler için TH2		EN14594 (Class B3 ile birlikte supplied)

Uygunluk Beyanı

Son sayfadaki İnternet adresine bakın.

Yasal bilgi

Bu doküman, AB Yönetmeliği 2016/425 EK II bölüm 1.4'e uygundur.

Onaylı kuruluş

Ayrıntılı bilgi için son sayfa bakın.

日本語

はじめに

溶接作業員保護ヘルメットは、溶接作業の際、眼、顔、首を、閃光火傷、紫外線、火花、赤外線、熱から保護するための、ヘッドギアです。ヘルメットは、複数のパーツにより構成されています(交換部品/リスト参照)。自動溶接フィルターにより、変動UVおよび変動IRフィルターと能動フィルター、溶接アークの放射によりスペクトラムの可視範囲が変化する光透過率機能を組み合わせます。自動溶接フィルターは、高い光透過率が初期設定されています(リストスタート)。溶接アークが発生した後、一定の切替え時間内、フィルターの光透過率が、低減されます(ダークステート)。モデルにより、保護ヘルメット、もしくはPAPR(空気浄化機能)シムを装備することが可能です。

安全に関する説明

ヘルメットをご使用になられる前に、取扱説明書をお読みください。アタッチメントガラスが正しく取り付けられていることを確認してください。不具合を解消できない場合には、防接カセットを引き続を使用することはできません。詳細は、正規ディーラーにお問い合わせください。

安全対策 & 保護規制/リスク

溶接作業は、目および皮膚の負傷の原因となる熱と光線が放出されます。本製品は、目と顔を保護するためのものです。この保護等級のものをとお選びいただくも、ヘルメットの着用により目に常に紫外線および赤外線から保護します。身体の他の部分を保護するために、適切な保護服も着用する必要があります。溶接作業において放出される微粒子および物質は、条件と体質により皮膚にアレルギー反応を発生させる原因となることがあります。材料は、皮膚との接触に影響を受けやすい材料アレルギー反応を引き起こす可能性があります。溶接作業員保護ヘルメットは、溶接作業および研削作業の両方の用み方が認められて、その他の用途に使用することはできません。溶接作業員ヘルメットは、規定の用途以外に使用したり、あるいは取扱説明書の記載内容を守らずに使用した場合には、Opretel による責任を負いません。接着剤などのヘルメットの取り付けは許可されていません。このヘルメットは、ガス溶接およびレーザー溶接を除くあらゆる一般的な溶接方法に適したものです。表紙に記載されているEN169による推奨保護等級をご確認ください。

製造メーカーは、規定および取扱説明書に従ってヘルメットの使用に対する責任は、一切負いません。このヘルメットは、保護ヘルメットとして使用することはできません。モデルによっては、保護ヘルメットと組み合わせ、使用できるものも存在します。構造的な理由により、ヘルメット着用時の視野に影響がでたり(色を回らない)とサイドが見えない、変動フィルターの光透過率により、色彩の鮮やかさに影響がでたりすることがあります。その結果、信号や警告灯等を見落す等と危険があります。さらに、顔部のポリウレタンが大きなために、衝撃を受けやすくなる場合があります(ヘルメットを装備した状態)。また、ヘルメットにより、音が聞こえにくくなるため、熱を感じにくくなる場合があります。

警告: ヘルメットの安全ガラスの全体的なマーキングは、使用されるすべてのコンポーネントの中で最も低いものが常に決定的です。極端な温度で使用する場合は、適切な5mm F.T. BTまたはATに達してしてください。メガネを着用すると、衝撃がヘルメットから顔に直接伝わります。カラーレンズは、快適さと安全性を高めるため、この溶接ヘルメットカラーなら認識しやすいです。スリムモード

この溶接ヘルメットには自動スイッチオフ機能が備わっており、これが電池の耐用期間を長くします。約10分の動いたLux1以下少ない光センサーに当たるとこのメットは自動的に電源が切れます。再始動するにヘルメットを短時間日光に当ててください。ヘルメットの電源が入らなくなったり、溶接アークの光に暗くならなくなったら、充電電池を充電し直してください。

保証 & 法的責任

保証に関する規定については、メーカーの販売書を請け負う各国の事業所、代理組織の規定をご確認ください。詳細情報は、正規ディーラーにお問い合わせください。不適切な使用、不適切な製品の加工、メーカーが認めない使用に起因する損傷には、保証は一切適用されません。

期待寿命

保護面には有効期限がありません。生成物には視又は不可視の損傷や故障限り使用することができません。

使用法 (Quick Start Guide p. 4-5 / Functions p. 6-7)

同製品の自動スタートボタンを正しく設定することは、ヘッドバンドの正しい設定で広く視野が得られるのでとても大切です。

- ヘッドバンドに側の調節バンドを各自の頭のサイズに合わせてください。ラチェットボタンを押して戻し、ヘッドバンドがぴったりとしがし圧迫感を感じることなく頭にかかるとよいです。(p. 5 No. 3a)
- 目との距離およびヘルメットの傾き ロックボタンを緩めて、カセットと目との距離を調節します。ヘルメットをできるだけ目の前に近づけてください(眩惑保護カセットが目に近いほど視野が広がる)。両側を均等に調節し、傾きのないようにします。続いてロックボタンを再度締め付けます。(p. 5 No. 3b)
- ヘルメットの傾斜(傾斜ボタン) ヘルメットの傾斜はローターリーブで調整します。傾斜の調節は鼻のための切り口に接触しないように行います。うなずく動作をして目とヘルメットの縁が鼻に触らないことを確認してください(同様の鼻用クッションで鼻の周囲を保護する)。(p. 5 No. 3c)
- 自動/手動運転モードスライドスイッチ(5ページ)により、保護等級設定のモードを選択することができます。自動モードでは、保護等級はセンサーにより自動的にアークの強度に合わせて調整されます(規格 EN 379:2003)。手動モードでは、ボタン(4-5ページ)を強くして保護等級を設定します。(p. 7 No. III-IV)
- 手動モード: 手動モードでは保護レベルコントロールを回して保護レベル8-13を選択します。(保護レベルの補正機能は手動モードでは機能しません。)(p. 7 No. IV)
- 自動モード「自動」では保護レベルが自動的に適合され、ローターリーブがN位置にあるときEN 379規格の保護レベル4+13に相当します。(この場合補正位置の設定に関らず、最小と最大保護レベル4 (13)に対する)の範囲外にならないようにしなければなりません。)(p. 7 No. III)
- 開口スイッチ 開口スイッチ(Delay) (6ページ)により、カセットが暗い状態から明るい状態に変化する速度を選択することができます。ローターリーブで減光効果をオンにして暗めを明るめまで0.1-2.0sの連続調整ができます。(p. 6 No. II)
- 減光効果 / トワイライト 減光効果「トワイライト」の暗めから明るめへの滑らかな移行で長時間発光する物体の場合発光目や刺激が自らをよりよく保護し、明るさ目に慣れる時間の余裕ができます。(p. 6 No. II)
- 注意: 迅速に圧接溶接するにはローターリーブをトワイライトゾーンにしないでください。最適なモードは最小の開口遅延圧接ゾーン「タック」です。
- 研削モード 保護等級ボタン(4ページ)を押すと、防接カセットは研削モードになります。このモードのときカセットは無効化され、10分間明るい状態にとどまります。ルーペモードが有効なとき外側のLEDが青く点滅し、内側ではヘルメットフェースシールドに反射するのではありません。このモードでは、カセットは非作動になり明るい状態のままです。研削モードが作動中であることは、ヘルメット内側のLED(4ページ)が赤く点滅することで確認でき

- 研削モードをスイッチオフにするには、保護等級ボタンを再度押します。(p. 7 No. V)
- 感度 感度ボタン(5ページ)により、周囲照度感度を調整します。感度ボタンで光の感度は溶接アーク一周の光に応じて調整されます。「スーパーハイ」の領域で最大光感度を達成することができます。(p. 6 No. I)
- センサー: この溶接ヘルメットには5個のセンサーが取り付けられています。4個のセンサーが溶接光を検出し、1個のセンサーが明るさを検出(自動モード)し、心機能ステイタック機能を果たします。

洗浄および故障

防接カセットおよびアタッチメントガラスは、定期的に柔らかな布で清掃してください。強力洗剤、溶剤、アルコールもしくは研磨剤を含有する洗浄剤は使用しないでください。傷のついたレンズや損傷したレンズは交換しなければなりません。

保管

溶接ヘルメットは、室温の湿度の低い場所で保管してください。ヘルメットを純正のパッケージで保管すると、バッテリー寿命が長くなります。充電電池の耐用期間を延ばすにはヘルメットを明るい場所に保管してください。

アタッチメント ガラスの交換 (p.4 No. 4)

- アタッチメントディスクを交換するときには注意が必要です。ヘルメットを変形させないでください。溶接フィルターが損傷する恐れがあります。
- フェースシールドは横つらつまみを後ろへ引き、アーカーから外して引き抜くと取外せます。
- 新型フェースシールドを横のクリップに挿入されます。フェースシールドを一個目のサイドクリップに回すようにして取り、取外します。この手作業の際は若干押し、フェースシールドのシールが所望の効果を表すようにすることが必要です。

充電電池 / 充電(0.4 No. 5)

このヘルメットには高出力リチウムポリマー(LiPo)充電電池が使用されています。最初に使用する前に充電電池を同梱のMicro-USBケーブルで市販のUSBケーブル(両向きタイプ)で完全に充電してください。充電電池はヘルメットのMicro-USBポートを保護キャップで埃や汚れから保護してください。充電電池はローラーセルよりも外部光源(天井ライト、溶接光)でも充電されます。頻繁に使用するときは充電電池を稀にのみ充電しただけでください。

ヘルメットを6か月おきにフル充電することをお勧めします。充電電池が完全に充電した場合、約15分充電する約8時間使用できます。

充電レベル:

- 赤い点滅: 充電電池はほぼ空です(すぐに充電する)
 - オレンジ色の点灯: 充電電池は充電中
 - 緑点灯: 充電電池はフル充電されています
- ヘルメットが溶接アークに点火したりと暗くならない場合、充電レベルを点検してください(ルーペ)LEDを押し、LEDが青く点滅しなければ充電電池は完全放電しました)。バッテリーを適切に充電したにも関わらず、防接カセットが適切に機能しない場合、正規ディーラーにお問い合わせください。

バッテリーが故障している場合は、メーカーもしくは正規サービスセンターに、交換を依頼してください。

トラブルシューティング

- 防接カセットが暗くならない
 - 感度を適切に調整します(p. 6 No. 1)
 - センサーまたはアタッチメント ガラスを清掃します
 - 研削モードを非作動にします(p. 7 No. 5)
 - 開口遅延機能をオフにする - 早く貼り付けて「タック」に切り替えます(p. 6 No. II)
 - 充電電池の充電(p. 4 No. 1)
- 保護等級が明るすぎる
 - 手動モードで保護レベルを高くします(p. 7 No. IV)
 - 自動モードダイヤル(4-5ページ)で+1または+2の位置決めを行う(p. 7 No. III)
 - アタッチメント ガラスを交換します(p. 4 No. 4)
- 保護等級が暗すぎる
 - 手動モードで保護レベルを高くします(p. 7 No. IV)
 - 自動モードダイヤル(4-5ページ)で-1または-2の位置決めを行う(p. 7 No. III)
- 防接カセットがつかず
 - 溶接手順で運動スイッチの位置を調整します。(p. 6 No. II)
 - 感度コントロールを実際の溶接作業に適合する (p. 6 No. I)
 - 充電電池の充電(p. 4 No. 1)
- 視野がよくない
 - アタッチメント ガラスまたはフィルターを清掃します
 - 手動モードで保護レベルを実際の溶接作業に適合する (p. 7 No. IV)
 - 自動モードで保護レベル補正機能を実際の溶接作業に適合する。(p. 7 No. III)
 - 周囲の照明を明るくします
- 溶接ヘルメットが滑る
 - ヘッドバンドを調節しなおします/締めなおします(p. 5 No. 3a-3c)

保護等級	Auto Mode: 2 (明るい場所)	4 < 12 (暗い場所)
紫外線/赤外線保護	Manual Mode: 2 (明るい場所)	7-12 (暗い場所)
明るさ暗への切り換わり時間	90 µs (23°C / 73°F)	70 µs (55°C / 131°F)
暗から明への切り換わり時間	0.1-2.0 ともに「Twilight Function」	ソーラーセル
重量	Silver 610 g / 21.5 oz / with PAPR: 780 g / 27.5 oz	black 600 g / 21.2 oz / with PAPR: 770 g / 27.2 oz
使用温度	-10°C - 55°C / 14°F - 131°F	
保管温度	-20°C - 70°C / 4°F - 158°F	
EN379による等級	光学等級 = 1	均質性 = 2
	眩光 = 1	視角依存性 = 1
承認	CE, EAC, ANSI, AS/NZS, complies with CSA, pr/ISO 16321 "WIG"	
PAPR販売の附加記号(指定機種CEI0204)	EN12941(3TH3with3000i&3000X)結合使用、TH2結合使用安全規格63006:3000X	EN14594(Class 3B TH3withsuppliedair結合使用)

適合宣言書

最後のページのインターネットアドレスを、ご参照ください。

法的情報

当文書は、EU 規定2016/425 第 1.4 項、補則に準拠しています。

表記箇所

詳細情報は、最後のページを参照してください。

БЪЛГАРСКИ

Въведение

Заваръчният шлем е покритие за главата, което при определени заваръчни дейности служи за защита на очите, лицето и врата от изгаряния. UV светлина, искри, инфрачервена светлина и топлина. Шлемът се състои от няколко части (включително сърезиращата). Автоматичният заваръчен филтър/комбиниран елемент (UV филтър и газивен IR филтър) активен филтър, чието пропускане на светлина във видимия диапазон на спектъра варира в зависимост от силата на светене на електрозаваръчната дъга. Пропускането на светлина на автоматичния заваръчен филтър има висока аналитичност (светло състояние). След включване на електрозаваръчната дъга из рамките на дефинирано време за сработване пропускането на светлина на филтъра се променя на ниска стойност (тъмно състояние). Според модела шлемът може да се комбинира със защитен шлем и/или с PAPP система (Powered Air Purifying Respirator).

Указания за безопасност

Моля, прочетете инструкциите за работа, преди да използвате шлема. Проверете дали предният прозрачен щит е монтиран правилно. Ако не е възможно да отстраните грешите, трябва да посетите дилъра за използване каската. За повече информация тази връзка, моля, свържете се с Вашия дилър на Ortel.

Предпазни мерки и ограничения на защитата / рискове

По време на заваряване се отделят топлина и лъчение, които могат да причинят увреждане на очите и кожата. Това издигне предпазата защита за очите и лицето. Когато носите каската, очите ви са винаги и защитени от ултравиолетови и инфрачервени излъчвания, независимо от нивото на затъмняване. За да осигурите защита на останалите части от тялото си, трябва да носите същия подходящ защитен облекло. При определени обстоятелства, отделените от заваряването частици и вещества могат да предизвикат алергични кожни реакции при хора със съответното предразположение. Материалите, които влизат в контакт с кожата, могат да причинят алергични реакции при хора с чувствителна кожа. Защитната маска за заваряване трябва да се използва само за заваряване и шлайфане, но не и за други работи. Фирма Ortel не поема никаква отговорност, ако маската за заваряване се използва за цели, различни от предвидените, или ако не са предоставени инструкции за работа. Загарването на лепило или подобно на каската не е разрешено. Маската е поддържа за всички широко използвани техники на заваряване, с изключение на лазерното заваряване.

Моля, запазете предния прозрачен щит ниво на защита в съответствие с EN 168 върху главата.

Производителят не носи отговорност, ако заваръчният шлем не се използва по предназначение или не се използва съгласно ръководството за употреба. Шлемът не е заместител на каска. Според модела шлемът може да се комбинира със защитна каска. Породни конструктивни особености пропускането на светлина на автоматичния затъмняващ филтър шлемът може да наруши зрелителното поле без извъртане на главата няма видимост встрани и възприемане на цветовете. В резултат на това е възможно да не бъдат забелязани сигнални светлини и предупредителни изпирения. Освен това съществува опасност от сблъсък поради по-големи обем (тази маса). Шлемът също така намалява нивото на слуха и възприемане на топлина. Предупреждение: Запазете отговорно отношение на безопасност на каската и нивото от всички използвани компоненти винаги е осигурено. За използване при екстремни температури обърнете внимание на подходящото етикетироване: FT, VT или AT. При носене на очила ударите могат да се превърнат директно от шлема към главата.

Цветоноскопие

За повишаване на комфорта и безопасността с този шлем за заваряване можете да възприемате цветовете.

Тъмняване

Шлемът за заваряване разполага с автоматична функция на изключване, която увеличава продължителността на живот на батериите. Ако е продължение на около 10 минути върху сензора пада по-малко от 1 лус светлина, шлемът автоматично се изключва. За по-лесно включване шлемът трябва за кратко време да се намира на ниво на светлина. Ако шлемът не може да се активира отново или при запалване на заваръчната дъга вече не затъмнява, трябва да заредите отново батериите.

Гаранция и отговорност

Моля, вижте гаранционните условия в дните на националната дистрибуторска организация на производителя. Друга информация по този въпрос можете да получите от вашия оторизиран специализиран магазин. В случай на щети вследствие на неправилна употреба, незащитени интервенции или използване, което не е предвидено от производителя, гаранцията и отговорността спадат.

Очакван живот на продукта

Заваряването каската не е изтекл срок на годност. Продуктът може да се използва, докато се появят безвидими или невидими увреждания или функционални проблеми. Живот на продукта

Как се използва (Quick Start Guide 4-5) Functions 6-7

Правилната настройка на лентата за главата е много важна за този продукт, тъй като само чрез правилна настройка на лентата за глава се проявяват предимствата на по-големия зрелителен ъгъл.

Лента за глава. Регулирайте горната регулираща се лента според размера на главата си. Натиснете безбедното копче го завъртете, докато лентата за глава прилепне здраво, но без да прилича, (стр. 5 Nr. 3).

Разстояние от очите ъгъл на маската. Като освободите блоаирещите копчета, можете да регулирате разстоянието между каската и очите си. Позиционирайте шлема колкото е възможно по-близо до очите (копчето по-близо до очите поставяте итерференцната лента, толкова по-голям зрелителен ъгъл). Регулирайте от двете страни, бданажните каската. След това затегнете отново блоаирещите копчета, (стр. 5 Nr. 3).

Наклон на шлема (екскелтирен бутон) Наклонът на шлема може да се настрои чрез вътящия се бутон. Настройте наклона така, че нощта да доставя отвора за нос. Проверете внимателно съци при обемната обвивка на шлема да не докосва носа (използвайте достъпната подложка, за да предизвикате носа си), (стр. 5 Nr. 3).

Автоматичен ръчен режим на работа. Превключвателът с пълзач се използва за настройка в режим на настройка на нивото на защита. В автоматичен режим нивото на защита се регулира автоматично според интензивността на светлината от дъгата посредством сензорите (стандарт EN 379:2003). В ръчен режим нивото на защита може да се настрои, като се завърти копчето (стр. 7 Nr. III + V).

Ниво на защита. Ръчен режим. В ръчен режим „Manual“ чрез вътящия регулатор за степенна защита може да се избора между степените на защита 8 до 13. Корекцията на светлите на защитата деактивирани в ръчен режим (стр. 7 Nr. IV).

Автоматичен режим. В автоматичен режим „Auto“ степените на защита автоматично се настроени съответствие на степенна защита 4 > 13 съгласно стандарта EN 379, ако вътящият се бутон на защита „N“ (независимо от настройката за корекция стойността не може да е по-доболително минимум (степенна защита 4) над абсолютния максимум (степенна защита 13) (стр. 7 Nr. III).

Превключвател за отваряне. Превключвателят за отваряне (Delay) (стр. 6) дава възможност за избор на заключване на отварянето от тъмното състояние. Вътящият се бутон позволява главата настройте от тъмното състояние между 0,1 – 20 с допълнително включващ ефект на затъмняване, (стр. 6 Nr. II).

Ефектна затъмняване Twilight. Плавният преход от тъмното състояние на ефекта на затъмняване „Twilight“ предпазващ по-добра защита на очите от мусора и разрезане простично-чакане обекти в дадено време на очите да адаптират към светлината, (стр. 6 Nr. II).

ВНИМАНИЕ: Забързо заваряване заприказване не поставяте вътящия се бутон в диапазона на Twilight. Най-подходящ е диапазонът на прихващане „Jask“ с минимално забавяне на отваряне.

Режим на шлайфане. Натиснете копчето за ниво на защита (стр. 4), за да превключите каската в режим на шлайфане. В този режим каската е деактивирана иза 10 минути оставя в светло състояние. Активиранят режим за шлайфане се разпознава по мигаещия синьо светещо отгично отворче чрез отварянето на допълнителното стъкло на шлема. За да

деактивирате режима на шлайфане, натиснете отново копчето за ниво на защитата, (стр. 7 Nr. V)

9. Чувствителност. С бутон за чувствителност светлината чувствителност се регулира според заваръчната дъга и околната светлина. Червената точка върху каската съответстват на препоръчителната настройка на чувствителността в стандартна ситуация, (стр. 6 Nr. II).

10. Сензори. Този заваръчен шлем има 5 сензора. 4 сензора служат за откриване на светлината от заваряването / сензор е отговорен за определяне на ниво на светлината (автоматичен режим) и новата функция Slow-Dark.

Почистване и дезинфекция

Каската и предният прозрачен щит трябва да се почистват редовно с меката вълна. Не трябва да се използват силно почистващи препарати, спирт или почистващи препарати с абразивно действие. Надразкните или повредени прозрачни щитове трябва да се подменят.

Съхранение

Маската за заваряване трябва да се съхранява на стайна температура и при ниска влажност. Съхранението на маската в оригиналната опаковка ще удължи експлоатационния живот на батериите. Не да удължително на използване на акумулаторната батерия, съхранявайте шлема на сухо.

Смяна на предния прозрачен щит (стр. 4 Nr. 4)

При смяна на диска за заваряване е необходимо да се внимава. Не деформирайте каската, тъй като в противен случай заваръчния филтър може да сподерти.

1. Чрез вътящия назад нежката страни допълнителното стъкло може да се отдели от закрепването и да бъде извадено. 2. Откачете ново допълнително стъкло странична щипка. Затегнете допълнителното стъкло към горната странична щипка и фиксирайте. Трябва да се уверите, че каската е затегната, за да може изпълнението на допълнителното стъкло да покаже желателния ефект.

Акумулаторна батерия / процес на зареждане (стр. 4 Nr. 1)

Шлемът разполага с мощен литиево-полимерен (LiPo) акумулаторна батерия. Предпътна употреба заредете натъпнато батерията и достъпване на жабелта Micro-USB чрез стандартен USB шепсел (не е съдържан в доставката). След зареждане копчето Micro-USB буксата на шлема трябва да бъде затворена (качване от страна за зареждане). Акумулаторната батерия се зарежда също чрез соларни клетки от външни светлинни източници (таванно осветление, светлина от заваряването). При частна употреба акумулаторната батерия трябва да се зарежда много рядко. Препоръчва се шлемът да се зарежда на ниво на всички месеца. Ако акумулаторната батерия е изтощена, са достатъчни 15 минути зареждане за около 8 часа работа.

- 1) мига в червено: акумулаторната батерия е изтощена (незабавно зареждане)
- 2) свети оранжево: акумулаторната батерия се зарежда
- 3) свети в зелено: акумулаторната батерия е заредена натъпнато

Ако при запалване на заваръчната дъга шлемът вече не се затъмнява, проверете състоянието на зареждане (натиснете бутон за шлайфане, ако светодиодът не мига в синьо, акумулаторната батерия е натъпнато изтощена). Ако самозатъмняващият се филтър не функционира правилно, върнете зареждането на акумулаторната батерия, обърнете се към вашия официален търговец.

Дефектната акумулаторна батерия може да бъде сменена от производителя или от сертифициран сервизен център.

Отстраняване на проблеми

Каската не се затъмнява

- Регулаторите чувствителности (стр. 6 Nr. I) → Почистете сензорите или предния прозрачен щит
- Деактивирайте режима на шлайфане (стр. 7 Nr. 5) → Заредете акумулаторната батерия (стр. 4 Nr. 1)
- Изключете регулатора на отваряне – трибуво захващане превключете на „Jask“ (стр. 6 Nr. II)

Преклоно светло ниво на защита

- В ръчен режим изберете по-висока степен на защита (стр. 7 Nr. IV) → Подменете предния прозрачен щит (стр. 6 Nr. 4)
- В автоматичен режим на набиране за +1 или +2 да поискате (стр. 7 Nr. II)

Преклоно тъмно ниво на защита

- В ръчен режим изберете по-ниска степен на защита (стр. 7 Nr. IV)
- В автоматичен режим на набиране за -1 или -2 да поискате (стр. 7 Nr. II)

Блещукаща каската

- Сменете позицията на превключвателя за отваряне (стр. 6 Nr. II) → Заредете акумулаторната батерия (стр. 4 Nr. 1)
- Адаптирайте регулатора на чувствителността към процеса на заваряване (стр. 6 Nr. I)

Слаба видимост

- Почистете предния прозрачен щит или каската → Учете околната светлина
- В ръчен режим адаптирайте степента на защитата към процеса на заваряване (стр. 7 Nr. IV)
- В автоматичен режим адаптирайте корекцията на степента на защита към процеса на заваряване (стр. 7 Nr. III)

Маската за заваряване се пълза

- Регулирайте затегнателната лента за глава (стр. 5 Nr. 3a-3c)

Технически характеристики (Запазваме си правото да извършваме технически промени)

Ниво на защита	Auto mode 2 (режим на каската) 4 < 12 (режим на затъмняване) Manual mode 2 (режим на светлото) 7 - 12 (режим на затъмняване)
Защита от UVB/UV-C лъчи	Максимална защита в режим на светлото на затъмняване
Време на превключване от светло на затъмняване	90ms (23°C / 73°F) 70ms (55°C / 131°F)
Време на превключване от затъмняване на светло	0.1 - 2.0 s (с "Twilight Function"
Заваряване	Слънчеве елементи
Тегло	Shew 610g / 21.5 oz with PAPP 780g / 27.5 oz black 600g / 21.2 oz with PAPP 770g / 27.2 oz
Работна температура	-10°C - 55°C / 14°F - 131°F
Температура на съхранение	-20°C - 70°C / 4°F - 158°F
Класификация по EN 379	Оптически клас 1 Разсейване на светлината = 1 Хомогенност = 1 Зависимост от зрелителен ъгъл = 2
Стандарти	CE, EAC, ANSI, ANSI/AS2Z, complies with CSA, pr ISO 16321 "TWG"
Допълнителни маркировки за верности PAPP (нотифициран орган CE1024)	EN12941 (TH3 в комбинация с e3000/e3000X, TH2 за версии с хардуер) и e3000/e3000X EN14594 (Class 3B в комбинация с supplied)

Декларация за съответствие

Викинет адреса на последната страница.

Правна информация

Този документ отговаря на изискванията на ЕС регламент 2016/425 точка 1.4 от приложение II.

Нотифициран орган

За детайлна информация вижте последната страница.

Návod

Zväracia prilba je pokrývka hlavy, ktorá sa pri vykonávaní určitých druhov zväracích prác používa na ochranu zraku, tváre a krku pred popálením, UV-svetlom, iskrami, infračerveným svetlom a teplom. Prilba sa skladá z viacerých častí (pozri poznám náhradných dielov). Automatický zvärací filter kombinuje pasívny UV a pasívny IR filter s aktívnym filtrom, ktorého svetelná priepustnosť sa vo viditeľnej časti spektra obmedzuje v závislosti od intenzity ožiarenia zväracieho svetelného oblúka. Svetelná priepustnosť automatického zväracieho filtra má počítačovo vysokú hodnotu (svetlejší stav). Po zapnutí zväracieho oblúka a počas definovanej reakčnej doby sa stupeň priechodnosti svetla filtra zmení na nižšiu hodnotu (tmavší stav). Podľa modelu sa môže prilba kombinovať s ochrannou prílbou a/alebo systémom PAPP (Powered Air Purifying Respirator).

Bezpečnostné inštrukcie

Pred použitím prilby si prečítajte návod na obsluhu. Skontrolujte, či je predné sklo správne nasadené. Ak nie je možné odstrániť chyby, musíte prestať používať prilbu. Ochladiť ďalších informácií kontaktujte vášho oficiálneho predajcu.

Bezpečnostné opatrenia & obmedzenie ochrany / riziká

Počas procesu zvärania sa uvoľňuje teplo a žiarenie, ktoré môžu poškodiť zrak a pokožku. Tento výrobok ponúka ochranu zraku a tváre. Ak nosíte túto prilbu, váš zrak je neustále chránený pred ultrafialovým a infračerveným žiarením bez ohľadu na úroveň stupňa ochrany. Na ochranu zvyšnej časti vášho tela musíte tiež nosiť vhodný ochranný odev. Za niektorých okolností môžu častice a substancie uvoľnené v procese zvärania vyvolať u niektorých osôb so touto predpokladanou alergickou reakciou pokožky. Materiály, ktoré prichádzajú do styku s pokožkou, môžu u citlivých osôb spôsobiť alergické reakcie. Ochranná zväracia prilba sa smie používať len na zväranie, brúsenie a nie na iné druhy použitia. Spoločnosť Optrel neručí za spôsobené škody, ak sa zväracia prilba používa na iný účel, než je ten, na ktorý bola prilba určená alebo ako sa nedodržá návod na obsluhu. Prilepenie poplachu alebo podobnej prilby nie je povolené. Prilba je vhodná pre všetky známe postupy zvärania s **výnimkou zvärania laserom**. *Na obálke nájdete odporúčania úroveň ochrany podľa EN169.*

Výrobca neposkytuje záruku, ak sa prilba používa v rozpore s jej určením alebo ak sa nepoužíva podľa návodu na použitie. Prilba nenahradzá ochrannú prilbu. V závislosti od modelu sa prilba kombinovať s ochrannou prílbou. Na základe konštrukčných znakov môže prilba ovplyvniť zorné pole (pracovník nevidí stráž, ak neočíta hlavu) a na základe priepustnosti svetla automatického zateľňovacieho filtra môže byť ovplyvnené vnímanie farieb. Z toho dôvodu je preto možné, že používateľ nebude vidieť signálne svetlá alebo výstražné signály. Okrem iného hrozí nebezpečenstvo nárazu z dôvodu väčšieho obvodu (hlava s prílbou). Prilba taktiež eliminuje vnímanie zvuku a tepla.

Varovanie: Pre celkové označenie bezpečnostnej triedy prilby je vždy rozhodujúca najnižšia zo všetkých použitých komponentov. Pri použití v extrémnych teplotách venujte pozornosť príslušnému označeniu: FT, BT alebo AT. Pri nosení okuliarov sa nárazy môžu prenášať priamo z prilby na hlavu.

Viditeľnosť farieb

Kvôli zvýšeniu komfortu a bezpečnosti môžete pomocou tejto bezpečnostnej prilby vnímať farby.

Pohotovostný režim

Bezpečnostná prilba disponuje automatickou vypínačou funkciou, ktorá zvyšuje životnosť akumulátora. Ak počas cca 10 min. poklesne svetlo na senzore na menej ako 1 lux, prilba sa automaticky vypne. Na opätovné zapnutie sa musí prilba krátko vystaviť dennému svetlu. Ak by sa prilba nemala dať viac aktivovať alebo pri zapalovaní zväracieho oblúka vije nestmavne, musíte akumulátor nabiť nanovo.

Záruka a zodpovednosť

Záručné podmienky nájdete v údajoch národnej predajnej organizácie výrobcu. Ďalšie informácie vám poskytne váš autorizovaný predajca. Výrobca neposkytuje záruku a rúčenie v prípade škôd vzniknutých v dôsledku neodborného používania, neoprávnených zásahov alebo v dôsledku použitia, ktoré výrobca neodporúča.

Použitie (Quick Start Guide str. 4-5 / Functions str. 6-7)

Správne nastavenie hlavovej pásky pri tomto produkte je veľmi dôležité, pretože iba vďaka správnej nastaveniu hlavovej pásky bude umožnené využívať prednosti veľkého zorného poľa.

- Hlavový popruh.** Nastavte horný nastavovací popruh podľa veľkosti vašej hlavy. Stačte gombík západkového mechanizmu a otláčajte dovnútra, kým nie je hlavový popruh pevne nabitý, ale tak, aby netačtil. (str. 5.6. 3a).
- Vzdialenosť očí a uhol prilby.** Uvoľnením poistných gombíkov je možné nastavovať vzdialenosť medzi kazetou a očami. Prilbu umiestnite pred okom tak blízko, ako je to možné (Čím máte bližšie kazetu ochrany proti oslneniu pri oku, tým je väčšie vaše zorné pole). Oboje strany nastavte rovno a neskláňajte ich. Pomocou zvončeka dotiahnite poistné gombíky. (str. 5.6. 3b).
- Sklon prilby (excentrické tlačidlo)** Sklon prilby sa dá prispôbiť otočným gombíkom. Sklon nastavte tak, aby sa nos nedotýkal nosového výrezu. Opatrne otestujte, že aj pri kývnutí sa škrupina prilby nedotkne nosa (Na ochranu svojho nosu použite dodanú podložku zo sily, str. 5.6. 3c).
- Automatický/rúčný režim prevádzky.** Posuvný spínač (s. 5) sa používa na nastavenie režimu nastavenia úroveň ochrany. V automatickom režime sa úroveň ochrany automaticky nastaví na intenzitu svetla súčasne so snímaním (norma EN 379:2003). V ručnom režime sa môže úroveň ochrany nastaviť otláčaním gombíka (str. 7. č. III + IV).
- Úroveň ochrany. Manuálny režim:** V režime „Manuálne“ sa môže otočením regulátora stupňa ochrany voľiť medzi stupňami ochrany 8 až 13. (Korektúra stupňa ochrany je deaktivovaná v manuálnom režime) (str. 7. č. IV).
- Automatický režim:** V automatickom režime „Automaticka“ sa stupňoch ochrany automaticky prispôbi a zodpovedá stupňu ochrany 4 + 13 podľa normy EN 379, čo je otočný gombík sa nachádza v polke „N“ (prídom absolútne minimum a maximum stupňa ochrany 4, respektíve 13 nie je možné nedosiahnuť, resp. prekročiť, nezávisle od nastavenia korektúry) (str. 7. č. III).
- Spínač otvorenia.** Spínač otvorenia (Delay) (str. 6) umožňuje zvoliť oneskorenie otvorenia z tmy na svetlo. Otočný gombík umožňuje plynulé nastavenie od tmavej po svetlú medzi 0,1 – 2,0 s s pripojiteľným efektom stmievania. (str. 6. č. II).
- Efekt stmievania/Twilight.** Plynulý prechod od tmaveho k svetlému efektu stmievania „Twilight“ poskytuje ešte lepšiu ochranu očí pred únavou a podráždením pri opätovne zhaňujúcich objektoch a poskytuje oku čas, ktorý potrebuje, aby si zvyklo na jas. (str. 6. č. II).
- PQZOR:** Pre rýchle stvorené zväranie nedávajte tlačidlo do oblasti Twilight. Pre rýchle stvorená sa najlepšíe hodi „tack“ s minimálnym oneskorením otvorenia.
- Režim brúsenia.** Stlačením gombíka úroveň ochrany prepne kazetu do režimu brúsenia. V tomto režime je kazeta deaktivovaná a zostane na 10 minút v svetlom stave. Aktivovaný spánkový režim

- možné zvonku rozpoznat na modro blikajúcej LED dióde a vnútri v dôsledku reflexie na vystupujúcom skle prilby. Ak chcete režim brúsenia deaktivovať, stlačte gombík úroveň ochrany znova. (str. 7. č. V)
- Citlivosť:** S tlačidlom citlivosť sa citlivosť svetla nastavuje podľa zväracieho oblúka a okolitého svetla. V oblasti „Super High“ sa môže dosiahnuť maximálna svetelná citlivosť. (str. 6. č. I).
 - Senzory.** Táto zväracia prilba disponuje 5 senzormi. 4 senzory slúžia na detekciu zväracieho svetla a 1 senzor je zodpovedný za detekciu intenzity svetla (automatický režim) a novú funkciu Stay-Dark.

Čistenie a dezinfekcia

Kazetu a predné sklo je nutné pravidelne čistiť použitím jemnej látky. Nepoužívajte žiadne silné alebo abrazívne čistiace prostriedky a alkohol. Poškriabane alebo poškodené sklo sa musí vymeniť.

Skladovanie

Zväracia prilba sa musí skladovať pri príbovej teplote a nízkej vlhkosti. Skladovanie prilby v pôvodnom obale predži životnosť batérii. Na predĺženie životnosti akumulátora skladujte prilbu ako svetlú.

Výmena predného skla (s. 4. č. 4)

Pri výmene upevňovacieho disku je potrebná opatnosť. Nedeformujte prilbu, pretože inak sa môže poškodiť zvärací filter.

- Vystupujúce sklo sa môže uvoľniť a vytiahnuť potiahnutím spony smerom dozadu nabok z uchytu.
- Nové vystupujúce sklo zaveste do bočnej svorky. Vystupujúce sklo napnite k druhej bočnej svorky a nechajte ho zaschnúť. Táto manipulácia si vyžaduje trochu tlaku, aby tesnenie na vystupujúcom skle ukazovalo želaný účinok.

Akumulátor/proces nabíjania (str. 4. č. 1)

Prilba disponuje vysoko vykonaným litium-polymérovým (LiPo) akumulátorom. Pred prvým použitím nabite úplne akumulátor pomocou dodaného Micro-USB kábla na bežnom USB konektore (nie je súčasťou dodávky). Po nabití sa musí Micro-USB zdierka na prilbe chrániť pred prachom a špinou pomocou ochranných krytiek. Akumulátor sa nabíja tiež cez solárny článok z externých svetelných zdrojov (spropné svetlo, zväracie svetlo). Pri častom používaní sa musí akumulátor nabíjať veľmi zriedka. Odporúča sa nechať prilbu kompletné nabiť každých 6 mesiacov. V prípade, že je akumulátor prázdny, cca 15 minút nabíjania postačuje na prevádzkovú dobu cca 8 h.

- Stav nabíjania: 1) Červené blikanie: Akumulátor je takmer prázdny (bezodkladné nabíjanie)
2) Oranžové svietenie: Akumulátor sa nabíja
3) Zelené svietenie: Akumulátor je úplne nabitý

Ak by prilba pri zapálení zväracieho oblúka nemala viesť stavnú, skontrolujte, prosím, stav nabíjania (stlače tlačidlo oslnenia, keď LED dióda vjave nabíjka modro, je akumulátor úplne vyprázdnený). AAK kazeta s ochrannou clonou nefunguje správne napriek nabitú akumulátora, kontaktujte vášho oficiálneho predajcu. Poškodený akumulátor môže vymeniť výrobca alebo certifikované servisné centrum.

Riešenie problémov

Kazeta sa nastavuje

- Nastavte citlivosť (str. 6. č. I)
- Vycištite snímače alebo predné sklo
- Deaktivujte režim brúsenia (str. 7. č. 5)
- Vypnutie času oneskorenia – pri rýchlym stehovaní prepnutie na „Tack“ (str. 6. č. II)
- Nabíjanie akumulátora (str. 4. č. 1)

Úroveň ochrany príliš svetlá

- Zvoľte v manuálnom režime vyšší stupeň ochrany (str. 7. č. IV)
- V automatickom režime vytlačenia na +1 alebo +2 sa opäť (str. 7. č. III)
- Vymeňte sklo predného krytu (str. 8. č. 4)

Úroveň ochrany príliš tmavá

- Zvoľte v manuálnom režime nižší stupeň ochrany (str. 7. č. IV)
- V automatickom režime vytlačenia na -1 alebo -2 sa opäť (str. 7. č. III)

Kazeta bliká

- Upravte pozíciu vypínača oneskorenia na postupe zvärania (str. 6. č. II)
- Regulator citlivosti prispôbte na metódu zvärania (str. 6. č. I)
- Nabíjanie akumulátora (str. 4. č. 1)

Slabý výhľad

- Vycištite predné sklo alebo kazetu → Zvyšte okolie osvetlenie
- V manuálnom režime prispôbte stupeň ochrany na metódu zvärania (str. 7. č. IV)
- V automatickom režime prispôbte korektúru stupňa ochrany na metódu zvärania (str. 7. č. III)

Zväracia prilba sa posúva

- Nastavte alebo dotiahnite hlavový popruh (str. 5.6. 3a-3c)

Špecifikácie (Vyhradzujeme si právo vykonať technické zmeny)

Úroveň ochrany	auto mode: 2 (režim osvetlenia) manual mode: 2 (režim osvetlenia)	4 < 12 (režim tmy) 7 - 12 (režim tmy)
Ochrana UV/IR	Maximálna ochrana v režimoch svetlo a tma	
Doba prepnutia z režimu svetlo do režimu tma	90µs (23°C / 73°F) 70µs (55°C / 131°F)	
Doba prepnutia z režimu tma do režimu svetlo	0,1 - 2,0 s "Twilight Function"	
Elektrické napájanie	Solárne články	
Hmotnosť	Silver 610 g / 21.5 oz / with PAPP: 760 g / 27.0 oz black 600 g / 21.2 oz / with PAPP: 770 g / 27.2 oz	
Prevádzková teplota	-10°C - 55°C / 14°F - 131°F	
Teplota skladovania	-20°C - 70°C / 4°F - 158°F	
Klasifikácia podľa EN379	Optická trieda = 1 Homogenita = 1 Rozptyl svetla = 1 Zvislosť zorného uhla = 2	
Normy	CE, EAC, ANIS, AS/NZS, complies with CSA, pr ISO 15321 "M1G"	
Ďalšie označenia pre verziu PAPP (notifikovaný orgán CE1024)	EN12941 (TH3 v kombinácii s 3000le3000X, TH2 pre verzie s vrúbou a 3000le3000X) EN14534 (Class 3B v kombinácii s supplierair)	

Vyhľadanie zhode

Pozri internetovú adresu na poslednej strane.

Právne informácie

Tento dokument zodpovedá požiadavkám nariadenia EÚ 2016/425, bod 1.4 prílohy II.

Menované miesto

Detailné informácie pozri poslednú stranu.

Uvod

Čelada za varjenje je pokrivalo za glavo, ki služi pri določenem varjenju za zaščito oči, obraza in vratu pred opeklinami, UV svetlobo, iskrami, infrardečo svetlobo in vročino. Čelada je sestavljena iz več delov (glej seznam nadomestnih delov). Samodejni filter za varjenje kombinira pasivni UV in pasivni IR filter z aktivnim filtrom, čigar prepustnost svetlobe je v vidnem območju spektra odvisna od svetlinosti varilnega oblaka. Prepustnost svetlobe samodejnega filtra za varjenje ima visoko začetno vrednost (svetlo). Po vklopu varilnega oblaka in v definiranem reakcijskem času se spremeni prepustnost svetlobe filtra na nižjo vrednost (temno). Odvisno od modela, se lahko čelada kombinira z zaščitno čelado in/ali PAPP-sistemom (Powered Air Purifying Respirator).

Varnostna navodila

Pred uporabo čelade preberite navodila za uporabo čelade. Preverite, če je čelna leča pravilno nameščena. Če napak ni možno popraviti, je treba prenehati z uporabo kasete. Za nadaljnje informacije se prosim obrnite na vašega uradnega prodajalca.

Previdnostni ukrepi & omejitev varjenja / tveganja

Med varjenjem se sproščata toplota in sevanje, ki lahko povzročita poškodbo oči in kože. Za izdelek štiti oči in obraz. Men nošenjem čelade so vaše oči že zaščitene pred ultravijoličnim in infrardečim sevanjem, ne glede na faktor zaščite. Za zaščito ostalih delov telesa nosite ustrezno zaščitno obleko. V nekaterih primerih lahko pri določenih osebah delci in med varjenjem sproščene substance povzročijo alergične kožne reakcije. Materiali, ki pridejo v stik s kožo, lahko pri občutljivih osebah povzročijo alergične reakcije. Varnostna varilna čelada se se sme uporabljati le za varjenje in brušenje, ne pa za druga dela. Oprete ne jamči za uporabo varilne čelade v drugačne namene od predpisanih ter za neupoštevanje navodil za uporabo. Priliditev lepila ali podobne čelade ni dovoljena.

Čelada je primerna za vse varilne postopke, razen zalasersko varjenje. Prosim, upoštevajte priporočeni nivo zaščite na pokrovu v skladu z EN169.

Proizvajalec ne prevzema nobene odgovornosti, če ne uporabljate čelade za varjenje kot je predvideno ali ne skladno z navodilom za uporabo. Čelada ne zamenja zaščitne čelade. Odvisno od modela, lahko čelada kombinirate z zaščitno čelado. Zaradi konstrukcijskih lastnosti lahko čelada omeji vidno polje (ni možen pogled na stran brez obratovanja glave) in zaradi prepustnosti svetlobe samodejnega zatemnitvenega filtra omogoča zaznavanje barv. Zaradi tega morda ne vidite signalnih luči ali opozorilnih znakov. Poleg tega obstaja nevarnost udarcev zaradi večjega obsega (glava s čelado). Čelada tudi zmanjša občutek za sluh in toploto.

Opozorilo: Za celotno označevanje varnostnega razreda čelade je vedno odločilno najnižja od vseh uporabljenih komponent. Za uporabo pri ekstremnih temperaturah bodite pozorni na ustrezno oznako: FT, BT ali AT. Če nosite očala, se lahko udarci prenesejo neposredno iz čelade v glavo.

BT, BT ali AT

Za zagotavljanje večjega udobja in varnosti je sto varilno čelado mogoče zaznavati barve.

Stanje pripravljeno

Čelada za varjenje ima funkcijo samodejnega izklopa, ki podaljša življenjsko dobo baterije. Če v pribl. 10 minutah tipalo zazna manj kot 1 luks svetlobe, se čelada samodejno izklopi. Za ponovni vklop je treba čelado za kratek čas izpostaviti dnevni svetlobi. Če se čelada ne vklopi znova ali ne zatemni ob vžigu varilnega oblaka, morate znova napolniti baterijo.

Jamstvo in odgovornost

Garancijska določila prosim preberite v podatkih nacionalne prodajne organizacije. Dodatne informacije o tem dobite pri svojem avtoriziranem strokovnem prodajalcu. V primeru poškodb zaradi neustrezne uporabe, nedovoljenih posegov ali uporabe, ki jo proizvajalec ni predvidel, odpade garancija in jamstvo.

rok uporabe

Rok uporabe varilne čelade je neomejen. Izdelek se lahko uporablja, dokler se ne pojavijo vidne ali nevidne poškodbe oziroma tako dolgo, dokler se na izdelku ne pojavijo funkcionalne težave.

Način uporabe (Quick Start Guide str. 4-5 / Functions str. 6-7)

Pravilna nastavitve naglavnega traku je pri tem izdelku zelo pomembna, saj je le s pravilno nastavitvijo naglavnega traku mogoče zagotoviti prednosti velikega vidnega polja.

- Čelni trak.** Prilagodite zgornji čelni trak na velikost vaše glave. Prilagodite zobati gumb in ga obrnite dokler čelni trak varno ne sede, vendar brez stiskanja. (str. 5, št. 3a).
- Razdalja med očmi in kotom čelade.** S sprostitvijo zaklepnih gumbov, je možno nastaviti razdaljo med kaseto in očmi. Čelado namestite čim bližje očem (bližje bo kaseto zaščite pred bleščanjem očem, večje bo vidno polje). Namestite obe strani enako in ne nagibajte. Potem ponovno pričvrstite zaklepnji gumb. (str. 5, št. 3b).
- Nagib čelade (zunanj gumb)** Nagib čelade je mogoče prilagoditi z vrtiljivim gumbom. Nagib nastavite tako, da se nos ne bo dotiknil izreza za nos. Predvidno preverite, da se škojka čelade tudi pri kimanju ne bo dotaknila nosa (za zaščito nosa uporabite priloženo nosno blazinicico). (str. 5, št. 3c).

Samodejni/ročni način delovanja. Dršno stikalo se uporablja za nastavitve nivoja zaščite. V samodejnem načinu se nivo zaščite nastavi samodejno do intenzivnosti svetlobnega oblaka s pomočjo senzorjev (standard EN 379:2003). V ročnem načinu se nivo zaščite nastavi z vrtenjem gumba (str. 7, št. III + IV).

Nivo zaščite. Ročni način: V ročnem načinu je mogoče z vrtenjem regulatorja zaščitnih stopenj izbrati med zaščitnimi stopnjami 8 do 13. (Korektura zaščitne stopnje je v ročnem načinu izklopljena.) (str. 7, št. IV)

Samodejni način: V samodejnem načinu "auto" se stopnja zaščite samodejno prilagodi in ustreza stopnji zaščite 4 + 13 v skladu s standardom EN 379, ko je vrtiljivi gumb v položaju "N". (Ne glede na korekturo nastavite in nivo zaščite nastavljajte manjše ali večje stopnje zaščite od absolutne minimalne in maksimalne stopnje zaščite, ki znašata 4 oziroma 13.) (str. 7, št. III)

Začetno stikalo. Začetno stikalo (Delay) (s. 6) omogoča izbiro začetne zakasnitve med temo in svetlobo. Vrtiljivi gumb omogoča brezstopenjsko nastavitve med temo in svetlim med 0,1 in 2,0 s z dodatnim zatemnitvenim učinkom. (str. 6, št. II).

Zatemnitveni učinek "twilight". Tekoči prehod s temnega na svetlo "twilight" omogoča še boljše zaščito pred utrujenostjo in draženjem oči zaradi predmetov z naknadnim žarjenjem, saj imajo oči čas, da se privadijo na svetlost. (str. 6, št. II)

POZOR: Za hitro spenjalno varjenje vrtiljivega gumba ne nastavljajte v območje za zatemnitveni učinek. Najbolj primerno je območje spenjanja "lack" z minimalnim zamikom odpiranja.

Način brušenja. Pritisnite gumb za nivo zaščite in preklopite kaseto v način brušenje. V tem načinu je kaseto deaktivirana in ostane 10 minut v stanju za svetlo položaj. Aktiviran brusilni način je mogoče od zunaj prepoznati po utrljanju modre LED, od znotraj pa z odsevom na srednjem steklu čelade.

Za dekatiranje načina brušenja pritisnite gumb za nivo zaščite. Po 10 minutah se način brušenja samodejno ponastavi. (str. 7, št. V)

- Občutljivost.** S tipko za občutljivost se občutljivost na svetlobo prilagodi glede na varilni oblok in svetlobo okolice. Vrednost nastavitve "Super High" je privzeta nastavitve občutljivosti. Prilagodite jo lahko z obratovanjem gumba. Območje "Super High" je območje zelo visoke svetlobne občutljivosti. (str. 6, št. I)
- Tipala.** Ta varilna čelada ima 5 tipal. 4 tipala se uporabljajo za zaznavanje varilne svetlobe in 1 tipalo za zaznavanje intenzivnosti svetlobe (samodejni način) in nove funkcije Stay-Dark.

Čiščenje

Kaseto in čelno lečo je treba redno čistiti z mehko krpo. Ni dovoljena uporaba močnih čistilnih sredstev, alkohola ali abrazivnih čistilnih sredstev. Opraskane in poškodovane leče je treba zamenjati.

Hramba

Varilna čelada je treba hraniti pri sobni temperaturi in na nizki vlažnosti. Hramba čelade v originalni embalaži poveča življenjsko dobo baterije. Čelado hranite na svetlem mestu, saj boeste tako podaljšali življenjsko dobo baterije.

Zamenjava čelne leče (str. 4, št. 4)

Pri menjavi priključne plošče je potrebna previdnost. Čelade ne deformirajte, ker se lahko v nasprotnem primeru poškoduje filter za varjenje.

- Sprejnite steklo lahko sprostite iz držala, tako da jeziček ob strani povlečete nazaj, in ga snamete.
- Novo sprejditveno steklo obestite v stransko sponko. Sprejditveno steklo vpirote okrog druge strani sponke, da zasčki. Pri tem je treba uporabiti pritisk, da bo tesnilo na sprejditveno steklo imelo zleni učinek.

Zamenjava baterij (str. 4, št. 1)

Čelada ima visokozmogljivo litij-polimerno (LiPo) baterijo. Baterijo pred prvo uporabo do konca napolnite s priloženim Micro-USB kablom na običajnem USB-vhodu (ni del obsega dobave). Po polnjenju je treba Micro-USB-vhod na čeladi z zaščitnim pokrovom zaščiti pred prahom in umazanijo. Baterija se preko solarne celice polni tudi z zunanjim vrvim svetlobe (stropna osvetljava, varilna svetloba). Pri pogosti uporabi je treba baterijo tudi redko polniti.

Prilporočamo, da čelado do konca napolnite vsakih 6 mesecev.

Če je baterija prazna, je za čas uporabe pribl. 8 ur dovolj polnjenje pribl. 15 minut.

Stanje polnjenja: 1) Utrupa rdeče: baterija je skoraj prazna (takoj napolniti)

2) Sveti oranžno: baterija je polni

3) Sveti zeleno: baterija je do konca napolnjena

Če se LED ob vžigu varilnega oblaka več ne zatemni, preverite stanje napoljenosti (pritisnite drsni gumb; ko LED več ne utrupa dolgo, je baterija do konca izpraznjena). Če kaseto kljub napolnjenim baterijam ne deluje pravilno, se obrnite na vašega uradnega prodajalca.

Pokvarjeno baterijo lahko proizvajalec ali certificiran servisni center zamenja.

Iskanje naak

Kasete ne potegni

→ Nastavitev občutljivosti (str. 6, št. I)

→ Očistite senzorje ali čelno lečo

→ Dekativiranje načina brušenja (str. 7, št. 5)

→ Izklopite zamki odpiranja – pri hitrem spenjanju preklopite na "lack" (str. 6, št. II).

→ Napolnite baterijo (str. 4, št. 1).

Nivo zaščite je preveč svetel

→ V ročnem načinu izberite višjo stopnjo zaščite. (str. 7, št. IV)

→ V avtomatskem režimu vytlačianja na +1 alebo +2 sa opýtat' (str. 7, št. III)

→ Zamenjajte čelne leče (str. 4, št. 4)

Nivo zaščite je preveč temen

→ V ročnem načinu izberite višjo stopnjo zaščite. (str. 7, št. IV)

→ V avtomatskem režimu vytlačianja na -1 alebo -2 sa opýtat' (str. 7, št. III)

Motnje na kaseti

→ Položaj stikala zakasnitve prilagodite glede na vrsto varilnega procesa. (str. 6, št. II)

→ Regulator občutljivosti prilagodite postopku varjenja. (str. 6, št. I)

→ Napolnite baterijo (str. 4, št. 1).

Slaba vidljivost

→ Očistite čelno lečo ali kaseto → Pojavečajte svetlobo okolice

→ Stopnjo zaščite v ročnem načinu prilagodite postopku varjenja. (str. 7, št. IV)

→ Korekturo zaščitne stopnje v samodejnem načinu prilagodite postopku varjenja. (str. 7, št. III)

Zdrsi varilne čelade

→ Prilagodite/zategnite čelni trak (str. 5, št. 3a-3c)

Podatki (Priidržujte si pravico do tehničnih sprememb)

Nivo zaščite	auto mode: 2 (svetel način) manual mode: 2 (svetel način)	4 < 12 (temen način) 7 - 12 (temen način)
UV/IR zaščita	Največja stopnja svetlega in temnega načina	
Čas preklopa iz svetlobe v temo	90us (23°C / 73°F) 70us (55°C / 131°F)	
Čas preklopa iz svetlobe v temo	0.1 - 2.0s * "Twilight Function"	
Napajanje	Sončne celice	
teža	Silver 610g / 21.5 oz / with PAPP: 780g / 27.5 oz black 600g / 21.2 oz / with PAPP: 770g / 27.2 oz	
Delovna temperatura	-10°C - 55°C / 14°F - 131°F	
Temperatura skladiščenja	-20°C - 70°C / 4°F - 158°F	
Klasifikacija po EN379	Optični razred = 1 Homogenizirani = 1 Razpršilne svetlobe = 1 Odvisnost od vidnega kota = 2	
Standarti	CE, EAC, ANSI, AS/NZS, complies with CSA, pr ISO 16321 "WIG"	
Dodatne oznake za različico PAPP (prilgašeni organ CE1024)	EN12941 (TH3 v kombinaciji z e3000/e3000X, TH2 za različice s hardhat in e3000/e3000X) EN14594 (Class 3B v kombinaciji z e3000/e3000X)	

Izjava o skladnosti

Glej spletni naslov na zadnji strani.

Pravne informacije

Ta dokument ustrezno zahtevam EU uredbe 2016/425 točka 1.4 priloge II.

Imenovan organ

Za natančne informacije glej zadnjo stran.

Introducere

Cașca pentru sudură reprezintă un tip de echipament folosit la efectuarea anumitor lucrări de sudură și servește la protecția ochilor, feței și gâtului împotriva arsurilor, luminii ultraviolete, scânteilor, luminii infraroșii și căldurii. Casca are mai multe părți componente (vezi lista cu piesele de schimb). Filtrul de sudură automat este format dintr-un filtru pasiv UV și un filtru pasiv IR în combinație cu un filtru activ a cărui lăminozitate variază în spectrul vizibil în funcție de radiația arcului de sudură. Nivelul de lăminozitate a filtrului de sudură automat are o valoare inițială ridicată (lumină). La apariția arcului de sudură și într-un interval de comutare predefinit, lăminozitatea filtrului trece la o valoare inferioară (Intuneric). În funcție de model, casca de sudură poate fi utilizată împreună cu o mască de protecție și/sau cu un sistem de respirație PAPR (sistem de respirație electric cu funcție de purificare a aerului).

Instrucțiuni de siguranță

Vă rugăm să citiți instrucțiunile de utilizare înainte de a folosi casca. Verificați ca lentila de acoperire față să fie corect pusă. Dacă nu pot eliminate erorile, trebuie să nu mai folosiți cartușul. Pentru informații suplimentare, contactați distribuitorul autorizat.

Restricțiviriscu la măsurile de precauție și protecție

În timpul procesului de sudare se degajă căldură și radiații care pot cauza leziuni ale ochilor și pielii. Acest produs oferă protecție ochilor și feței. Când purtați casca, ochii sunt deja protejați la radiațiile ultraviolete și infraroșii indiferent de nivelul de umbră. Pentru a vă proteja restul corpului, trebuie să purtați îmbrăcăminte de protecție adecvată. În anumite situații particulele și substanțele eliberate în timpul procesului de sudare pot genera la persoanele cu anumite predispoziții reacții alergice ale pielii. Materialele care vin în contact cu pielea pot cauza reacții alergice la persoanele sensibile la astfel de reacții. Casca de protecție pentru sudură trebuie folosită numai la sudură sau polizare și nu pentru alte aplicații. Opreți nu își asumă nici o responsabilitate în situații în care casca de sudură este folosită în alte scopuri decât cele precizate sau dacă instrucțiunile de utilizare nu sunt respectate. Nu este permisă fixarea lipiciului sau similară cu casca. Casca este adecvată pentru toate procedurile de sudare oțel, cu excepția sudurii cu laser. Vă rugăm să luați la cunoștință nivelul de protecție recomandat în concordanță cu EN169 de pe copertă. Fabricantul nu își asumă răspunderea în cazul în care casca de sudură nu este folosită în scopul destinat sau cu nerespectarea instrucțiunilor de utilizare. Casca de sudură nu înlocuiește casca de protecție. În funcție de model, casca poate utiliza împreună cu o mască de protecție. Caracteristicile constructive ale căștii poate afecta câmpul vizual (vederea periferică nu este posibilă fără rotirea capului) iar lăminozitatea filtrului cu auto-intunecare poate afecta percepția culorilor. Astfel, este posibil ca semnalele luminoase sau indicatoarele de avertizare să nu poată fi văzute. În plus, apare riscul de lovit din cauza circumsferinței mai mari (cap + cască). De asemenea, casca diminuează percepția auditivă și termică.

Avertisment: pentru marcare generală a clasei de siguranță a cască, cea mai mică dintre toate componentele utilizate este întotdeauna decisivă. Pentru utilizare la temperaturi extreme, accorțați atenție etichetării corespunzătoare: FT, BT sau AT. Când purtați ochelari, șoricurile pot fi transferate direct de la cască la cap.

Percepția culorilor

Pentru confort și siguranță sporite, prin această mască de sudură puteți percepe culorile.

Mod stare de așteptare

Masca de sudură dispune de o funcție automată de deconectare, care mărește durata de viață a acumulatorului. Dacă pentru o durată de ca. 10 min. senzorul detectează o lumină sub 1 Lux, masca se deconectează automat. Pentru repornire, masca trebuie depeșată scurt la lumină zăbur. În cazul în care masca nu se mai poate activa sau dacă, la apăsarea arcului de sudură nu se mai întunecă, trebuie să reîncărcați acumulatorul.

Garanții și responsabilitate

Termenii de garanție se află în instrucțiunile de vânzare date de autoritatea competentă din țara producătorului. Pentru mai multe detalii, luați legătura cu distribuitorul autorizat. În cazul deteriorărilor provocate de utilizări necorespunzătoare, intervenții neautorizate sau utilizări neindicite de către producător, garanția și răspunderea se anulează.

Mod de utilizare (Quick Start Guide p. 4-5 / Functions p. 6-7)

Reglarea corectă a benzii pentru cap este foarte importantă în cazul acestui produs, deoarece numai o reglare corectă a benzii pentru cap va permite beneficierea de avantajele capului vizual extins.

- Banda pentru cap.** Ajustați banda superioară la mărimea capului dumneavoastră. Apăsăți butonul cu clichet și rotiți până când banda pentru cap este prinsă în siguranță, dar fără a exercita presiune. (p. 5 nr. 3a).
- Distanța de la ochi și unghiul căștii.** Prin eliberarea butoanelor de blocare (p. 2-3), distanța dintre cartuș și ochi poate fi ajustată. Poziționați masca cât mai aproape posibil de ochi (cu cât casca de protecție este mai apropiată de ochi, cu atât câmpul vizual este mai mare). Ajustați amândouă părțile în mod egal și nu brosați. Apoi strângeți din nou butoanele de blocare. Unghiul căștii poate fi reglat prin butonul rotativ. (p. 5 nr. 3b).
- Încălnarea măștii (buton excentric)** Încălnarea măștii se poate ajusta prin intermediul butonului rotativ. Reglați înclinarea în așa fel încât nasul să nu atingă zona de acoperire pentru nas. Testați cu grijă ca nici atunci când înclinați capul, carcasa măștii să nu atingă nasul (utilizați protecția furnizată împreună cu masca pentru a vă proteja nasul). (p. 5 nr. 3c).
- Mod de operare automat manual.** Comutatorul glisant este folosit pentru a seta modul de reglare a nivelului de protecție. În modul automat, nivelul de protecție este ajustat automat la intensitatea luminii arcului de către senzori (standard EN 379:2003). În modul manual, nivelul de protecție poate fi setat prin rotirea butonului (p. 7 nr. III + IV).
- Nivelul de protecție. Modul Manual:** În modul „Manual”, prin rotirea regulatorului de trepte se pot selecta trepte de la 8 până la 13. (În modul Manual, corecția treptelor de protecție este dezactivată) (p. 7 nr. IV).
- Modul Auto:** În modul „Auto”, treapta de protecție este adaptată automat și corespunde cu treapta de protecție 4 > 13 conform normei EN 379, atunci când butonul rotativ se află în poziția „N”. (unde minimul și maximal absolut, deci treapta de protecție 4 respectiv 13 nu pot fi neatinse respectiv depășite, indiferent de reglarea de corecție). (p. 7 nr. III)
- Înteruptor pentru deschidere.** Înteruptorul pentru deschidere (Delay) (p. 6) permite selectarea unui interval de timp de deschidere de la opac la clar. Butonul rotativ permite o reglare fără trepte de la închis la deschis între 0,1 - 2,0 s cu efect de crepuscul. (p. 6 nr. II)
- Efect de crepuscul / Twilight.** Trezirea lină de la închis la deschis a efectului de crepuscul „Twilight” oferă o și mai bună protecție a ochilor împotriva oboselii și iritației în cazul obiectelor care ard după prelucrare și oferă ochiului timpul necesar pentru a se obișnui cu lumina. (p. 6 nr. II)

ATENȚIE: Pentru sudur de prindere rapide, nu apăsați butonul rotativ în zona Twilight. Cea mai potrivită este zona de prindere “tack” cu temporizare minimă a deschiderii.

- Mod pentru polizare.** Apăsăți butonul de nivel de protecție pentru a comuta cartușul la modul pentru polizare. În acest mod, caseta este dezactivată și rămâne timp de 10 minute în stare deschisă. Modul de polizare poate fi identificate din exterior după LED-ul care luminează albastru intermitent și din interior după reflexia de pe placa acoperitoare a măștii. Pentru a dezactiva modul pentru polizare, apăsați din nou butonul de nivel de protecție. După 10 minute, modul pentru polizare este resetat în mod automat. (p. 7 nr. V)
- Sensibilitate.** Cu ajutorul butonului de sensibilitate, sensibilitatea la lumină este reglată în funcție de arcul de sudură și de lumina ambientală. În zona „Supercritical” se poate realiza o sensibilitate maximă la lumină. (p. 6 nr. I).
- Senzori.** Această mască de sudură dispune de 5 senzori. 4 senzori au rolul de a detecta lumina de sudură și 1 senzor este responsabil pentru detectarea intensității luminii (mod Automat) și a noii funcții Stay-Dark.

Curățarea și dezinfecțarea

Cartușul și lentila lentila de acoperire față trebuie curățate periodic cu o lavetă moale. Nu trebuie folosiți agenți puternici de curățare, alcool sau agenți de curățare abrazivi. Lentilele zgărite sau deteriorate trebuie înlocuite.

Depozitare

Casca de sudură trebuie depozitată la temperatura camerei și la umiditate joasă. Depozitarea căștii în ambalajul original va crește durata de viață funcțională a bateriilor. Pentru a prelungi durata de viață a acumulatorului, depozitați masca într-un loc întunecat.

Înlocuirea lentilei de acoperire față (p. 4 nr. 4)

Când schimbați discul atașabil, este necesară precauție. Nu deformați casca, deoarece filtrul de sudură poate fi deteriorat.

- Placa acoperitoare poate fi slăbită și scoasă din prindere prin tragerea de ecila de pe lateral.
- Prindeți noua placă acoperitoare de un clips lateral. Tensionați placa acoperitoare înspire cel de la-al doilea clips lateral și fixați-o. Funcționează această manevră este nevoie de o presiune mai mare, pentru ca garnitura de pe placa acoperitoare să funcționeze corespunzător.

Înlocuirea bateriilor (p. 4 nr. 1)

Masca dispune de un acumulator litiu-polymer (LiPo) de înaltă performanță. Încărcați complet acumulatorul înainte de prima utilizare cu ajutorul cablului Micro-USB furnizat, la un ștecher USB uzual (nu este inclus în pachetul de livrare). După încărcare, mutați Micro-USB de pe mască trebuie protejată cu ajutorul clapetei de protecție împotriva prafului și umezelii. Acumulatorul se încarcă și prin intermediul celuiui solare, de la surse externe de lumină (lumina din țavare, lumina de sudură). În cazul utilizării frecvente, acumulatorul trebuie încărcat foarte rar. Se recomandă o încărcare completă a măștii la fiecare 6 luni. În cazul în care acumulatorul este gol, o încărcare de cea 15 minute este suficientă pentru o durată de funcționare de cea 8 ore.

Starea încărcării:

- Iluminare roșie intermitentă: acumulatorul se încarcă
- Iluminare verde: acumulatorul este complet încărcat

În cazul în care masca nu se mai întunecă la prinderea arcului de sudură, verificați starea de încărcare (apăsăți butonul pentru polizare, când LED-ul nu mai luminează albastru intermitent, acumulatorul este complet gol). În cazul în care caseta anti-obrire nu funcționează corect, chiar dacă bateriile au fost înlocuite corespunzător, contactați distribuitorul autorizat.

Bateria defectă poate fi înlocuită de către producător sau la un centru de service autorizat.

Detectarea și remedierea defecțiunilor

Cartușul nu se opacează

- Reglați sensibilitatea (p. 6 nr. I) → Curățați senzorii sau lentilele de acoperire din față
- Dezactivați modul pentru polizare (p. 7 nr. 5) → Încărcarea acumulatorului (p. 4 nr. 1)
- Decuplarea temporizării la deschidere -la prinderea rapidă, comutați pe „Tack” (p. 6 nr. II)

Nivelul de protecție este prea clar

- Selectați în modul Manual o treaptă de protecție mai mare (p. 7 nr. IV)
- În dial modul automat, la +1 sau -2 cere (p. 7 nr. III) → Înlocuiți lentilele de acoperire față (p. 8 nr. 4)

Nivelul de protecție este prea opac

- Selectați în modul Manual o treaptă de protecție mai mare (p. 7 nr. IV)
- În dial modul automat, la -1 sau -2 cere (p. 7 nr. III)

Cartușul pălăie

- Reglați poziția comutatorului cu temporizare la procedura de sudare (p. 6 nr. II)
- Ajustați regulatorul de sensibilitate la procedura de sudură (p. 6 nr. I)
- Încărcarea acumulatorului (p. 4 nr. 1)

Vizibilitate slabă

- Curățați lentilele de acoperire din față sau cartușul → Intensificați iluminarea ambientală
- Ajustați în modul Manual treapta de protecție la procedura de sudură (p. 7 nr. IV)
- Ajustați în modul Automat corecția treptelor de protecție la procedura de sudură (p. 7 nr. II)

Casca de sudare alunăcă

Apăsăți /strângeți banda capului (p. 5 nr. 3a-3c)

Specificații (Nu rezervăm dreptul de a face modificări tehnice)

Nivelul de protecție	auto mode: 2 (mod clar)	4-12 (mod opac)
Protecție UV/IR	manual mode: 2 (mod clar)	7-12 (mod opac)
Tempul de comutare de la clar la opac	Protecție maximă în modurile clar și opac	
	90us (23°C / 73°F)	
	70us (55°C / 131°F)	
Tempul de comutare de la opac la clar	0.1 - 2.0s cu "Twilight Function"	
Alimentarea cu energie	Celule solare	
Greutate	Silver 610 g / 21.5 oz / with PAPP: 780 g / 27.5 oz black 600g / 21.2oz / with PAPP: 770g / 27.2 oz	
Temperatura de utilizare	-10°C - 55°C / 14°F - 131°F	
Temperatura de depozitare	-20°C - 70°C / 4°F - 158°F	
Clasificarea conform EN379	Clasa opac 1 - Orognetitate = 1 Dispersia luminii = 1 Dependența de unghiul de vedere = 2	
Standarde	CE, EAC, ANSI, AS/NZS, complies with CSA, pr ISO 16321 /TWG+	
Marcei suplimentar pentru versiunea PAPR (organism notificat CE1024)	EN12941 (TH13 în combinație cu e3000/e3000X, TH2 pentru versiunile cu hardhat și e3000/e3000X) EN14594 (Class 3B în combinație cu supplierii)	

Declarația de conformitate

Vezi adresa de Internet de pe ultima pagină.

Precizări legale

Documentul respectă cerințele reglementării UE nr. 425/2016, secțiunea 1.4 din Anexa II.

Organismul notificat

Pentru informații detaliate, vezi ultima pagină.

Sissejuhatus

Keevituskiivri on peakate, mida kasutatakse teatud tüüpi keevitus töödel, et kaitsta silmi, nägu ja kaela põluste, UV-valguse, sädemete, infrapunavalguse ja kuumuse eest. Kiivri koosneb mitmest osast (vt varuosade loendi). Automaatne keevitusfilter koosneb passiivsest UV-filtrist ja aktiivfiltriga varustatud passiivsest IR-filtrist, mille valguslääbivus varieerub spektri nähtavas osas, sõltudes keevituskaare heledusest. Automaatne keevitusfilter valguslääbivus on algselt suur (hele olek). Pärast keevituskaare saavutamist muutub filter valguslääbivus määratletud lülitussaja jooksul väikseks (tume olek). Mudelid sõltuvad ka kiivri kombinereida kaitsekiivri ja/või mootoriga käivitava õhu puhastava respiraatori (Powered Air Purifying Respirator, PAPP) süsteemiga.

Ohutusjuhised

Palun lugege enne kiivri kasutamist läbi kasutusjuhend. Kontrollige, kas esikatte klaas on paigaldatud korrektselt. Kui vigade kõrvaldamine ei ole võimalik, tuleb siiski kasutamine lõpetada. Lisateabe saamiseks võtke ühendust meie tootjad edasimüüjaga.

Ettevaatabinõud ja turvapiirangud/risikid

Keevitusloomingu ajal eraldub kuumust ja kiirgust, mis võivad kahjustada silmi ja nahka. Antud toode pakub kaitset silmadele ja näole. Kiivri kandes on teie silmad, hoolimatult varjatesemest, alati ultraviolet- ja infrapunakiirguse eest kaitstud. Ülejäänud kehapiirkondade kaitseks tuleb kanda vastavat kaitserõivastust. Teatud asjaoludel võivad keevitusloomingu kiirgus eralduvad osakesed ja ained põhjustada vastava eelsoodumusega isikule nahal allergilisi reaktsioone. Nahaga kokkupuutuvad materjalid võivad põhjustada vastuvõtlikel isikutel allergilisi reaktsioone. Kevitamiseks mõeldud kaitsekiivri tohik kasutada ainult keevitamise ja lihvimise, kuid mitte muude toimingute teostamiseks. Optrel ei kanna mingisugust vastust, kui keevituskiivrit kasutatakse mittesihotstarbelistel vii kasutusjuhendis eritase. Limi või muu sarnase kiivri kinnitamine pole lubatud. Kiivri sobib kasutamiseks õigis väljakäiguv keevitusloomingu puhul, välja arvatud laserkeevitus. Palun pöörake tähelepanu ümbritsetud soovitatavale kaitsetasemele, mis on vastavuses standardiga EN169.

Tootja ei võta end vastust, kui keevituskiivrit ei kasutata sihtotstarbelistel vii või kiivri kasutamisel ei järgita kasutusjuhendi nõudeid. Kiivri ei asenda kaitsekiivrit. Mudelid sõltuvad ka kiivri kombinereida kaitsekiivriga. Kiivri konstruktsioon võib mõjutada vatevälja (kõlgedele vaatamiseks tuleb pead keerata) ning automaatselt tumeneva filtri valguslääbivus võib mõjutada vatevälja. Seetõttu ei pruugi kiivri kasutaja märgata signaal- või hoiatuslamp. Lisaks kaasneb pea suurendum ümbermõõnditud tingitud kokkupõrkeht (kasutaja ei pruugi arvestada kiivri mõõtmega). Kiivri vabandab ka kasutaja heli- ja kuumustaju.

Hoiatus: kiivri turvaklassi üldisel tähistamisel on alati otustav kõigi kasutatud komponentide madalaim väärtus. Äärmuslikel temperatuuridel kasutamiseks pöörake tähelepanu asjakohasele märgistusele: FT, BT või AT. Prillide kandmisel võib lõkke üle kanda otse kiivriti pähe.

Värvide nähtavus

Mugavuse ja ohutuse parandamiseks saate selle keevitusmaskiga värve tuvastada.

Puhkerežiim

Keevitusmaskil on automaatne väljalülitusrežiim, mis pikendab aju kasutusiga. Kui 10 minuti vältel langeb andurile vähem kui 1 miksi valgustugevust, siis lülitub mask automaatselt välja. Uuesti sisse lülitamiseks peab mask olema veidi aega püüvalguse käes. Kui mask enam ei aktiveeru vii keevitusvalguse käes ei tumene, peate aju uuesti laadima.

Garantii ja vastutus

Garantitingimused leiate tootja riikliku müügiagentuse juhistest. Lisateabe saate spetsiaalselt volitatud edasimüüjalt.

Kui kahjustuste põhjus on toote väärkasutamine, volitamata modifitseerimine või kasutaja heakskiitud kasutusvaldkond, kaotavad garantii ja vastutus kehtivuse.

Oodatav kasutus

Keevituskiivri ei ole kasutusae piiratud. Toodet on võimalik kasutada kuni tekivad nähtavad vii nähtamatud vigadused vii funktsionaalsed probleemid

Kuidas kasutada (Quick Start Guide lk. 4-5 / Funktsions lk. 6-7)

Peapala õige paigaldus on selle toote puhul väga oluline, kuna ainult peapala õige paigaldus võimaldab suure vatevälja häid eelseid.

- Peapala.** Kohendage ülemist reguleerimispaala vastavalt oma peade mõõtmetele. Vajutage põrknupp sisse ja keerake seda, kuni peapala istub kindlalt, kuid survet avaldamata. (lk 5, nr 3a)
- Kaugus silmadest ja kiivri kaldenurk.** Lukustusnuppu vabastamiseks saab reguleerida visiooni ja silmade vahelist kaugust. Asetage mask silmadele võimalikult lähedale (mida lähemal on visiooni kasselt silmadele, seda suuremaks läheb vatevälj). Reguleerige mõlemad külgjed ühtemoodi ja ärge kallutage. Seajärel kinnitage uuesti lukustusnuppu. (lk 5, nr 3b)
- Maski kallutamise (ekstsentrilpa) Maski saab kallutada pöördnupu abil. Seadistage kallutamine nii, et nina ei puutuks ninaava vastu. Katselga ettevaatlikult, et ka ette kallutamise korral ei puutuks maski sere vastu nina (kasutage nina kaitseks kaasas olevat ninapatja). (lk 5, nr 3c)

- Automaatne/manuaalne töörežiim.** Lülitajalüliti kasutatakse kaitsetaseme seadistusréžimi määramiseks. Automaatréžimis reguleeritakse keevitamise andurite abil automaatselt vastavalt valguskaare intensiivsusele (standard EN 379:2003). Manuaalréžimis saab kaitsetaset määrata nupu keeramisega. (lk 7, nr III + IV)

- Kaitsetase. Käsitarežiim** Käsitarežiimis saab kaitsetaseme reguleerida keermise abil valida kaitsetaseme 8–13 vahel. (Kaitsetaseme korrigeerimine on käsitarežiimis inaktiveeritud) (lk 7, nr IV)

- Automaatréžim** Automaatréžimis kohandatakse kaitsetasemeid automaatselt ja see vastab kaitsetasemele 4 > 13 vastavalt standardile EN 379, kui pöördnupu on asendis „N“ (kus kaitsetaseme absoluutselt miinimumi ja maksimumi (vastavalt 4 ja 13) ei saa kunagi ületada ega ei saa see sellest allapoole jääda, sõltumata korrigeerimisastidest) (lk 7, nr III)

- Avamisliitül.** Avamisliitül (Delay) (p) võimaldab valida avamisvõimsust tumedast heledandi. Pöörnup võimaldab asetmest seadistamis tumedast heledaks ajavahemikus 0,1–2,0 sekundit ühendatava pimendamisefektiga. (lk 6, nr II)

- Pimendamisefekt/Twilight.** Pimendamisefekt „Twilight“ sujuv üleminek tumedalt heledale pakub veelgi paremat kaitset silmadele, vältimaks väsimust ja ärritust hõõguvate objektide tõttu, ning annab silmadele aega eredusega harjuda. (lk 6, nr II)

- TÄHELEPANU!** Kireks punktkeevitamiseks ärge seadke pöörnup Twilighti réžimi alasse. Kõige paremini sobib punktkeevitamiseks ala „Tack“ minimaalse avamisvõimsusega.

- Lihvimisréžim.** Sirmi lihvimisréžimil lülitamiseks vajutage kaitsetaseme nuppu. Selles réžimis on kassett inaktiveeritud ning jääb 10 minutiks heledaks. Aktiveeritud mahendamisréžimi saab

tuvastada tänu siniselt vilkuvale LEDile nii väljast kui ka maski katteplaadile tekkinge peegelduse abil seestpoolt. Lihvimisréžimi deaktiveerimiseks vajutage uuesti kaitsetaseme nuppu. (lk 7, nr V)

- Tundlikus.** Tundlikuse nupuga reguleeritakse valgustundlikust vastavalt keevituskaarele ja ümbritsevale valgusele. Piire saab seadistada nuppu keerates. „Ülikõrg“ alas saab saavutada maksimaalse valgustundlikuse. (lk 6, nr I)

- Andur.** Sellel keevitusmaskil on 5 andurit. Neija anduri ülesanne on tuvastada keevitusvalgus ja üks andur on mõeldud valgustugevuse (automaatréžim) ja uue Stay-Dark funktsiooni tuvastamiseks.

Puhastamine ja desinfitseerimine

Sirmi ja esikatte klaas tuleb puhastada regulaarselt pehme riidelaiga. Kasutada ei tohi tugevatoimelisi puhastusaineid, alkoholi ega söövitava toimega puhastusaineid. Krimustatud vii kahjustatud klaas tuleb välja vahetada.

Hoiustamine

Keevituskiivri tuleb hoiustada toatemperatuuril madala õhuniiskusega ruumis. Kiivri hoiustamine originaalpakendis suurendab patareide kasutusiga. Selleks, et aku kasutusiga pikendada, hoidke maski valguse käes.

Esikatte klaasi vahetamine (p. 4, nr 4)

Manustamisketta vahetamiseks tuleb olla ettevaatlik. Ärge deformeerige kiivrit, sest vastasel juhul võib keevitusfilter kahjustada.

- Katteleplati saab seekiit tahapoole tõmmates klambritest küljele peale lahtia teha ja eemaldada.
- Asetage uue katteleplati küljele asusse klambritse. Pingutage katteleplati teise küljele asuva klambriga ning lukustage. Sellele käepidemele on vaja avaldada veidi survet, et kattelepladi ole tihend saavutaks soovitud tulemuse.

Akulaadimine (lk 4, nr 1)

Maskil on suure jõudlusega liitium-põlmeeraku (LiPo). Laadige akut enne esmast kasutamist kaasas oleva Micro-USB kaabli ja kaubandusliku saada oleva USB-pistiku (ei ole tolmekomplektis) abil täielikult täis. Pärast laadimist mikro-USB-puud kaitsta maski kaitsekorgiga, et tarne ja mustus sisse ei läheks. Akulaaditakse ka väliste valgusallikate (laevvalgustid, keevitusvalgus) päikesepaneelide abil. Sagedasema kasutamise korral tuleb akut väga harva laadida. Soovituslik on maski 6 ku jagant täielikult täis laadida. Kui aku on tühi, siis piisab 6 tunnise töö tarbeks umbes 15minutilise laadimisest.

Laetusseisund 1) punane vilkumine: aku on peaaegu tühi (taadige kohe)

2) oranži tüli põleb: akut laadage

3) roheline tüli põleb: aku on täielikult tühi

Kui mask keevitusvalguse käes enam ei tumene, siis kontrollige laetusseisundit (vajutage mahendusnuppu ja kui LED ei ole enam sinisel, siis on aku täiesti tühi). Kui helgikaitsekiivri ei toimi nõuetkohaselt, kuigi aku on vilgutud, võtke ühendust meie volitatud edasimüüjaga.

Defekte aku saab välja vahetada kas tootja vii heakskiidetud teeninduskeskus.

Veatsing

Sirm ei tumene

→ Reguleerige tundlikust (lk 6, nr I)

→ Puhastage andurid vii esikatte klaas

→ Lülitage lihvimisréžim välja (lk 7, nr 5)

→ Avamisvõite välja lülitamine – lülitage kiirete punkide korral Tacki réžimi (lk 6, nr II)

→ Aku laadimine (lk 4, nr 1)

Kaitsetase liiga hele

→ Valige käsitarežiimis suurem kaitsetase (lk 7, nr IV)

→ Automaatréžimis asendisse, et +1 või +2 paluda (lk 7, nr III)

→ Vahetage välja esikatte klaas (lk 8, nr 4)

Kaitsetase liiga tume

→ Valige käsitarežiimis suurem kaitsetase (lk 7, nr IV)

→ Automaatréžimis asendisse, et +1 või +2 paluda (lk 7, nr III)

Sirm värleleb

→ Reguleerige asendit viitelüliliga keevitusprotseduuri. (lk 6, nr II)

→ Kohandage keevitamise ajal tundlikusregulaatorit (lk 6, nr I)

→ Aku laadimine (lk 4, nr 1)

Kehv nähtavus

→ Puhastage esikatte klaas vii sirm → Suurendage ümbritseva valguse taset

→ Kohandage käsitarežiimis keevitamise ajal kaitsetaseme (lk 7, nr IV)

→ Automaatréžimis kohandage kaitsetaseme korrigeerimine keevitamise peale (lk 7, nr III)

Keevituskiivri libiseb

→ Reguleerige/pinguldage peapala (lk 5, nr 3a-3c)

Tehnilised andmed (Me jätame endale õiguse viia läbi tehnilisi muudatusi)

Kaitsetase	Automaat:	2 (hele réžim)	4 < 12 (tume réžim)
UV/IR-kaitse	Manuaal: mode:	2 (hele réžim)	7–12 (tume réžim)
Lülitumisege heledast tumedasse	Maksimaalne kaitse heledas ja tumedast réžimis	90us (23°C / 73°F)	70us (55°C / 131°F)
Vatevälja mõõtmel	50 x 90 mm / 1,97 x 3,94"		
Toide	Päikesepatareid		
Kaal	Silver 610g / 21.5oz / with PAPP: 780g / 27.5oz Black 600g / 21.2oz / with PAPP: 770g / 27.2oz		
Tötemperatuur	-10°C – 55°C / 14°F – 131°F		
Hoostemperatuur	-20°C – 70°C / -4°F – 158°F		
Klassifikatsioon vastavalt standardile EN379	Optiline klass = 1 Homogeensus = 1 Valguse hajutus = 1 Nähtavuse sõltuvuse nurk = 2		
Standardid	CE, EAC, ANSI, AS/NZS, compliance with CSA, pr ISO 16321 "WIG"		
Lisatähised PAPP versiooni jaoks (teavitatud asutus CE1024)	EN12941 (TH3 kombineerituna e3000-ga, TH2-ga versioonide puhul, millel on hardhat ja e3000/e3000X) EN14594 (Class 3B kombineerituna supplierid)		

Vastusdeklaratsioon

Vt viimast lehel toodud veebisaadressi.

Õigustave

See dokument vastab EL-i määruse 2016/425 II lisa punktile 1.4.

Tevitatud asutus

Täpsema teabe leiate viimastel lehel.

LIETUVIŠKAI

Įvadas

Suvirintojo šalmas – tai ant galvos maunamas įrenginys, naudojamas siekiant apsaugoti akis, veidą ir kaklą nuo nudegimų, UV spindulių, kibirkščių, infraraudoniųjų spindulių ir šilumos vykdanat atitinkamas suvirinimo operacijas. Šalms sudaro kelios dalys (žr. atspindintį dalis sąrašą). Automatiniai suvirinimo filtrai derą pasyvieji ultravioletinių ir infraraudoniųjų spindulių filtrai bei aktyvūs filtras, kurios matomas šviesos praleidimo faktorius priklauso nuo suvirinimo lanko šviesos intensyvumo. Automatinio suvirinimo lanko šviesos praleidimo faktorius pastžymi didesne pradine verte (šviesos būsena). Įjungus suvirinimo lanką, praėjus apibrėžtai reakcijos trukmei filtrai šviesos praleidimo faktorius sumažėja iki mažos vertės (tamsoji būsena). Atsižvelgiant į modelį, šalma galima derinti su saugos šalmu ir (arba) PAPR (elektrinis oro gryninimo respiratorius) sistema.

Saugos nurodymai

Prieš naudodami apsauginį šalma prašom perskaityti naudojimo instrukcijas. Patikrinkite, ar priekinio dangtelio lėšis įlaistas tinkamai. Jei nepavyksta pašalinti triukšio, privolote nutraukti kasėtės naudojimą. Dėl išsamres informacijos kreipkitės į savo įgaliotą atstovą.

Atsargumo priemonės ir apsaugos apbrėjimai / pavojai

Suvirinimo proceso metu išsiskiria šiluma ir spinduliuotė, kurios gali pažeisti akis ir odą. Šis gaminytis teikia akių ir veido apsaugą. Užsidėjus apsauginį šalma, jūsų akys visada būna apsaugotos nuo ultravioletinės ir infraraudonosios spinduliuotės, nepriklausomai nuo užtaisimo lanko. Norėdami apsaugoti kitas savo kūno dalis, taip pat privolote vikėti tinkamas apsauginius drabužius. Esant tam tikroms aplinkybėms, suvirinimo proceso metu išsiskyrusios dalelės ir medžiagos į įrenginį linkiusiems asmenims gali sukelti alerginę odos reakciją. Medžiagos, kurios patenka ant odos, įtrauktis asmenims gali sukelti alerginę reakciją. Suvirintojo apsauginis šalma leidžiama naudoti tik atliekant suvirinimo ir šilavimo, o ne bet kokius kitus darbus. „Optre“ neprisima atsakomybės tais atvejais, kai suvirintojo apsauginis šalmas naudojamas ne pagal paskirtį arba nesilaikant naudojimo instrukcijų. Neleidžiama tvirtinti klijų ar panašaus šalmo. Šis apsauginis šalmas tinkamas žinomos žinomos suvirinimo procedūroms. Išskyrus lazėrinį suvirinimą, rašom atkreipti dėmesį į rekomenduojamą apsaugos lygį pagal EN 169, nurodyta ant dangtelio.

Gamintojas neprisima atsakomybės už suvirintojo šalmas neauzuojamas kaip nurodyta arba naudojamas nesilaikant naudotojo vadovo instrukcijų. Šis šalmas nėra skirtas pakeisti saugos šalma. Atsižvelgiant į modelį, šis šalma galima derinti su saugos šalmu. Šalmo konstrukcijos savybės gali paveikti regos lauką (nepasukus galvos nesimato periferijoje esančių objektų) o dėl automatinės tamsojimo funkcijos šviesos praleidimo faktorius gali pakeisti spalvų suokumus. Dėl šios priežasties gali nesimatyti signalinių lemputų ar įspėjamųjų indikatoriu. Be to, dėl šalmo gabaritų kyla pavojus į kuo atsitrinti. Šalmas taip pat pratinas klausia ir mažina jautrumą karščiui.

Įspėjimas: norint pažymėti šalmo saugos klasę, visuomet svarbiausia yra žemiausia iš visų naudojamų sudedamųjų dalių. Jei naudojate ekstremalias temperatūras, atkreipkite dėmesį į tinkamą ženklinimą: FT, BT arba AT. Nešiojant akinius smūgiai gali būti perduodami tiesiai iš šalmo į galvą.

Spalvotas vaizdas

Siekiant didesnio patogumo ir saugumo, su šiuo suvirinimo šalmu galite matyti spalvas.

Miego režimas

Suvirinimo šalmas turi automatinę išjungimo funkciją, kuri prailgina akumulatoriaus baterijos veikimo trukmę. Jeigu per maždaug 10 min. jutikliai nenka mažiau nei 1 Lux šviesos, šalmas išsijungia automatiškai. Norint pakartotinai įjungti, šalmas turi gauti šiek tiek dienos šviesos. Jeigu šalmas nereikia daugiau aktyvinti arba jis užsidėjus suvirinimo lanku daugiau nebematoma, akumulatoriaus baterija reikia vėl įkurti.

Garantija ir atsakomybė

Garantijos sąlygas rasite gamintojo nacionalines pardavimo įmonės išleistas instrukcijas. Dėl išsamres informacijos kreipkitės į savo įgaliotą prekybos atstovą. Jei gaminytis pažeidžiamas netinkamai naudojant, vykdanat neleistinus intersejvus veiksmus arba naudojant ne pagal gamintojo nurodytą paskirtį, garantija ir atsakomybė anuluojamos.

Numatomas galiojimo laikas

Suvirinimo šalmas neturi galiojimo termino. Produktas tinkamas naudoti tol kol neatirsandam matomų ar nematomų pažeidimų ar funkcinii problemų.

Kaip naudoti (Quick Start Guide psl. 4-5 / Functions psl. 6-7)

Labai svarbu, kad šiam gaminiui būtų teisingai nustatyta galvos juosta, nes tik tinkamai nustatę galvos juosta, išnaudoosite visus matymo lauko privalumus.

- Antgalvinė juosta.** Sureguliuokite viršutinę reguliavimo juosta pagal savo galvos dydį. Įspauskite reketinę rankenėlę ir ją sukite tol, kol antgalvinė juosta priglus tvirtai, tačiau nesuspaus galvos. (psl. 5 Nr. 3a)
 - Atstumas nuo akių ir apsauginio šalmo kampas.** Atleisus fiksavimo rankenėles, galima sureguliuoti atstumą tarp kasėtės ir akių. Šalmas turi būti kuo arčiau akių (kuo kaulėks nuo akinimo kasėtės bus arčiau akių, tuo didesnis bus matymo laukas). Abi puses sureguliuokite vienodai ir nepakreipkite. Paskui vėl užveržkite fiksavimo rankenėles. (psl. 5 Nr. 3b)
 - Šalmo polinkis (ekscentriškas mygtukas)** Šalmo polinkis reguliuojamas sukamuoju mygtuku. Nustatykite tik polinkį, kad nosis nelieštų nosies įspojos. Atsargiai išbandykite, kad ir lenkiantis šalmas nepuos nelieštus nosies (naudokite kartu tiekiamą padėklą, skirtą nosiai apsaugoti). (psl. 5 Nr. 3c)
 - Automatinis / rankinis veikimo režimas.** Slankiusis perjungiklis naudojamas apsaugos lygio nustatymo režimui nustatyti. Įjungus automatinį režimą, apsaugos lygis per jutiklius (standartinis EN 379:2003) automatiškai nustatomas pagal šviesos lanko intensyvumą. Įjungus rankinį režimą, apsaugos lygį galima nustatyti sukanat rankenėle (psl. 7 Nr. III + IV).
 - Apsaugos lygis. Rankinis režimas:** Rankinio režimo metu, sukanat apsaugos pakopų reguliatorių, galima rinktis nuo 8 iki 13 apsaugos pakopų. (Apsaugos pakopų korekcijos funkcija rankinio režimo metu yra išaktyvinta.) (psl. 7 Nr. IV)
 - Automatinis režimas:** Automatinio režimo metu apsaugos pakopa pritaikoma automatiškai ir atitinka 4 × 13 apsaugos pakopą pagal EN 379 standartą, kai sukasimas mygtukas yra „N“ padėtyje. (būtinai laikytis absoliutių apsaugos pakopos minimalios ir maksimalios (atitinkamai, 4 ir 13) reikšmių, neatšizvelgiant į nustatytą korekciją) (psl. 7 Nr. III)
 - Atidarymo perjungiklis.** Atidarymo perjungiklis (Delay) (psl. 6) galima gimlybė pasirinkti atidarymo dėsą persijungiant iš tamsoji šviesų režimą. Ji galima nustatyti pasukant rankenėlę. Sukamuoju mygtuku galima reguliuoti bepakopiu būdu nuo tamsaus iki šviesaus režimo 0.1–2.0 s diapazone su įjungiamu prielabandos efektu. (psl. 6 Nr. II)
 - Prielabandos efektas / „Twilight“.** Lėtas prielabandos efekto „Twilight“ perėjimas nuo tamsos iki šviesaus suteikia dar geresnę akių apsaugą pavargus ir dirginant liekamąjį švėjimo objektams, akims suteikia labo priprasti prie ryškumo. (psl. 6 Nr. II)
- DEMESIO: Norint greitai suvirinti priekabinat, sukamoju mygtuku nenustatykite „Twilight“ sričiai. Labiausiai tinkam suvirinimo priekabinant sričiai „Tack“ su minimalia atidarymo dėsą.

- 8. Šilfavimo režimas.** Norėdami perjungti kasėtę į šilfavimo režimą, paspauskite apsaugos lygio rankenėlę. Šiame režime kasėtę išaktyvinama ir 10 minučių lieka šviesos būseneje. Suaktyvinus miego režimą atspazdijamas mėlynai blyksnčių šviesos diodų išorėje ir viduje dėl šalmo suvirinimo kaukes filtras atspazdijama. Norėdami išjungti šilfavimo režimą, dar kartą paspauskite apsaugos lygio rankenėlę. (psl. 7 Nr. V)
- 9. Jautris.** Naudojant jautrumo mygtuką, šviesos jautrumas nustatomas pagal suvirinimo lanką ir aplinkos šviesą. Ilin aukštos srities („Super High“) riba yra standartinis jautrumo nustatymas. (psl. 6 Nr. I)
- 10. Jutikliai.** Šiame suvirinimo šalme yra 5 jutikliai. 4 jutikliai skirti suvirinimo šviesai aptikti, 1 jutiklis naudojamas šviesos ryškumui aptikti (automatinis režimas) ir naujai „Stay-Dark“ funkcijai.

Valymas ir dezinfekcija

Kasėtę ir priekinio dangtelio lėšę būtina reguliariai valyti minkštu auduku. Negalima naudoti stiprių valikliu, spirito ar abrazyvinių valikliu. Suabrazytus ar apgadintus kambarius būtina pakeisti.

Laikymas

Suvirintojo apsauginis šalmas turi būti laikomas kambario temperatūros ir mažos drėgmės sąlygomis. Laikant apsauginį šalma originalioje pakotėje, padėjusia baterijų naudojimo trukmė. Kad akumulatoriaus baterijos veikimo trukmė būtų ilgesnė, šalma laikykite šviesioje vietoje.

Priekinio dangtelio lėšio keitimas (psl. 4 Nr. 4)

Pakeitus priedū diską, reikia atsargiai. Negalima deformuoti šalmo, nes priešingu atveju gali būti sugadintas suvirinimo filtras.

- Suvirinimo kaukės filtras atlaisvinti ir ištraukti galima patraukiant atgal kliją, esančią inkarinio pusėje.
- Soninėje kabutėje įkabinkite naują suvirinimo kaukės filtra. Suvirinimo kaukės filtras pridėkite prie antsoninės kabutės ir užfiksokite. Šia rankėnka reikia šiek tiek paspausti – taip pasieksite norimą ant suvirinimo kaukės filtro esančio sandariklio poveikį.

Akumulatoriaus baterija / įkrovimo procesas (4 psl. Nr. 1)

Šalme yra galinga ličio polimerų (LiPo) akumulatoriaus baterija. Prieš pirmąjį naudojimą įkraukite pilnai akumulatoriaus bateriją, kartu tiekiamą „Micro-USB“ kabelį įkurdami į standartinį USB kištuką (tiekimo kompozicijoje nėra). Įkrovus „Micro-USB“ įjore nuo duklių ir nesvarnum šalme reikia apsaugoti apsaugine skliende. Akumulatoriaus baterija įkraunama iš šorinio šviesos šaltinio (lūbų lempa, suvirinimo šviesos) per saules elementą. Dažna naudodami, akumulatoriaus baterija reikia labai reikėti. Rekomenduojama šalma įkrauti kas 6 mėnesius. Išskyrus akumulatoriaus bateriją, maždaug 15 min. kraituke maždaug 8 val. darbo trukmei.

Įkrovos būsenos:

- raudonai blyksni: akumulatoriaus baterija išsikrovė (būtinai nedelsiant įkrauti)
- šviečia oranžine spalva: akumulatoriaus baterija įkraunama
- šviečia žalia spalva: akumulatoriaus baterija visiškai įkrauta

Jeigu šalmas užsidėjus suvirinimo lanku nelaimėja, patikrinkite įkrovos būseną (paspaukite kontaktinį mygtuką, kai šviesos diodas nešviečia/nelaimėja, akumulatoriaus baterija visiškai išsikrovė). Jei apsaugos nuo spindesio kasėtę neveikia tinkamai net ir įkrovus akumulatorių, susisiekiite su savo įgaliotuoju atstovu. Defektinį akumulatorių gali pakeisti gamintojas arba patvirtinto serviso specialistai.

Gedimai ir jų šalinimas

Kasėtę nepasiekiamą

- Sureguliuokite jautrį (psl. 6 Nr. I) → Nuvalykite jutiklius arba priekinio dangtelio lėšę
- Išjunkite šilfavimo režimą (psl. 7 Nr. 5) → įkraukite akumulatoriaus bateriją (4 psl. Nr. 1)
- išjunkite atidarymo dėsą – greitito sukabinimo metu perjungiant „Tack“ (psl. 6 Nr. II)

Apsaugos lygis per žemais

- Rankinio režimo metu pasirinkite aukštesnę apsaugos pakopą (psl. 7 Nr. IV)
- Automatinio režimo pasirinkimo ratuką su +1 arba +2 užduoti (psl. 7 Nr. III)
- Pakeiskite priekinio dangtelio lėšę (psl. 8 Nr. 4)

Apsaugos lygis per aukštas

- Rankinio režimo metu pasirinkite aukštesnę apsaugos pakopą (psl. 7 Nr. IV)
- Automatinio režimo pasirinkimo ratuką su +1 arba +2 užduoti (psl. 7 Nr. III)

Kasėtę mirga

- Pakoreguokite atidėjimo jungiklio padėtį suvirinimo procedūrai. (psl. 6 Nr. II)
- Jautrumo reguliatorių nustatykite suvirinimo procesui (psl. 6 Nr. I)
- įkraukite akumulatoriaus bateriją (4 psl. Nr. 1)

Prastas matomumas

- Nuvalykite priekinio dangtelio lėšę arba kasėtę → Padalinkite išorinį apšvietimą
- Rankinio režimo metu apsaugos pakopą pritaikykite suvirinimo procesui (psl. 7 Nr. IV)
- Automatinio režimo metu apsaugos pakopos korekcija pritaikykite suvirinimo procesui (psl. 7 Nr. III)

Suvirintojo apsauginis šalmas nuslysta

- Sureguliuokite / įtemptkite antgalvinę juosta (psl. 5 Nr. 3a-3c)

Techniniai duomenys (Mes pasiilikame teisę daryti techninio pobūdžio pakeitimus)

Apsaugos lygis	auto mode: 2 (šviesinis režimas) 4 < 12 (tamsoji režimas)	manual mode: 2 (šviesinis režimas) 7-12 (tamsoji režimas)
Apsauna nuo UV / Ir spinduliuotės	Maksimali apsauga naudojant šviesų ir tamsojį režimą	
Perėjimo nuo UV ir spinduliuotės režimo į tamsojį režimą laikas	90s (23°C / 73°F)	70s (55°C / 131°F)
Perėjimo nuo tamsojo režimo į šviesų režimą laikas	0.1-2.0s su „Twilight Function“	
Elektros malinimas	Saulės elementai	
Masė	Silver 610g / 21.5oz / with PAPR: 780g / 27.5oz	black 600g / 21.2oz / with PAPR: 770g / 27.2oz
Darbinė temperatūra	-10°C – 55°C / 14°F – 131°F	
Laikymo temperatūra	-20°C – 70°C / 4°F – 158°F	
Klasifikacija pagal EN 379	Optinė klasė = 1 Vienalytiškumas = 1 Šviesos sklienda = 1 Regos kampas priklauso lybė = 2	
Standartai	CE, EAC, ANSI, AS/NZS, complies with CSA, pr ISO 16321 „WIG“	
Papildomi PAPR versijos ženklai (notifikuotoji įstaiga CE1024)	EN12941 (TH3 kartu su e3000/e3000X, TH2 versijomis su hardhat ir e3000/e3000X) EN14594 (Class 3B kartu su supplied)	

Atitikties deklaracija

Žr. svetainės adresa, pateiktą paskutiniame puslapyje.

Tiesinė informacija

Šis dokumentas atitinka ES reglamento 2016/425 II priedo 1.4 skirsnį.

Paskelbtos įstaiga

Išsamios informacijos rasite paskutiniame puslapyje.

Введение

Маска для сварки - головной убор, служащий для проведения сварочных работ и защиты глаз, лица и шеи от ожогов, УФ-излучения, искр, инфракрасного излучения и температуры. Маска состоит из нескольких частей (см. перечень запчастей). Автоматический сварочный фильтр оснащен пассивным фильтром УФ-лучей и пассивным фильтром ИК излучения, а также активным фильтром, светопропускание которого варьируется в видимом диапазоне в зависимости от светотдачи сварочной дуги. Светопропускание автоматического сварочного фильтра имеет высочайший начальный коэффициент (осветленное состояние). После включения сварочной дуги светопропускание фильтра меняется в течение заданного времени отклика на низкий коэффициент (затемненное состояние). В зависимости от модели маску можно комбинировать защитной каской и/или системой PAPR (электронной воздухоочистительный респиратор).

Инструкции по безопасности

Перед использованием системы прочтите данную инструкцию по эксплуатации. Убедитесь, что внешние защитные линзы правильно установлены. Нельзя продолжать работу, если светофильтр не работает. Более подробно информацию Вы получите у Вашего официального дилера.

Меры предосторожности и защитные ограничения / риски

Вследствие тепло- и светоизлучения в процессе сварки возможно поражение органов зрения и кожных покровов. Данное изделие обеспечивает защиту глаз и лица. При использовании щита обеспечивается постоянная защита глаз от ультрафиолетового и инфракрасного излучения в процессе работы вне зависимости от установленного на нем степени затемнения. Для защиты других частей тела следует носить специальную защитную одежду. В некоторых случаях частицы и вещества, образующиеся в процессе сварки, и/или сам шиток сварщика могут вызвать аллергические реакции кожи у предрасположенных людей. Материал, который контактирует с кожей, может вызвать аллергическую реакцию у восприимчивых людей. Щиток сварщика подходит только для сварки и шлифовки, ни для каких других применений. В случае применения щита сварщика не по назначению или несоблюдения данной инструкции по эксплуатации компания Ortel ответственности не несет. Клейкий или аналогичный материал на шлем не допустается. Щиток подходит для выполнения всех стандартных сварочных работ за исключением лазерной сварки. Следуйте рекомендациям по выбору уровня затемнения светофильтра в соответствии с EN169, приведенные на обложке.

Производитель не несет ответственности за пользование сварочной маской не по назначению или не соблюдая руководство по пользованию. Маска не заменяет защитную каску. В зависимости от модели шлем можно комбинировать с защитной каской. По причине конструктивных особенностей (отсутствия видимости в сторону без поднятия головы) и светопропускания автоматического затемняющего фильтра маска может влиять на восприятие цветовой гаммы. Вследствие этого рабочий может не увидеть сигнальные лампочки или аварийные индикаторы. Помимо этого, существует опасность удара по причине большого охвата головы (голова в маске). Какса также влиять на восприятие тепла и зашумленности. Предупреждение: для общей маркировки класса безопасности шлема, самый низкий из всех используемых компонентов всегда является решающим. Для использования при экстремальных температурах обратите внимание на соответствующую маркировку: FT, VT или AT. При ношении очков удары могут передаваться непосредственно от шлема к головам.

Цветопередача

Для обеспечения комфорта и безопасности маска точно передает весь цветовой спектр.

Режимы

Сварочная маска имеет функцию автоматического отключения, что увеличивает срок службы аккумулятора. Если в течение 10 минут на сенсор попадает меньше 1 люкса света, то маска автоматически отключается. Для того, чтобы маска снова включилась, ее необходимо на короткий срок подержать при солнечном свете. Если маска после этого автоматически не включается, или же не затемняется при зажимании сварочной дуги, то Вам следует зарядить аккумулятор.

Гарантия и ответственность

Гарантийные обязательства указываются дилерским центром производителя в России. Более подробную информацию Вы можете получить у Вашего авторизованного дилера. В случае поломки, возникшей в результате ненадлежащего пользования, запрещенных операций или пользования вопреки указаниям производителя гарантии и материальная ответственность аннулируются.

Срок службы

Сварочная маска не имеет срока годности. Она может использоваться до тех пор, пока не возникнут скрытые или видимые повреждения.

Использование (Quick Start Guide p. 4-5 / Functions p. 6-7)

- Головные Стрелки** регулируют верховую поправку головы. Нахитите поверхность ухапков, чтобы обеспечить плотное прилегание к голове, избегая при этом чрезмерного давления на голову. Правильная регулировка головы для этой маски крайне важна, потому что только его точная настройка позволяет использовать преимущества панорамного обзора. (стр. 5 № 3a)
- Расстояние до лица** При ослаблении фиксаторов оголовья возможна регулировка расстояния удаления щита от лица. Установите маску как можно ближе к глазам (чем ближе находится к глазам светофильтр, тем больше будет угол обзора). С обеих сторон расстояние должно быть одинаковым, недопустимо переноса. После регулировки затяните фиксирующие ручки. (стр. 5 № 3b)
- Наклон маски (регулирува экзентрика)** Наклон маски настраивается с помощью поворотного регулятора. Установите маску таким образом, чтобы нос не соприкасался с носом (под нос в маске. Осторожно попробуйте, чтобы даже при ивие кортиса маски не соприкасался с носом (используйте приложенные подкладки для носа чтобы дополнительно его зашумить). (стр. 5 № 3c)
- Автоматический ручной режим** Кнопка переключения режимов используется для установки режима затемнения. В автоматическом режиме, уровень затемнения регулируется сенсорами автоматически в зависимости от интенсивности света дуги (стандарт EN 379:2003). В ручном режиме, уровень затемнения выставляется в ручную, вращением регулировочной ручки. (стр. 7 № 1 + V)
- Уровень защиты** Ручной режим. В ручном режиме (панель) возможна регулировка затемнения светофильтра в диапазоне от 8 до 13 DIN. (Коррекция уровня защиты (+/-2) в этом режиме неактивна) (стр. 7 № IV)
Автоматический режим В автоматическом режиме (авто) регулировка уровня затемнения светофильтра происходит автоматически в диапазоне > 13 DIN согласно рекомендуемому значению EN 379 (ГОСТ 12.4.254-2013). Режим включен когда регулятор находится в положении "N". (независимо от настроек коррекции уровня защиты (+/-2), абсолютный минимум и максимум затемнения лежит в пределах 4 и 13 DIN соответственно) (стр. 7 № III)
- Переключатель скорости выключения** Скользящий переключатель (Delay) (стр. 6) позволяет изменять скорость перехода светофильтра из затемненного состояния в светлое. Поворотный регулятор дает возможность плавной регулировки настройки перехода из темного в светлое состояние в пределах 0,1 - 2,0 секунд, а также дополнительно подключаемой функцией "Выйти из сумрака" (стр. 6 № II).
- "Выйти из сумрака" / Twilight функция** "Выйти из сумрака" дает возможность плавного перехода из темного в светлое состояние при прекращении сварки, но когда сварочный шов все еще продолжает ярко светиться, что обеспечивает дополнительную защиту глаз от усталости и раздражений. (стр. 6 № II).
ВНИМАНИЕ! При использовании панорамы запрещено использовать режим "Выйти из сумрака". В этом случае лучше всего использовать режим "task" с минимальной задержкой.

состояние при прекращении сварки, но когда сварочный шов все еще продолжает ярко светиться, что обеспечивает дополнительную защиту глаз от усталости и раздражений. (стр. 6 № II).

- 8. Режим шлифовки** Нажатием кнопки выбора уровня затемнения светофильтр переводится в режим шлифовки / зачистки. В этом режиме светофильтр деактивируется и затемняется. Индикатором этого режима является индикация красный светодиод внутри щита. Чтобы деактивировать режим шлифовки следует повторно нажать кнопку выбора уровня затемнения. (стр. 7 № V)
- 9. Светочувствительность** С помощью кнопки чувствительности светочувствительность регулируется в зависимости от сварочной дуги и окружающей освещенности. Красная точка на шлеме соответствует рекомендуемой установке чувствительности, подходящей для большинства случаев применения. В диапазоне «Super Eyes» / «Super Night» достигается максимальный уровень чувствительности. (стр. 6 № I)
- 10. Сенсоры** Данная сварочная маска обладает 5 сенсорами. 4 из них служат для обнаружения излучения от сварочной дуги и 1 датчик служит для определения яркости (в автоматическом режиме) и так же отвечает за новую функцию "остаться темным".

Чистка и дезинфекция

Щиток сварщика должен храниться при комнатной температуре и низкой влажности воздуха. Хранение щита в оригинальной упаковке продлит срок службы батареи. Чтобы продлить срок работы аккумулятора, храните маску в светлом помещении.

Замена внешнего защитного стекла (стр. 4 № 4)

При замене прилегаемого внешнего стекла необходимо соблюдать осторожность. Не деформируйте шлем, так как в противном случае сварочный фильтр может быть поврежден. Для замены внешнего защитного стекла не необходимо за предусмотренные боковые язычки потянуть металл назад и в сторону. Новую линзу необходимо закрепить в одном из боковых зажимов. Линзу прижать и растянуть до щелчка второго зажима. Это потребует немалых усилий чтобы уплотнить линзы плотно сам на свое место.

Аккумуляторная батарея/Зарядка (стр. 4 № 1)

Сварочная маска снабжена выходящим литий-полимерной аккумуляторной батареей. Перед первым использованием следует полностью зарядить аккумулятор с помощью кабеля в комплекте Micro-USB кабеля. После зарядки различному зарядить поплавок для предотвращения попадания пыли/грязи. А/Б также может подзарядиться благодаря солнечным батареям из других источников (сварочная дуга, искусственное освещение). При частом использовании аккумулятора нужно зарядить очень редко. Рекомендуется полностью зарядить шлем каждые 6 месяцев. Если батарея разряжена, то потребуются всего 15 минут зарядки для безвредной работы 8 часов. Статус зарядки батареи:

- 1) мигает красным: аккумулятор разряжен (необходима зарядка)
- 2) горит оранжевым: аккумулятор заряжается
- 3) горит зеленым: аккумулятор полностью заряжен

Если при работе светофильтр не затемняется, то необходимо проверить уровень заряда батареи (нажать кнопку режима шлифовки: если светофильтр не мигает синим, то батарея заряжена полностью). Если несмотря на зарядку самозатемняющаяся каска работает неправильно, обратитесь к Вашему официальному дилеру. Вышедшую из строя батарею может заменить производитель или аккредитованный сервисный центр.

Устранение неисправностей

Светофильтр не затемняется

- Настроить режим чувствительности (стр. 6 № II) → Очистите сенсоры или внешнее защитное стекло
- Отключите защиту зрения (стр. 7 № 5) → Зарядите аккумулятор (стр. 4 № I)
- Отключение задержки при переходе из темного состояния в светлое: при сварке прихватками работать в режиме "task" (стр. 6 № 2)

Уровень затемнения слишком светлый

- В ручном режиме выбрать более высокую степень затемнения (стр. 7 № IV)
- В автоматическом режиме регулировать ползунок +2 или +1 (стр. 7 № III)
- Заменить внешнее защитное стекло (стр. 8 № 4)

Уровень затемнения слишком темный

- В ручном режиме выбрать более низкую степень затемнения (стр. 7 № IV)
- В автоматическом режиме регулировать ползунок -2 или -1 (стр. 7 № III)

Светофильтр мигает

- Изменить положение переключателя скорости выстветления (стр. 6 № II)
- Настроить чувствительности (стр. 6 № II) → Зарядите аккумулятор (стр. 4 № I)

Плохая видимость через светофильтр

- Очистите внешнее защитное стекло или светофильтр
- В ручном режиме выбрать уровень затемнения в зависимости от соответствия способу сварки (стр. 7 № IV)
- В автоматическом режиме выбрать коррекцию уровня защиты в соответствии способу сварки (стр. 7 № III)
- Увеличить окружающее освещение

Щиток слезает

- Завою отрегулируйте оголовье (стр. 5 № 3a-3c)

Технические спецификации (Оставляем за собой право на технические изменения)

Уровень защиты	автоматический режим: 2 (зеленый / катодапол)	Ручной режим: 2 (зеленый / катодапол)
Защита от УФ- и ИК-излучения	4 ± 12 (зеленый / катодапол)	7 - 12 (зеленый / катодапол)
Время срабатывания	Максимальная в светлом и затемненном состоянии 90 μs (23°C / 73°F)	70 μs (55°C / 131°F)
Время выстветления	Положение fast = 0,1 - 2,0 с эффект "Twilight Function"	
Элементы питания	Солнечные Батареи, литиевая полимерная Батарея	
Вес	Silver 610 g / 21.5 oz with PAPR: 780 g / 27.5 oz black 600 g / 21.2 oz with PAPR: 770 g / 27.2 oz	
Температура использования	от -10°C до +55°C / 14°F - 131°F	
Температура хранения	от -20°C до +70°C / 4°F - 158°F	
Классификация по EN379	Оптический класс = 1	Распространенный свет = 1
	Помехозащита = 1	Замыкание от угла = 2
Сертификация	CE, EAC, ANSI, AS/NZS, в соответствии с CSA, pr. ISO 16321 "WIG"	
Дополнительная маркировка для версии PAPR (уполномоченный орган CE1024)	EN12941 (TH3 в сочетании с e3000/e3000X, TH2 для версий с защитным шлемом и e3000/e3000X) EN14594 (Class 3B в соответствии с supplier)	

Сертификат Соответствия

См. адрес интернет-сайта на последней странице.

Правовая ссылка

Настоящий документ удовлетворяет требованиям директивы ЕС 2016/425 Пункт 1.4, Приложение II.

Упомянутые органы

Подробная информация на последней странице.

Uvod

Šijem za zavarivanje je pokrov za glavu, koja kod određenih radova na zavarivanju služi kao zaštita za oči, lice i vrat od opekina. UV-svjetla, iskra, infra-crvenog svjetla i vrućine. Šijem se sastoji iz više dijelova (vidi popis rezervnih dijelova). Automatski zavarivački filtar kombinira pasivni UV filtar i pasivni IR filtar s aktivnim filtrom, čije propuštanje svjetla u vidljivom području spektra varuje ovisno o svjetlosnoj jačini zavarivačkog luka. Propuštanje svjetla automatskog zavarivačkog filtra ima visoku početnu vrijednost (svjetlo starije). Nakon uključivanja zavarivačkog luka i unutar definiranog vremena reakcije propuštanje svjetla filtra prelazi na nižu vrijednost (tamno stanje). Ovisno o modelu, šijem se može kombinirati sa zaštitnim šijemom I ili sa sustavom PAPR (Powered Air Purifying Respirator).

Signurnosne napomene

Prije upotrebe šijema pročitajte uputu za rukovanje. Provjerite pravilnu montažu staklenog nastavka. Ako se greške ne mogu odstraniti, onda se kasetla za zaštitu od zaslijepljivanja više ne smije koristiti. Za ostale informacije s tim u vezi molimo da se obratite svom službenom trgovcu.

Mjere predostrožnosti i ograničenja svjetlosti / rizici

Kod postupka zavarivanja osloboda se toplina i zračenje, što može dovesti do poverda oči i kože. Ovaj proizvod pruža zaštitu za oči i lice. Vaše oči su kod nošenja šijema, neovisno o odabiru stupnja zaštite, uvijek zaštićene od ultra-violetnog i infracrvenog zračenja. Radi zaštite ostalih dijelova tijela dodatno je potrebno nositi odgovarajuće zaštitne odjele. Čestice i vatri, koje se oslobađaju postupkom zavarivanja, u nekim okolnostima kod odgovarajuće predispoziciji osoba mogu izazvati alergijske reakcije na koži. Kod osjetljivih osoba kontakt kože s dijelom za glavu može dovesti do alergijske reakcije. Zaštitni šijem za zavarivanje smije se koristiti samo za zavarivanje i brušenje i za nekakve druge primjene. Proizvođač ne preuzima nikakvu odgovornost, ako se šijem za zavarivanje ne koristi namjenski ili u suprotnosti s uputom za upotrebu. Pričvršćivanje Ijepila ili silikna na kacu nije dopušteno. Šijem je pogodan za više običajne postupke zavarivanja, s izuzetkom plinog liskarskog zavarivanja. Molimo da obratite pažnju na preporučeni stupanj zaštite u skladu s EN169 na omotu.

Šijem nije zamjena za zaštitni šijem. Ovisno o modelu, šijem se može kombinirati sa zaštitnim šijemom. Šijem zbog konstrukcijskih svojstava može ograničiti vidno polje (bez vidljivog područja za strane bez okretanja glave), a zbog propuštanja svjetla automatskog filtra za zatamnjenje i percepciju boja. Zbog toga je moguće da se signala svjetla ili indikator upozorenje ne mogu opaziti. Osim toga postoji opasnost od udaranja zbog povećanog opsega (glava sa šijemom). Šijem osim toga smanjuje osjetilost sluha i topline. Upozorenje: Za sveukupno označavanje signurnosne klase kacice prebude je uvijek najniža od svih korištenih komponenti. Za uporabu u ekstremnim temperaturama obratite pozornost na odgovarajuće oznake: FT, BT ili AT. Kad nosite naočale, udarci se mogu prenijeti izravno s kacice na glavu.

Režim spavanja

Kasetla za zaštitu od zaslijepljivanja posjeduje automatsku funkciju isključivanja, koja produžuje vijek trajanja baterije. Ako kroz otprilike 10 min. na kasetlu za zaštitu od zaslijepljivanja padne napon, onda se 1 Luxa svjetla, onda se kasetla za zaštitu od zaslijepljivanja automatski isključuje. Za ponovno uključivanje kasetle solarne ćelije treba na kratko izložit dnevnom svjetlu. Ako se kasetla za zaštitu od zaslijepljivanja više ne može aktivirati ili ako kod paljenja zavarivačkog luka više ne može zatamniti, onda treba zamijeniti baterije.

Jamstvo i odgovornost

Jamstvene odredbe možete pronaći u podacima nacionalne organizacije za prodaju od strane proizvođača. Ostale informacije s tim u vezi dajte čete kod svog ovlaštenog specijaliziranog trgovca. Jamstvo se odnosi samo na greške u materijalu i izradi. U slučaju šteta, nastalih zbog nepravilne primjene, nedovoljnih zahvata ili zbog upotrebe, koje proizvođač nije predvidio, prestaje jamstvo i odgovornost. Odgovornost jamstvo prestaje i ako se koriste rezervni dijelovi, koje ne distribuira proizvođač.

Očekivani vijek trajanja

Šijem za zavarivanje nema rok upotrebe. Proizvod se može koristiti sve dok ne dođe do vidljivih ili nevidljivih oštećenja ili smetnji u funkcioniranju.

Primjena [Quick Start Guide str. 4-5 Functions str. 6-7]

Pravilna podešenost trake za glavu je kod ovog proizvoda vrlo važna, jer su prednosti velikog vidnog polja moguće samo u slučaju pravilne podešenosti trake za glavu.

1. Traka za glavu Veličina glave/opseg. Prilagodite gornju prilagodbu traku veličini Vaše glave. Pritisnite gumb za zahvaćanje i okretanje ga, sve dok traka za glavu dobro ne nalegne, ali bez pritiska. Pazite da Vaše oči budu otprilike u sredini vidnog polja. (str. 5 br. 3a)
2. Razmak između očiju. Opuštanjem gumba za blokiranje podešava se razmak između šijema i očiju. Šijem pozicionirajte što bliže ispred očiju (što je kasetla za zaštitu od zaslijepljivanja bliža očima, utoliko je veće vidno polje). Podestite obje strane jednako, bez zakretanja. Zatim ponovno pritegnite gumb za blokiranje. (str. 5 br. 3b)
3. Nagib šijema (gumb s ekscentrom) Nagib šijema se može prilagoditi pomoću okretanog gumba. Nagib podešite tako da nos ne dodiruje izrez za nos. Oprezno provjerite, da li kod kimanja glavom nos ne dodiruje jlsku šijema (za zaštitu svog nosa koristite isporučeni jastučić za nos). (str. 5 br. 3c)
4. Automatski / ručni režim rada. Kliznim prekidačem se može odabrati podešeni režim stupnja zaštite. U automatskom režimu se stupanj zaštite pomoću senzorike automatski prilagođava intenzitetu svjetlosnog luka (norma EN 379:2003). U ručnom režimu se stupanj zaštite može podešavati okretanjem gumba. (str. 7 br. III + IV)
5. Stupanj zaštite. Ručni režim: U režimu „Manual“ se okretanjem regulatora stupnja zaštite mogu birati stupnjevi zaštite od 0 do 13. (Korekcija stupnja zaštite je u ručnom režimu deaktivirana. (str. 7 br. IV) Automatski režim (Auto). U automatskom režimu „Auto“ stupanj zaštite se automatski prilagođava i odgovara stupnju zaštite 4 > 13 u skladu s normom EN 379, kad se okretni gumb nalazi u položaju „N“. Okretanjem gumba se automatski podešeni stupanj zaštite prema osobnoj preferenciji može korigirati za do dva stupnja zaštite prema gore ili dolje (pri čemu se apsolutni minimalni i maksimalni stupnjevi zaštite 4, odnosno 13, ne mogu prekoračiti) prema dolje ili gore, neovisno o podešenoj korekciji). (str. 7 br. III)
6. Regulator vremena otvaranja/Delay. Regulator vremena otvaranja (Delay) (S. 6) dopušta biranje zadržke otvaranja s tamnog na svjetlo. Okretni gumb omogućuje klizno podešavanje s tamnog na svjetlo u rasponu od 0.1 - 2.0 s. (str. 6 br. II)
7. Efekt sumraka / Twilight. Postepeni prelazak s tamnog na svjetlo kod efekta sumraka "Twilight" očima pruža još bolju zaštitu od zamora i iritacija kod naknadno žarećih objekata i ostavlja očima vremena da se naviknu na svjetlinu. (str. 6 br. II) PAŽNJA: Za brzo prijeljevanje varenjem nemojte stavljati okretni gumb u područje Twilight. Napogodnije je područje prijeljevanja "tack" s minimalnom zadržkom otvaranja.
8. Režim brušenja. Pritisnom na gumb za brušenje, šijem se prebacuje u režim brušenja. U ovom režimu je kasetla deaktivirana i ostaje u svjetlom stanju 10 minuta. Aktivirani režim brušenja se

izvana prepoznaje po treperenju LED-a, a iznutra po refleksiji na staklenom nastavku šijema. Za isključivanje režima brušenja ponovno pritisnite gumb za brušenje. (str. 7 br. V)

9. Osjetljivost. S tipkom osjetljivosti osjetljivost na svjetlo se prilagođava prema luku zavarivanja i ambientalnom svjetlu. U području "Super High" postiče se vrlo velika osjetljivost na svjetlo da se i kod slabih svjetlosnih luka zajamči zatamnjenje. (str. 6 br. I)
10. Senzori. Ovaj šijem za zavarivanje posjeduje 5 senzora. 4 senzora služe za detekciju zavarivačkog svjetla, a 1 senzor je za detekciju intenziteta svjetla (automatski režim) i odgovoran je za novu funkciju Stay-Dark.

Čišćenje i dezinfekcija

Kasetu za zaštitu od zaslijepljivanja i stakleni nastavak redovito trebate čistiti mekom krpom. Ne smiju se koristiti jaka sredstva za čišćenje, otapala, alkalni ili sredstva za čišćenje s udjelom abrazivnih sredstava. Izgredna ili oštećena stakla vizira treba zamijeniti.

Skladištenje

Šijem za zavarivanje treba skladištiti na sobnoj temperaturi uz malo vlage u zraku. Radi produžavanja vijeka trajanja punjive baterije, šijem treba skladištiti na nekom svjetlom mjestu.

Zamjena staklenog nastavka (str. 4 br. 4)

Kada mijenjate disk za pričvršćivanje, potreban je oprez. Nemojte deformirati kacu, jer se inače može oštetiti filtar za zavarivanje.

1. Stakleni nastavak se povlačenjem veziice prema natrag može bočno otpustiti iz učvršćenja i skinuti.
2. Zakvačite novi stakleni nastavak u kopču sa strane. Stakleni nastavak spровeđite do druge kopče sa strane i pustite da uskoči. Ovaj zahvat zahtjeva mali pritisak, kako bi brtva na staklenom nastavku mogla djelovati.

Punjiva baterija/postupak punjenja (str. 4 br. 1)

Šijem posjeduje visoko efikasnu litijsku-polimersku (LiPo) punjivu bateriju. Punjivu bateriju prije prve upotrebe do kraja napunite isporučeni mikro-USB-kabloom preko običnog USB-utikača (nije sadržan u opsegu isporuke). Nakon punjenja, mikro-USB-utikač uklonite sa šijemom u zaštitnom kapicom mora zaštititi od prašine i nečistoća. Punjiva baterija se puni i preko solarne ćelije s eksternih izvora svjetla (stropno svjetlo, svjetlo zavarivanja). Ako se često koristi, punjiva baterija se vrlo rijetko mora puniti. Preporučamo da šijem do kraja napunite svakih 6 mjeseci. Kad se punjiva baterija isprazni, punjenje od otprilike 15 minuta dovoljno je za vrijeme rada od otprilike 8h.

Status punjenja: 1) crveno treptanje: Punjiva baterija je skoro prazna (odmah napunite)

2) narandasto svjetlo: Punjiva baterija se puni

3) zeleno svjetlo: Punjiva baterija je potpuno napunjena

Ako se šijem kod paljenja zavarivačkog luka više ne zatamni, onda molimo da provjerite napunjenost (pritisnite gumb za paljenje, ako LED više ne treperi plavom bojom, onda je punjiva baterija sasvim ispražnjena). Ako kasetla za zaštitu od zaslijepljivanja unatoč punjenju punjive baterije ne funkcionira ispravno, onda se obratite svom službenom trgovcu. Neispravna punjiva baterija se kod proizvođača ili certficiranog servisnog centra može zamijeniti.

Rješavanje problema

Kasetla za zaštitu od zaslijepljivanja ne zatamni

→ Prilagodite osjetljivost (Sensitivity) (str. 6 br. I) → Deaktivirajte režim brušenja (str. 7 br. 5)

→ Čišćenje senzora ili staklenog nastavka → Punjenje punjive baterije (str. 4 br. 1)

→ Isključivanje zadržke otvaranja - kod brzog prijeljevanja prebacite na "Tack" (str. 6 br. II)

Stupanj zaštite prestaje svjetlo

→ U ručnom režimu odabrati viši stupanj zaštite (str. 7 br. IV)

→ U automatskom režimu, okretni prekidač staviti na +1 ili +2 (str. 7 br. III)

→ Zamjena staklenog nastavka (str. 8 br. 4)

Stupanj zaštite prestaje tamno

→ U ručnom režimu odabrati niži stupanj zaštite (str. 7 br. IV)

→ U automatskom režimu, okretni prekidač staviti na -1 ili -2 (str. 7 br. III)

Kasetla za zaštitu od zaslijepljivanja titra

→ Položaj regulatora vremena otvaranja (Delay) prilagodite postupku zavarivanja (str. 6 br. II)

→ Regulator osjetljivosti prilagodite položaju prilagodice (str. 6 br. I)

→ Napuniti punjivu bateriju (str. 4 br. 1)

Loša vidljivost

→ Očistiti stakleni nastavak ili kasetu za zaštitu od zaslijepljivanja

→ U ručnom režimu prilagodite stupanj zaštite postupku zavarivanja (str. 7 br. IV)

→ U automatskom režimu, korekciju stupnja zaštite prilagodite postupku zavarivanja (str. 7 br. III)

→ Pojačanje okolno svjetlo

Šijem za zavarivanje klizi

→ Ponovno prilagodite traku za glavu (str. 5 br. 3a-3c)

Specifikacije (Tehničke izmjene pridržane)

Stupanj zaštite	Auto Mode: 2 (svjetlo stanje) 4 < 12 (tamno stanje) Manual Mode: 2 (svjetlo stanje) 7-12 (tamno stanje)
UV/IR zaštita	Maksimalna zaštita u svjetliom i tamnom stanju
Vrijeme prebacivanja sa svjetlog na tamno	90us (23°C / 73°F) 70us (55°C / 131°F)
Vrijeme prebacivanja s tamnog na svjetlo	fast=0.12.0s s. efektom sumraka*
Napajanje naponom	Solarne ćelije, LiLi, polimerne punjive baterije
Težina	Silver 610 g / 21.5 oz / with PAPR: 780 g / 27.5 oz black 600 g / 21.2 oz / with PAPR: 770 g / 27.2 oz
Radna temperatura	-10°C - 55°C / 14°F - 131°F
Temperatura skladištenja	-20°C - 70°C / 4°F - 158°F
Klasifikacija prema EN379	Optička klasa=1 homogenost=1 Raspršeno svjetlo=1 Ovisnost od kula gledanja=2
Dozvole	CE, EAC, ANSI, AS/NZS, complies with CSA, prISO 16321 "WIG"
Dodatne oznake za PAPR verziju (tijelo CE1024)	EN12941 (TH3 u kombinaciji s e300I/e300OX, TH2 za verzije s hardhatom i e300I/e300OX) EN14594 (Class 3B u kombinaciji s suppliedair)

Izjava o sukladnosti

Vidi internet adresu na posljednjoj stranici.

Pravne informacije

Ovaj dokument zadovoljava zahtjeve IJE uredbе 2016/425 točka 1.4 Priloga II.

Imenovana služba

Detaljne informacije, vidi posljednjoj stranici.

MALTI

Introduzzjoni

Elmu tal-ivveljar huwa xedd ir-ras li jintuza matul ċerti xoghlijiet tal-ivveljar bil-għan li jiproteġi l-għajnejn, il-wiċċ u l-għonq kontra hruq, daww UV, xrar, daww infra-aħmar u sħana. L-Elmu huwa magħmul minn diversi partijiet (ara l-ista tal-parts tal-bdi). Filtru tal-ivveljar awtomatiku jikkombina filtru UV passiv u filtru IR passiv b'filtru attiv, li t-trażmissjoni tad-daww tiegħu tvarja fil-firxa viżibbli tal-id-ispettru skont l-intensità tad-daww mill-ark tal-ivveljar. It-trażmissjoni tad-daww tal-filtru tal-ivveljar awtomatiku għandha valur inżajjal għoli (daww ċar). Wara il-ark tal-ivveljar jingteghel u li f'żmien ta' rispons definjt, it-trażmissjoni tad-daww tal-filtru tinbidel għal valur aktar baxx (daww skur). Skont il-mudell, l-Elmu jista' jiġi kkombinat ma' elmu protettiv u/jew ma' sistema PAPER (Respiratur Mghamar b'Purifikatur tal-Arja).

Avvisi tas-sigurtà

Jekk jogħġbok agra l-istruzzjonijiet tal-tħaddim qabel tuza l-Elmu. Iċċekkja li l-lenti tal-kaver ta' quddim hija mmuntata kif suppost. F'każ li l-ibżalji ma jkunx jistgħu jiġu eliminati, i-cassette li jiproteġi kontra d-dija mgħandux jibqas jintuza. Għal aktar informazzjoni, jekk jogħġbok ikkuntatta lid-distributur uffiċjal tiegħek.

Miżuri ta' prekawżjoni u Restrizzjonijiet protettivi / Riskji

Matul il-proċess tal-ivveljar jiġu rilaxxati sħana u radrazzjoni. Li jistgħu jwasslu għal koriment fi għajnejn u fil-gilda. Dan id-proċess joffri protezzjoni għall-għajnejn u għall-wiċċ. Meta tibes l-Elmu, għajnejk se jkunu protetti dejjem kontra d-daww ultravioletta u infra-aħmar irrispettivament mill-għazla tal-klassi tal-protezzjoni. Sabiex iiproteġi l-partijiet oħra ta' gisimek, jtejjeb li tibes tibes protettiv addizzjonali. F'ċerti ċirkożtanzi, il-partikoli u s-sustanzi li jiġu rilaxxati matul il-proċess tal-ivveljar jistgħu jikkawżaw reazzjonijiet allergiċi tal-gilda f'persuni sussesttibbli b'mod korrispondenti. Il-materjali li jiġu f'kontatt mal-gilda jistgħu jikkawżaw reazzjonijiet allergiċi f'persuni sussesttibbli. L-Elmu tal-ivveljar protettiv jista' jinnużza biġ-ġoġhlijiet ta' wjeljura ta' ta' fin uħmu għal xoghlijiet oħra. Il-manifattur ma jassumi l-ebda responsabbiltà f'każ li l-Elmu tal-ivveljar jintuza għal applikazzjonijiet oħra mhux previsti jew ma jinstabx skont l-istruzzjonijiet tal-tħaddim. L-Elmu huwa adattat għal-protezzjoni tal-ivveljar kollha li d-għa huma stabli, minbarra l-ivveljar bil-gass u bil-lazer. Id-twaħħil ta' kolla jew simiċċi għal-Elmu mhux permess. Jekk jogħġbok ikkonforma mal-livell ta' protezzjoni irakkomandat skont EN169 li jinsab fuq il-kaver. L-Elmu huwa jissostitwixxibbil elmu protettiv. Skont il-mudell, l-Elmu jista' jiġi kkombinat ma' elmu protettiv. L-Elmu jista' jaffettwa l-firxa viżiva minhabba speċifikazzjoni għall-konstruttivi (l-ebba viżjoni tal-ġenb jekk wiehed ma jidwarx asu) u jista' jaffettwa l-percezzjoni ta' kulur minhabba t-trażmissjoni tad-daww tal-filtru li jkura l-viżjoni b'mod awtomatiku. B'rifjutta! dan, il-bozzoz tas-sinjali jew-indikaturja wiswija jistgħu majidhru. Barra minn hekk, jeżisti periklu ta' impatt minhabba daqs akbar (ir-ras bil-gilda). L-Elmu jnaqas ukoll il-percezzjoni tas-smigh u tas-sħana. Twissija: Għall-inmarrar generali tal-klassi ta' sigurtà ta' l-Elmu, i-kaxx baxx mill-komponenti kollha użati huwa dejjem deċiżiv. Għal użo l-temperaturi estremi, tagħti attenzjoni lill-ittikketjar xieraq; FT, BT jew AT. Meta tibes nuċċaljiet, ix-xokkijiet jistgħu jiġu trasferiti direttament minn Elmu għar-ras.

Il-modalità tal-irgard

Il-cassette li jiproteġi kontra d-dija għandu funzjoni ta' tifi awtomatika, li żżid id-hajja tal-batterija. Jekk id-daww jaqad fuq il-cassette li jiproteġi kontra d-dija għal perjodu ta' madwar 10 minuti b'inqas minn 1 LUX, dan awtomatikament jinfetja. Sabiex terġa' tngħel il-cassette, dan irid jiġi espost għax-xemx għal fin minut. Jekk il-cassette li jiproteġi kontra d-dija ma jkunx jista' jiġi attivat jew ma jiskurax meta l-ark tal-ivveljar jingteghel, il-batteriji jridu jiġu sostitwiti.

Garanzija u Responsabbiltà

Jekk jogħġbok agra l-istruzzjonijiet tal-organizzazzjoni tal-bejgħ nazzjonali tal-manifattur għad dispożizzjonijiet dwar il-garanzija. Għal aktar informazzjoni f'dan ir-rigward, jekk jogħġbok ikkuntatta lid-distributur uffiċjal tiegħek. Il-garanzija tingħata biss għal difetti materjali u difetti li jkun saru matul il-manifattura. F'każ ta' sħara kkawżata minn użo hażin, intervent mhux awtorizzat, jew użo mhux previst mill-manifattur, il-garanzija u-klawżola tar-responsabbiltà ma jibqas għal. Bi-stess mod, il-klawżola tar-responsabbiltà u-garanzija ma jibqasx validi jekk jintużaw partijiet ab-dbi oħra mhux previsti mill-manifattur.

Il-hajja mistennija tal-prodott

L-Elmu tal-ivveljar mgħandu l-ebba data ta' skadenza. Il-prodott jista' jintuza sakemm ma jkun hemm l-ebba sħara viżibbli jew mhux viżibbli jew kun hemm problemi funzjonali.

Kif għandek tuza il-prodott (Gwida P. 4-5/ Funzjonijiet P. 6-7)

L-issettjar korrett tal-istruxxa tar-ras huwa importanti faħna għal dan il-prodott, peress li id-hajja u-niku mod biex jiġu sfruttati l-vantaġġi tal-firxa tal-viżjoni wisgħa.

- Id-daqs i-konferenza tal-id-istruxxa tar-ras. Aġġusta l-istruxxa ta' fuq għad-daqs ta' rasek. Imbotta l-gewwa l-buttna tar-ratchet dawwar sakemm l-istruxxa tar-ras tiwahaħ b'mod sikur iżda mingħajr pressjoni. Kun ċert li għajnejk ikunu ippożizzjonati bejn wieħed u ieħor fin-nofs tal-firxa viżiva. (P. 5 Nru.3a)
- Distanza mill-għajnejn Meta tirilaxxa l-buttni tal-illokjar, id-distanza bejn l-Elmu u l-għajnejn tista' tiġi aġġustata. Ippożizzjona l-Elmu kemm jista' jkun qrib għajnejk, aktar mal-cassette li jiproteġi kontra d-dija jkun qrib, aktar se tkun wisgħa l-firxa viżiva. Aġġusta ż-żewġ naħat bi-stess mod u ddawwarx. Imbagħd agra' s'sikka l-buttni tal-illokjar. (P. 5 Nru.3b).
- Inklinazzjoni tal-Elmu (buttna eċċentrika). L-inklinazzjoni tal-Elmu tista' tiġi aġġustata permezz tal-buttna li ddur. Aġġusta l-inklinazzjoni sabiex l-imnieher ma jmissx mat-tajja tal-imnieher. Ikkontrolla bir-reqqa lli-parti ta' barra tal-Elmu ma tmissx mal-imnieher anke meta wiehed iċċaqlaq rasu (i-da l-ped tal-imnieher fornutu baxx iiproteġi minhekk). (P. 5 Nru.3c).

4. Modalità tal-tħaddim awtomatika / manwali. Is-swiċċ li jżerżaq jintuza biex tiġi ssettjata l-modalità li tstablixxi l-livell tal-protezzjoni. F-modalità awtomatika, il-livell tal-protezzjoni jiġi aġġustat awtomatikament skont l-intensità tal-ark tad-daww permezz ta' sensuri (Standard EN 379:2003). F-modalità manwali, il-livell tal-protezzjoni jista' jiġi ssettjat billi wiehed idawwar l-buttna. (P. 7 Nru. II u IV)

5. Il-livell tal-protezzjoni. Modalità manwali: FI-modalità "Manwali", wiehed jista' jagħzel bejn il-livelli tal-protezzjoni 8 u 13 billi idawwar ir-regolatur tal-livell tal-protezzjoni. (Il-korrezzjoni tal-livell tal-protezzjoni hija idattivata fil-modalità manwali). (P. 7 Nru IV)

Modalità Awtomatika: FI-modalità awtomatika ("Auto"), il-livell tal-protezzjoni jiġi aġġustat awtomatikament u jikkorrispondi għal-livell tal-protezzjoni 4 > 13 skont l-istandard EN 379 meta l-buttna li ddur tkun fil-pożizzjoni "N". Il-livell tal-protezzjoni stabli awtomatikament tista' tinbidel billi wiehed idawwar l-buttna skont l-għazla personali tiegħu sa żewġ livelli tal-protezzjoni 11 fuq jew l-isfel (il-livell tal-protezzjoni minimu i massimu assoluti jikkorrispondi għal-livelli tal-protezzjoni 4 u 13; valuri li jaqsbu dan il-firxa mhux permessi, b'irrispettivament minn setting tal-korrezzjoni). (P. 7 Nru. III)

6. Swiċċ tal-fuq / Demwien. L-iswiċċ tal-fuq (Demwien) (P. 6) jippermetti li wiehed jagħzel demwien tal-fuħ minn skur għal ċar. Il-buttna li ddur tippermetti l-issettjar mingħajr xkiel minn skur għal ċar bejn 0.1 u 2.0 s. (P. 6 Nru. II)

7. Daww newwmi / Twilight. Il-tranzizzjoni fluwida minn skur għal ċar tad-daww newwmi "Twilight" iiproteġi lill-għajnejn saħnsitra aħjar kontra l-għaja u l-irrazzjoni f'każ ta' oġġetti li jibqas jarmu d-daww u tagħhinom iż-żmien li jeħteġu biex jagħstaw għad-dija. (P. 6 Nru. II)

ATTENZJONI: Jekk se twieq xoghlijiet ta' wjeljar manwali, iddawwar il-buttna li ddur fuq il-firxa newwmi. Il-firxa "taċċ", bi-d-daww minnha ta' fuħ tagħha, hija l-ark adattata għal dan l-iskop.

- Modalità tal-fuħ. Aghfas il-buttna tal-fuħ biex tiattiva l-Elmu fuq il-modalità tal-fuħ. F'din il-modalità, il-cassette jiġi idattivat u jidm għal 10 minuti jarm daww ċar. L-attivazzjoni tal-modalità tal-fuħ tista' tiġi rikonxata minn barra permezz tal-LED blu jixgħel u minn gergwa permezz tar-rifless fuq il-lenti tal-kaver ta' quddiem tal-Elmu. Sabiex tiddattiva l-modalità tal-fuħ, agra aghfas il-buttna tal-fuħ. (P. 7 Nru. IV)
- Sensittività. Bil-buttnata tas-sensittività u-sensittività għad-daww tiġi aġġustata skont l-ark tal-wieling u d-daww l-ambjenti. Din tista' tiġi aġġustata individwalment billi idawwar il-buttna li ddur. Fil-firxa "Għolja Faħna" tista' tinlaħgaq isensittività massima tad-daww, sabiex tiġi igarantita l-oskurtà anke f'każ ta' arki dgħajfa. (P. 6 Nru. I)
- Sensuri Dan l-Elmu tal-ivveljar għandu 5 sensuri. 4 sensuri jidentifikaw id-daww tal-ivveljar u sensur wiehed jidentifika l-intensità tad-daww (modalità awtomatika) u l-Elmu huwa responsabbli għall-funzjoni l-għida Stay-Dark.

Tindif u dizinfazzjoni

Il-cassette li jiproteġi kontra d-dija u l-lenti tal-kaver ta' quddiem iridu jinfaddu f'mod regolari permezz ta' biċċa rabta. Ma jistgħu jintużaw deterġenti ta' tindif, solventi, alkoloh qawwija jew deterġenti li jkunu magħmula minn partijiet li jibqas. Lentijiet mibruxa jew danneġġati jridu jiġu sostitwiti.

Hażna

L-Elmu tal-ivveljar għandu jinħażen f'temperaturi ambjentali u b'umidità baxxa. Sabiex ittawwal il-hajja tal-batterija, aħzen l-Elmu post b'haħna daww.

Sostituzzjoni tal-lenti tal-kaver ta' quddiem (P. 4 Nru. 4)

Meta tinbidel id-diska tal-twaħħil, hija meħtieġa kawela. Tidformaxx l-Elmu, għax inkella l-filtru tal-ivveljar jista' jkun bil-hsara.

- Il-lenti tal-kaver ta' quddiem tista' tinweħħa billi tiġieħ id-tab tal-ġenb "I" barra.
- Ikklippja l-lenti li tkomda mill-klipp tal-ġenb. Ikklippja fuq il-feni klipp tal-ġenb u dahħalha f'posħta. Din il-proċedura tirrigordja l'pressjoni sabiex is-sigillu kollu l-effett mixteq fuq il-lenti tal-kaver ta' quddiem.

Batterija/ proċedura tal-iċċarġjar (P. 4 Nru. 1)

L-Elmu huwa mghamar b'batterija tal-litju-polimeru u-kberġija għolja (LiPo). Iċċarġja l-batterija kompletament qabel ma tuza l-ewwel darba permezz tal-Kebġi Mikro USB iprovdut billi dahħlu fi plagg USB disponibbli kum-qerjalment (mhux fornutu). Wara l-iċċarġjar, is-sokitt mikro USB f-Elmu jrid jiġi protett mill-trab u mill-humieġjar permezz ta' kappu protettiv. Il-batterija tiġi iċċarġjata ukoll permezz ta' celloli solari minn sors ta' daww esterni (daww fil-għoli, daww tal-ivveljar). Jekk l-Elmu jintuza ta' spiss, il-batterija tifi li xejn se jkolla b'żenb ċarġ. Huwa rakkomandat li l-Elmu jiġi iċċarġjat kompletament kul sitt iħur. Jekk il-batterija tkun vojta, idn se jkolla b'żenb madwar 15-1 minuta biex taħdem għal madwar 8 s'igħat. **Status tal-iċċarġjar:** 1) daww aħrang: Il-batterija hija kważi vojta (kompletament immedjat) 2) daww orango: Il-batterija qed iċċarġja 3) daww aħdar: Il-batterija hija iċċarġjata kompletament

Jekk l-Elmu ma jibqax jiskura meta l-ark tal-ivveljar ikun mingħu, iċċekkja l-istatus tal-iċċarġjar (agħfas il-buttna tal-fuħ, u meta l-LED ma tibqax ittepett blu, il-batterija tkun kompletament vojta). Jekk il-cassette li jiproteġi kontra d-dija ma jahdmx kif suppost wara l-i-batterija tiġi iċċarġjata, ikkuntatta lid-distributur uffiċjal tiegħek. Batterija difettuza tista' tiġi sostitwita mill-manifattur jew minn Ċentru tas-Servis iċċertifikat.

Soluzzjoni tal-problemi

Il-cassette li jiproteġi kontra d-dija ma jiskurax

- Aġġusta s-sensittività (P. 6 Nru. I) → Iddattiva l-modalità tal-fuħ (P. 7 Nru. 5)
- Naddaf is-sensuri jew il-lenti tal-kaver ta' quddiem → iċċarġja l-batterija (P. 4 Nru. 1)
- Itti d-dewmien tal-fuħ - f'każ ta' xoghol ta' malajr, idbel għal "Tack" (P. 6 Nru. II)

Il-livell tal-protezzjoni ċar wiewi

- F-modalità manwali aghzel livell tal-protezzjoni oġġha (P. 7 Nru. IV)
- F-modalità awtomatika, aġġusta l-buttna li ddur b'1+jew +2 (P. 7 Nru. III)
- Biddel il-lenti tal-kaver ta' quddiem (P. 6 Nru. 4)

Il-livell tal-protezzjoni skur wisq

- F-modalità manwali aghzel livell tal-protezzjoni aktar baxx (P. 7 Nru. IV)
- F-modalità awtomatika, aġġusta l-buttna li ddur b'1-jew -2 (P. 7 Nru. III)

Il-cassette li jiproteġi kontra d-dija jibqas iddeput

- Aġġusta l-pożizzjoni tar-regolatur tal-fuħ (dewmien) fuq il-proċedura tal-ivveljar (P. 6 Nru. II)
- Aġġusta l-regolatur tas-sensittività fuq il-livell tal-protezzjoni (P. 6 Nru. I) → iċċarġja l-batterija (P. 4 Nru. 1)

Vijoni baħta

- **Naddaf il-lenti tal-kaver ta' quddiem jew il-cassette li jiproteġi kontra d-dija**
- F-modalità manwali aġġusta l-livell tal-protezzjoni fuq il-proċedura tal-ivveljar (P. 7 Nru. IV)
- F-modalità awtomatika aġġusta l-korrezzjoni tal-livell tal-protezzjoni fuq il-proċedura tal-ivveljar (P. 7 Nru. III) → Żid id-dawl ambjentali

L-Elmu tal-ivveljar jaqad

→ Aġġusta l-issikka l-istruxxa tar-ras (P.5 Nru. 3a-3c)

Speċifikazzjonijiet (Aħna nriservaw id-iritti li nagħmu xi tibdiliet tekniċi)

Il-livell tal-protezzjoni	Modalità Awtomatika	2 (daww ċar)	4 < 12 (daww skur)
	Modalità Manwali:	2 (daww ċar)	7 - 12 (daww skur)
Protezzjoni UV/IR	Protezzjoni massima f'daww ċar u skur		
Il-hin tal-bdi minn ċar għal skur	90µs (23°C / 73°F)	70µs (55°C / 131°F)	
Il-hin tal-bdi minn skur għal ċar	kważi-0.1-2.0s "Effett newwmi"		
Il-provvista tal-enerġija	Celloli solari, Batterija tal-litju-polimeru		
Piż	Silver 610 g / 21.5 oz / with PAPER: 780 g / 27.5 oz black 600 g / 21.2 oz / with PAPER: 770 g / 27.2 oz		
Temperatura ambjentali	-10°C - 55°C / 14°F - 131°F		
Temperatura tal-hażna	-20°C - 70°C / 4°F - 158°F		
Klassifikazzjoni skont EN379	Klassi ottika=1 Ompożenja=1 Rifless=1 Angolu tad-dipendenza fuq l-viżjoni=2		
Awtorizzazzjoni	CE, EAC, ANSI, AS/NZS, complies with CSA, prISO 16321 "WIG+		
Marki addizzjonali għall-verżjoni PAPER (korp notifikat CE1024)	EN12941 (TH3 filmienka ma e3000/e3000X, TH2 għal verżjonijiet b'hardat e3000/e3000X) EN14594 (Class B3 filmienka ma 'supplidjar)		

Dikjarazzjoni ta' konformità

Arà l-indezz tal-internet li jinsab fil-aħjar paġna.









Informazzjoni legali

Dan id-dokument jikkonforma mar-rekwiżiti inklużi fil-punt 1.4 tal-Anness II tar-Regolament tal-UE 2016/425.



Korp notifikat

Għal informazzjoni jikkonformata ara l-aħhar paġna.



Spare parts

	SP01	5003.290 Black 5003.292 Gray
	SP02	5004.290
	SP03	5003.600
	SP04	5003.520
	SP05	5010.001
	SP06	5000.270
	SP07	5000.010
	SP08	5003.800

accessories

	chest protection	4028.015
	head & neck protection	4028.016

spare parts/accessories PAPR

	head & neck protection PAPR	4028.031
	faceseal for PAPR	4160.400
	air hose holder for PAPR	4551.024

Instruction Video:



www.optrel.com/isofit

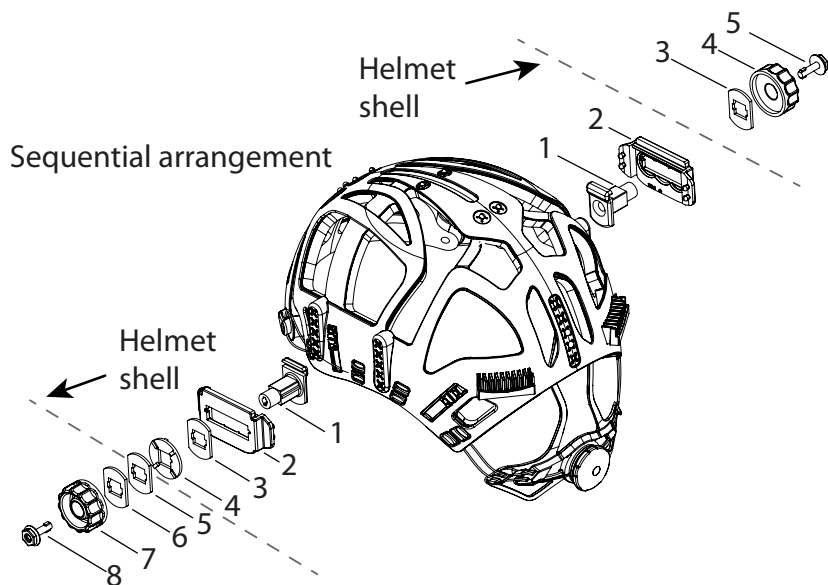

optrel tec ag
industriestrasse 2
ch-9630 wattwil

phone: +41 (0)71 987 42 00
fax: +41 (0)71 987 42 99

info@optrel.com
www.optrel.com



TP TC 019/2011

1883 
Notified body
ECS GmbH
European Certification
Service
Hüttfeldstrasse 50
DE 73430 Aalen
Germany

ANSI
AS/NZS
compl. with CSA

PAPR version only
 **1024**
Notified body 1024
Occupational Safety Research Institute
Jeruzalémská 1283
CZ-110 00 Praha 1
Czech Republic

Serial No.:	Seri No.:
Numéro de série:	シリアル番号:
Seriennummer:	Αύξων αριθμός:
Seriennummer:	Поряден номер:
Numero di serie:	Výrobné číslo:
Número de serie:	Serijska št.:
Número de série:	Număr de serie:
Serienr.:	Seerianumber:
Sarjanumero:	Serijos Nr.:
Seriennummer:	Sērijas numurs:
Seriennummer:	Серийный номер:
Numer seryjny:	Serijski broj:
Sériovné číslo:	Sraithuimhír:
序列号:	Numru tas-Serje.:
Sorszám:	

Date of sale:	Satış tarihi:
Date de vente:	販売日:
Verkaufsdatum:	Ημερομηνία πώλησης:
Försäljningsdatum:	Дата на продажба:
Data di vendita:	Datum predaja:
Fecha de venta:	Datum prodaje:
Data de venda:	Data vânzării:
Datum van verkoop:	Müügi kuupäev:
Myyntipäivä:	Pardavimo data:
Salgsdato:	Pārdošanas datums:
Dato for salg:	Дата продажы:
data sprzedazy:	Prodaja Datum:
Datum prodeje:	Díol Dáta:
销售日期:	Data tal-bejgh:
Eladáás dátuma:	

Dealer's stamp:	Bayi damgasi:
Cachet du revendeur:	ディーラーのスタンプ:
Händlerstempel:	Σφραγίδα αντιπροσώπου:
Försäljarens stämpel:	Печат на дилъра:
francobollo del rivenditore:	Pečiatka predajcu:
Sello del comerciante:	Žig trgovca:
carimbo do concessionário:	Stampila distribuitorului:
Dealerstempel:	Müüja tempel:
Jälleenmyyjän leima:	Pardavėjo antspaudas:
Forhandlers frimærke:	Izplatītāja zīmogs:
Forhandlerens stempel:	печать дилера:
pieczęć sprzedawcy:	Pečat trgovca:
Razítko prodeje:	Stampa an déileálaí:
经销商的印章:	Timbru tal-bejjiegh:
Kereskedő pecsétje:	



visit our homepage
<http://www.optrel.com>

declaration of conformity
<https://www.optrel.com/service/downloads/>

